

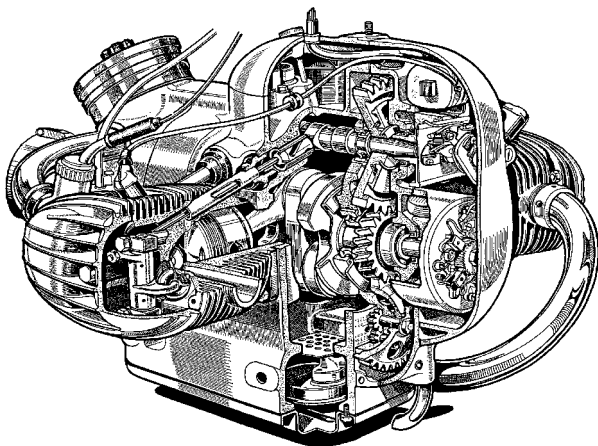

**BMW R 50, 50/2, 50 S
R 60, 60/2, 69, 69 S**



08/2014

MOTORRAD STEMLER GmbH

Garschager Heide 29 Tel.: +49 (0)2191 53067
D-42899 Remscheid Fax: +49 (0)2191 590349
www.motorrad-stemler.de / info@motorrad-stemler.de

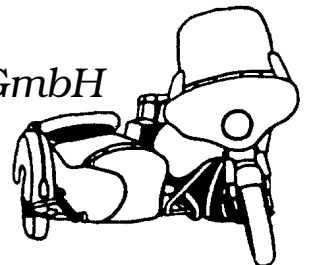

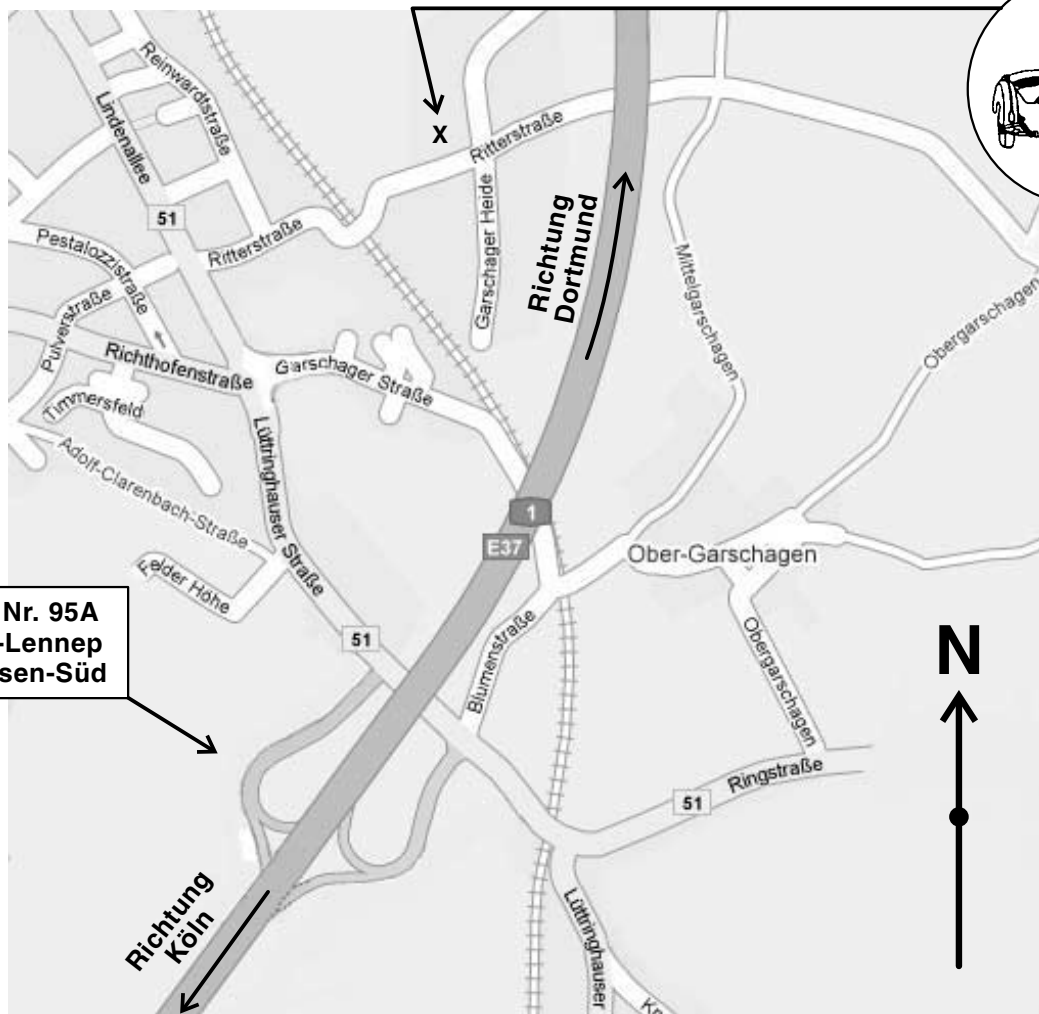

**A1 Abfahrt Nr. 95A
Remscheid-Lennep
Lüttringhausen-Süd**

Remscheid, Ortsteil Lüttringhausen, liegt bei Wuppertal an der Autobahn A1 zwischen Köln und Dortmund und ist überregional gut zu erreichen. Ab Autobahnausfahrt Nr. 95A "Remscheid-Lennep/Lüttringhausen-Süd" ist unser Ladengeschäft sehr leicht zu finden.

Sie fahren an der Autobahnausfahrt Nr. 95A "Remscheid-Lennep/Lüttringhausen-Süd" links die B 51 (Lüttringhauser Str. --> Lindenallee) weiter in Richtung Wuppertal/RS-Lüttringhausen, bis Sie nach ca. 1 Km rechts in die Ritterstraße einbiegen. Die Ritterstraße folgend führt Sie über eine kleine Eisenbahnbrücke direkt in Richtung Garschager Heide/Ritterstr., so dass Sie nur noch 150 m nach der Eisenbahnbrücke links einbiegen müssen, um direkt auf dem Hof unserer Firma Ihr Ziel "Ritterstr. 31 A" zu erreichen.

Geschäftszeiten:

Ladenverkauf: Ritterstr. 31 A

Mo - Fr: 9.00 bis 12.00 Uhr
13.00 bis 18.30 Uhr

Samstag: 9.00 bis 14.00 Uhr

Versand: (tel. Anfragen & Bestellungen)

Mo - Fr: 8.00 bis 12.00 Uhr
13.00 bis 19.00 Uhr

Samstag: 9.00 bis 14.00 Uhr

MOTORRAD STEMLER GmbH

Garschager Heide 29 Tel.: +49 (0)2191 53067
D-42899 Remscheid Fax: +49 (0)2191 590349
www.motorrad-stemler.de / info@motorrad-stemler.de

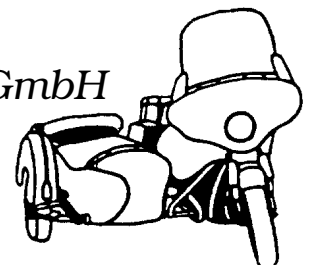

MOTORRAD STEMLER GmbH

GROSS- UND EINZELHANDEL • IM- UND EXPORT • TEILE-FERTIGUNG
RESTAURATIONEN UND REPARATUREN IM MEISTERBETRIEB

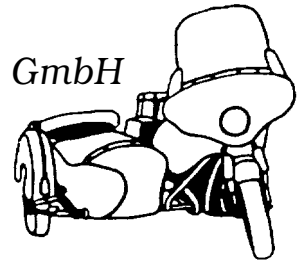

Motorrad Stemler GmbH • Garschager Heide 29 • 42899 Remscheid

ADLER - AWO - BMW - DKW - EMW
HOREX - IFA - NSU - TRIUMPH
VICTORIA - ZÜNDAPP - STEIB

INFORMATION !

Garschager Heide 29
42899 Remscheid (-Lüttringhausen)
Telefon: +49 (0)2191 53067
Telefax: +49 (0)2191 590349
E-Mail: info@motorrad-stemler.de

Sehr geehrte Kundin, sehr geehrter Kunde,

Datum: **08 / 2014**

vielen Dank für Ihr Interesse an unserem Angebot.

Die vor Ihnen liegende Liste gibt Ihnen einen Überblick über die lieferbaren Ersatzteile für die Motorräder BMW R 50, R 50/2, R 50 S, R 60, R 60/2, R 69 und R 69 S.

Die Abbildungen in unserer Liste **dienen der Orientierung** und daher können gelieferte Teile von den Abbildungen abweichen und es ist zu beachten, dass die abgebildete Stückzahl der Teile nicht immer der benötigten Stückzahl pro Teil entspricht.

Bei Bestellungen sollten Sie neben der Stemler-Bestellnummer und der Teilebezeichnung auch **den genauen Motorradtyp mit Baujahr und Fahrgestellnummer** mit angeben.

Auch sollten Sie immer Ihre Telefon-Nr. mit angeben, damit sich bei eventuellen Rückfragen die Auslieferung der bestellten Teile nicht unnötig verzögert.

Sollten Sie Teile benötigen, die in unserer Liste nicht aufgeführt sind, so fragen Sie uns bitte danach, denn das Teileprogramm wird durch Neuanfertigungen erweitert und außerdem sind diverse Ersatzteile in unserem Gebrauchtteilelager vorhanden.

Anfragen und Bestellungen können telefonisch, schriftlich, per Telefax oder E-Mail erfolgen.

Selbstverständlich übernimmt unser Meisterbetrieb alle anfallenden Reparaturen und Restaurationen rund ums alte Motorrad und es werden Metallbe- und -verarbeitungen fachgerecht für Sie ausgeführt.

Zum Schluß wünschen wir Ihnen noch viel Freude bei der Restauration und beim Fahren Ihrer BMW und hoffen, dass auch für Sie noch das eine oder andere benötigte Ersatzteil in unserer Liste zu finden ist.

Wir weisen darauf hin, dass etwaige Markennamen, Markensymbole und Ersatzteilnummern in keinem inhaberrechtlichen Zusammenhang mit Motorrad Stemler GmbH stehen.

Wir benötigen die Markennamen, Markensymbole und Ersatzteilnummern ausschließlich für eine eindeutige Teilezuordnung bzw. Teileverbindung.

**bitte lesen Sie in jedem Fall auch den
zur Art.-Nr. gehörigen Text in unserer Preisliste,
da dieser oftmals wichtige Zusatz-Informationen enthält!**

BMW R 50 - R 69 S

GUMMI-SPANNBAND "DENFELD"

Länge = 37 cm 00 00 0 002 008

Länge = 45 cm 00 00 0 002 560

Länge = 54 cm 00 00 0 002 561

BEFESTIGUNGSSCHRAUBEN

"V2A, Kopf poliert"

M 6 00 00 0 000 129

M 8 00 00 0 000 128

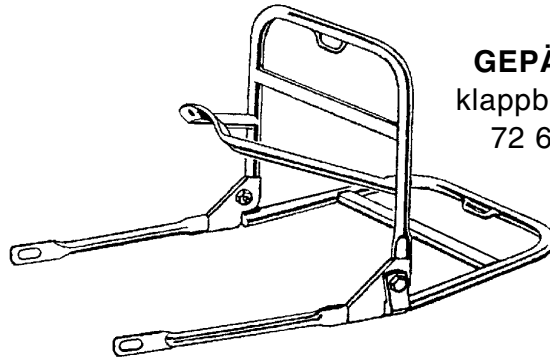

GEPÄCKTRÄGER

klappbar "DENFELD"

72 60 9 034 144

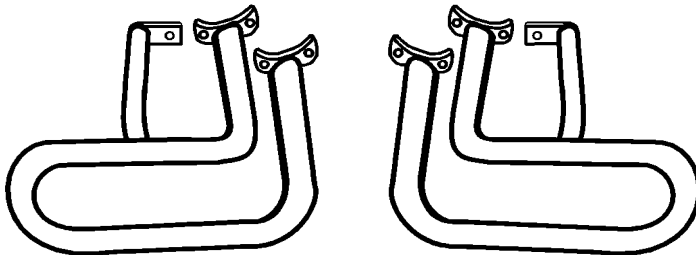

ZYLINDER-SCHUTZBÜGEL, verchromt

71 60 9 024 025

MOTORSTECKKACHSE, verlängert

71 60 9 024 190

KOTFLÜGEL-STREBE

vorne, verchromt 46 61 5 090 116

BEFESTIGUNGSSCHRAUBEN

M 5 V2A, Kopf poliert 00 00 0 000 004

M 8 V2A, Kopf poliert 00 00 0 000 130

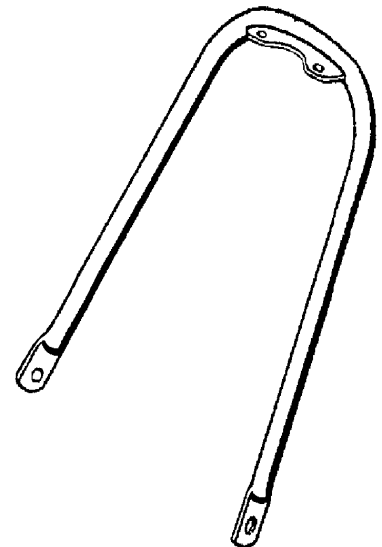

GESPANN-LENKER "breite Ausführung"

verchromt, normale Wandung 32 71 2 072 200

verchromt, dicke Wandung 00 00 0 000 245

(nicht geeignet für Lenkerblinker!)

SOLO-AUSFÜHRUNG 32 71 2 072 129



MOTORRAD STEMLER GmbH

Garschager Heide 29 Tel.: +49 (0)2191 53067
D-42899 Remscheid Fax: +49 (0)2191 590349
www.motorrad-stemler.de / info@motorrad-stemler.de

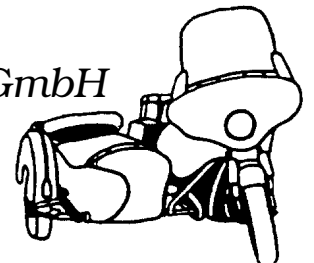

BMW R 50 - R 69 S

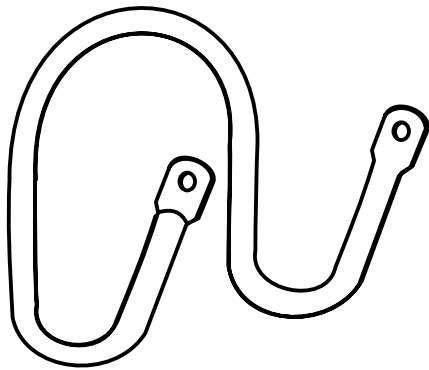

LAMPEN-SCHUTZBÜGEL

verchromt, Rohr-Ø 12 mm 00 00 0 000 001
 verchromt, Rohr-Ø 17 mm 00 00 0 000 126

BEFESTIGUNGSSCHRAUBEN

M 8 V2A, Kopf poliert 00 00 0 000 128

RÜCKLICHT-SCHUTZBÜGEL verchromt
 "nur für großes R 50 Rücklicht"
 00 00 0 000 002

BEFESTIGUNGSSCHRAUBEN

M 5 V2A, Kopf poliert 00 00 0 000 004
 M 6 V2A, Kopf poliert 00 00 0 000 129

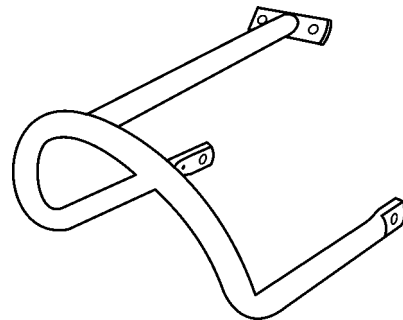

SEITENSTÄNDER

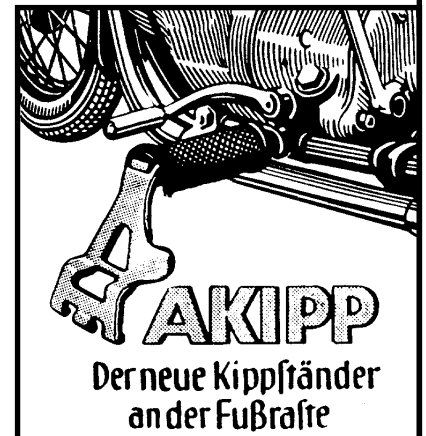

SCHEIBE
 11 12 0 021 119

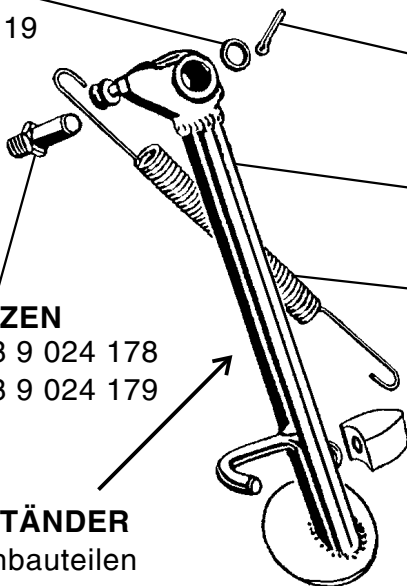

SPLINT

07 11 9 945 177

STÜTZE

einzel
 46 53 9 024 010

ZUGFEDER

46 53 9 024 174

BOLZEN

M 12 46 53 9 024 178
 M 14 46 53 9 024 179

SEITENSTÄNDER

kpl. mit Anbauteilen

M 12 46 53 9 024 012
 M 14 46 53 9 024 011

ANSCHLAGGUMMI

46 53 9 024 170

SEITENSTÄNDER

"schwarz, selbsteinklappend"
 00 00 0 002 280

FEDER

einzel
 00 00 0 002 740

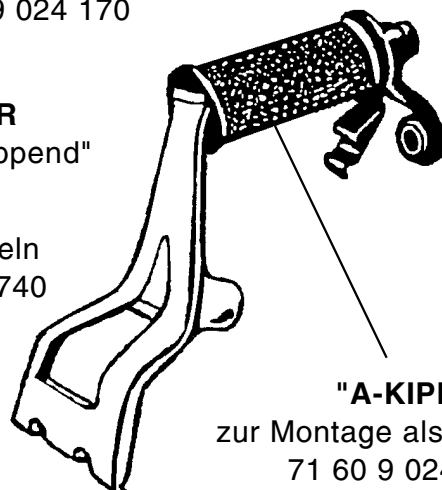
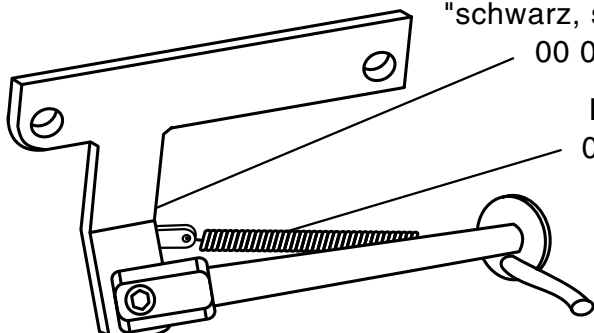

"A-KIPP"

zur Montage als Fußrasten
 71 60 9 024 004

BMW R 50 - R 69 S

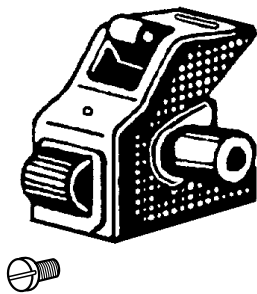

ABBLENDSCHALTER

original "BOSCH-Form" im Chromgehäuse mit Hupenknopf und Gummitülle für alte Lenker-Armatur 61 31 8 048 162

GUMMITÜLLE einzeln 00 00 0 000 006
ZYLINDERSCHRAUBE einzeln 07 11 9 919 360

KABELSTRANG zur Lampe
 Standardlänge 61 12 8 060 113
 lange Ausführung 00 00 0 000 131

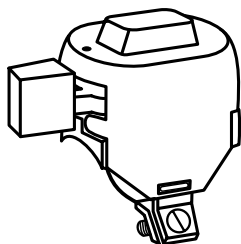

ABBLENDSCHALTER
 universal im Chromgehäuse
 mit Hupenknopf und Schelle für Lenkerrohr 00 00 0 000 008

KABELSTRANG zur Lampe
 Standardlänge 61 12 8 060 113
 lange Ausführung 00 00 0 000 131

für Armaturen der letzten R 50 - R 69 S



Zahnscheibe
 07 11 9 936 111

Linsenstiftschraube
 M 4 X 4 X 2,5
 07 11 9 907 450

Flachrundkopfschraube
 M 5
 32 72 2 072 176

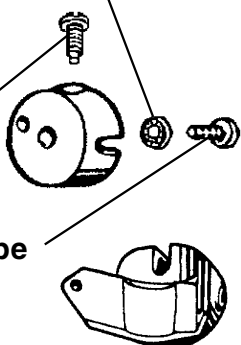

ABBLENDSCHALTER

Kunststoff schwarz 61 31 8 048 182

KABELSTRANG

zur Lampe
 Standardlänge 61 12 8 060 113
 lange Ausführung 00 00 0 000 131

SCHALTERAUFNAHMEN

für Abblendschalter **siehe Seite 60**

ADAPTER-HALTER

für originale R 50-Armatur 32 72 2 072 183

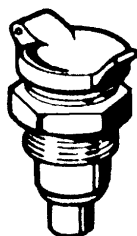
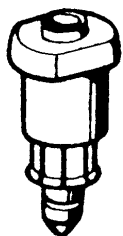

STECKER
 für Seitenwagenbeleuchtung 61 13 8 060 106

STECKDOSE
 passend zum Stecker 61 13 8 060 102

BREMSLICHTSCHALTER

61 31 1 353 684

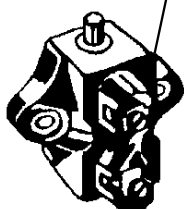

GUMMI-SCHUTZKAPPE

61 31 1 351 646
 00 00 0 000 009

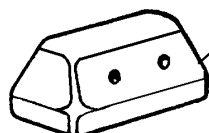

BREMSLICHTSCHALTER

für /5-Armaturen
 61 31 1 351 662

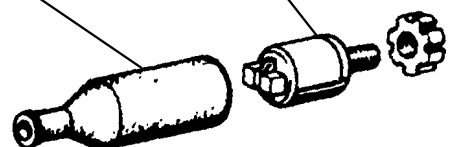

BMW R 50 - R 69 S

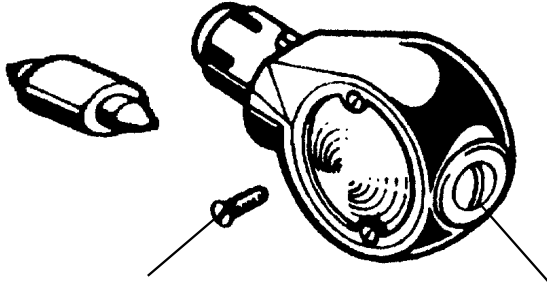

FLACHKOPFSCHRAUBE
63 13 8 054 161

VERSCHLUSS-SCHRAUBE
00 00 0 000 135

LENKERBLINKER

kpl., Alu poliert 63 13 8 054 159

ERSATZGLAS 63 13 8 054 160

BIRNE 6V / 15W 00 00 0 000 132

6V / 18W 07 11 9 978 302

12V / 18W 00 00 0 001 810

verschiedene innere Einzelteile des Blinkers gebraucht lieferbar!

BLINKRELAIS (2-polig)

Bosch 6V/1x18 W im Aluzylinder Ø30x45 mit Halter 00 00 0 000 134

6V/1x18 W im Aluzylinder Ø 35x52 00 00 0 000 021

12V/1x(2) 18W(21W) im Aluzylinder Ø30x25 00 00 0 004 062

HALTER für Blinkrelais 61 31 8 048 140

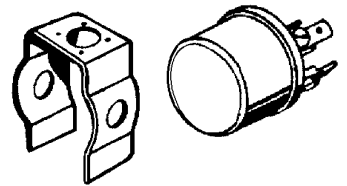

BLINKERSCHALTER

im Chromgehäuse für R 50-Lenkerarmatur 61 31 8 048 152

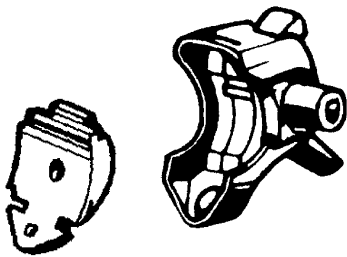

SCHALTERAUFNAHME 32 72 2 072 175

KABELSTRANG zur Lampe 61 12 8 066 012

zur Lampe lang 61 12 8 066 014

BLINKERSCHALTER

Kunststoff schwarz,
für letztere Lenkerarmatur

07 11 9 907 450
61 31 8 048 183

SCHALTERAUFNAHMEN

siehe Seite 60

KABELSTRANG zur Lampe
zur Lampe lang

61 12 8 066 012
61 12 8 066 014

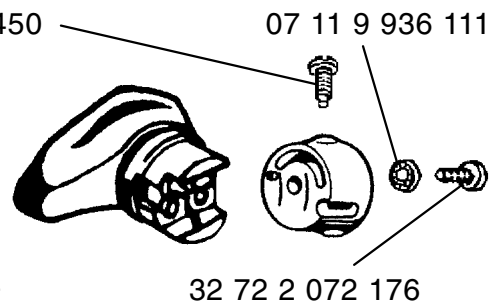

07 11 9 936 111
32 72 2 072 176

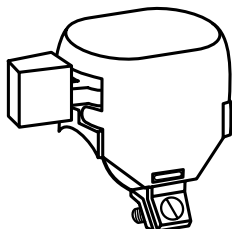

BLINKERSCHALTER

universal im Chromgehäuse
mit Schelle für Lenkerrohr-Montage

00 00 0 000 010

KABELSTRANG zur Lampe

61 12 8 066 012

zur Lampe lang

61 12 8 066 014

MOTORRAD STEMLER GmbH

Garschager Heide 29 Tel.: +49 (0)2191 53067
D-42899 Remscheid Fax: +49 (0)2191 590349
www.motorrad-stemler.de / info@motorrad-stemler.de

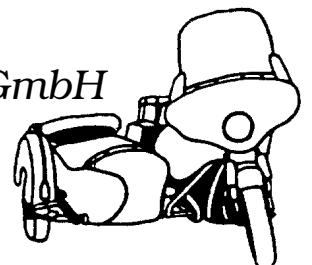

BMW R 50 - R 69 S

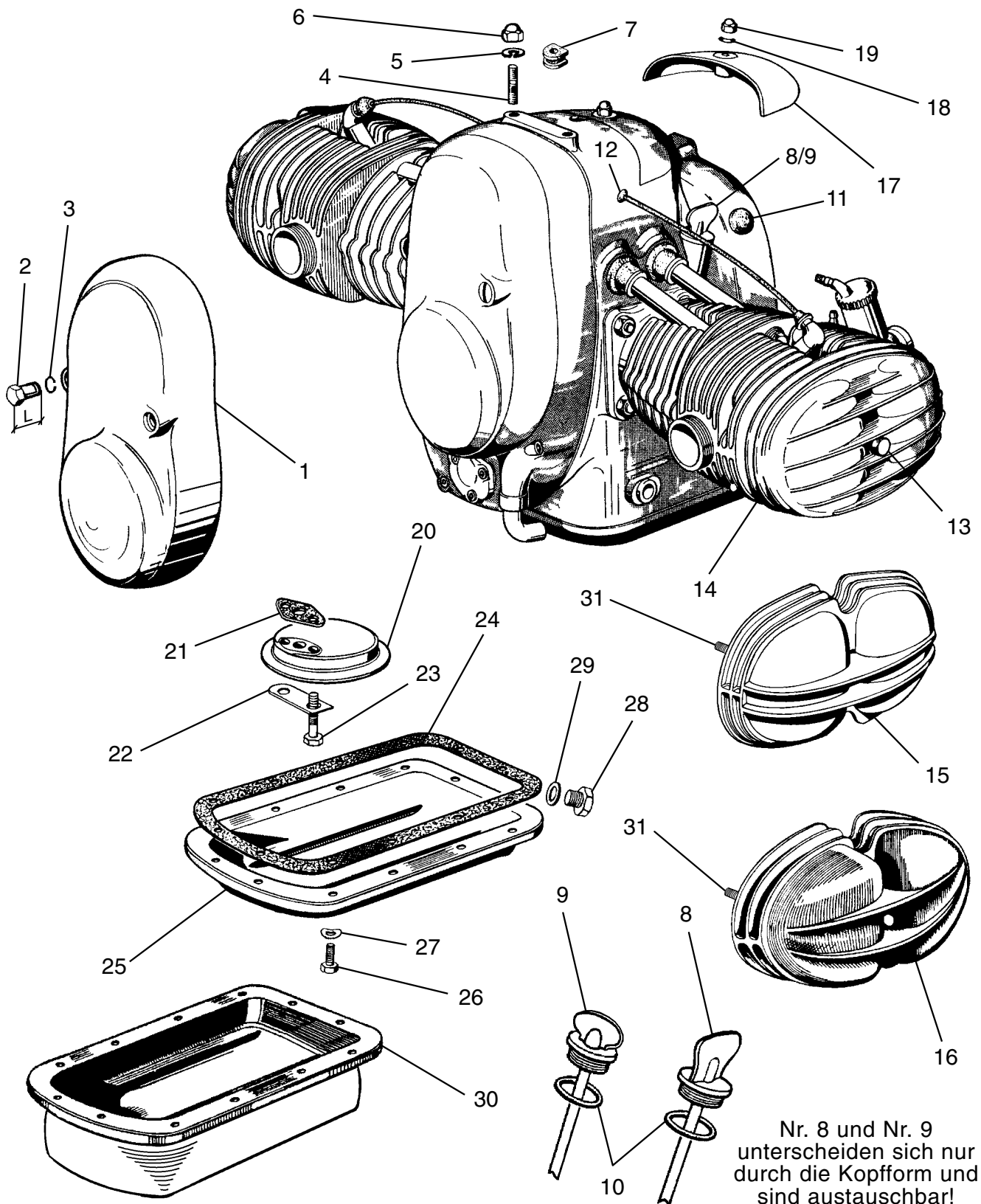

Nr. 8 und Nr. 9 unterscheiden sich nur durch die Kopfform und sind austauschbar!

MOTORRAD STEMLER GmbH

Garschager Heide 29 Tel.: +49 (0)2191 53067
 D-42899 Remscheid Fax: +49 (0)2191 590349
www.motorrad-stemler.de / info@motorrad-stemler.de

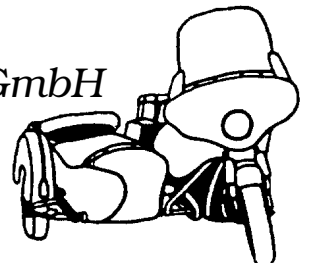

BMW R 50 - R 69 S

1	11 14 0 002 179	Lichtmaschinen-Schutzhaube für 6V 60W-Lima
	11 14 0 002 178	für 6V 75W-Lima, 12V 100W-Lima
	11 14 0 002 185	für 6V 60W-Lima mit Drehzahlmesser
	11 14 0 002 177	für 6V 75W,12V 100W-Lima mit Schwingungsdämpfer
	11 14 0 002 183	für 12V 100W-Lima mit Drehzahlmesser ohne Schwingungsdämpfer
	11 14 0 002 187	für 12V 180W Drehstrom-Lima mit und ohne Schwingungsdämpfer
		auch universell passend bei allen Modellen mit 6V/12V Lichtmaschine und abgeflachtem Schwingenquerrohr oder Telegabel!
2	11 14 0 002 194	Skt.-Mutter "L=28 mm SW 14" passend für Haube: 177/179/185
	11 14 0 002 191	Skt.-Mutter "L=28 mm SW 10" passend für Haube: 179/183/185/187
	00 00 0 002 603	Skt.-Mutter "L=38 mm SW 14" passend für Haube: 178
3	16 11 4 080 160	Sicherungsring für Skt.-Mutter
4	11 11 0 001 182	Stiftschraube für Motorbefestigung
5	07 11 9 933 095	Federring für Hutmutter
6	46 62 5 096 152	Hutmutter für Motorbefestigung
7	12 12 8 036 163	Kabeltülle für Kabelbaum/Motor
8	11 43 0 009 126	Ölpeilstab erste Modelle
9	11 43 0 009 127	Ölpeilstab spätere Modelle
10	07 11 9 963 420	Dichtring für Ölpeilstab
11	11 11 0 001 106	Schaulochstopfen "schwarz"
	00 00 0 000 033	Schaulochstopfen "elfenbein"
12	12 12 8 036 150	Tülle für Zündkabel/Motor
13	11 12 0 023 160	Hutmutter für Ventildeckel
14	11 12 0 023 025	Ventildeckel R 50, 50/2, 60, 60/2
15	11 12 0 023 024	Ventildeckel R 50 S
	11 12 0 023 150	Dichtung für Ventildeckel R 50, 50/2, 50 S, 60, 60/2
16	11 12 0 023 027	Ventildeckel R 69, 69 S
	11 12 0 023 152	Ventildeckeldichtung R 69, 69 S
17	11 14 0 002 152	Motordeckel oben
18	07 11 9 932 070	U-Scheibe für Hutmutter
19	11 14 0 002 193	Hutmutter für Deckel oben
20	11 41 0 052 139	Ölsieb
21	11 41 0 052 527	Dichtung für Ölsieb
22	11 41 0 052 130	Sicherungsblech für Ölsieb
23	07 11 9 912 266	Skt.-Schraube für Ölsieb
24	11 13 0 007 156	Dichtung für Ölwanne
25	11 13 0 007 029	Ölwanne
26	07 11 9 913 457	Skt.-Schraube für Ölwanne
27	07 11 9 932 070	Federscheibe für Ölwanne
28	11 13 0 007 163	Ölablaßschaube mit Magnet
29	07 11 9 963 242	Dichtring für Ölablaßschaube
30	00 00 0 000 040	Alu-Ölwanne, vergrößert "2 L" mit Ölsieb-Adapterstück
	00 00 0 000 041	Inbusschrauben-Satz mit Sicherungsscheiben für Ölwanne
31	07 11 9 903 209	Stiftschraube für Ventildeckel

MOTOR-DICHTUNGSATZ

ohne Simmerringe
 R 50, 50/2, 60, 60/2, 50 S
 00 00 0 000 179
 R 69, 69 S
 00 00 0 000 180

MOTOR-DICHTUNGSATZ

mit Simmerringen, Stößelgummis
 R 50, 50/2, 60, 60/2, 50 S
 11 00 9 090 267
 R 69 11 00 9 090 269
 R 69 S 11 00 9 090 272

MOTORRAD STEMLER GmbH

Garschager Heide 29 Tel.: +49 (0)2191 53067
 D-42899 Remscheid Fax: +49 (0)2191 590349
 www.motorrad-stemler.de / info@motorrad-stemler.de

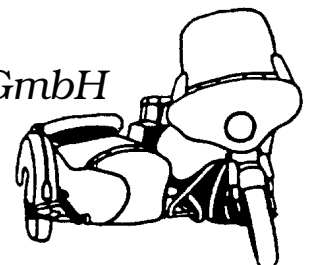

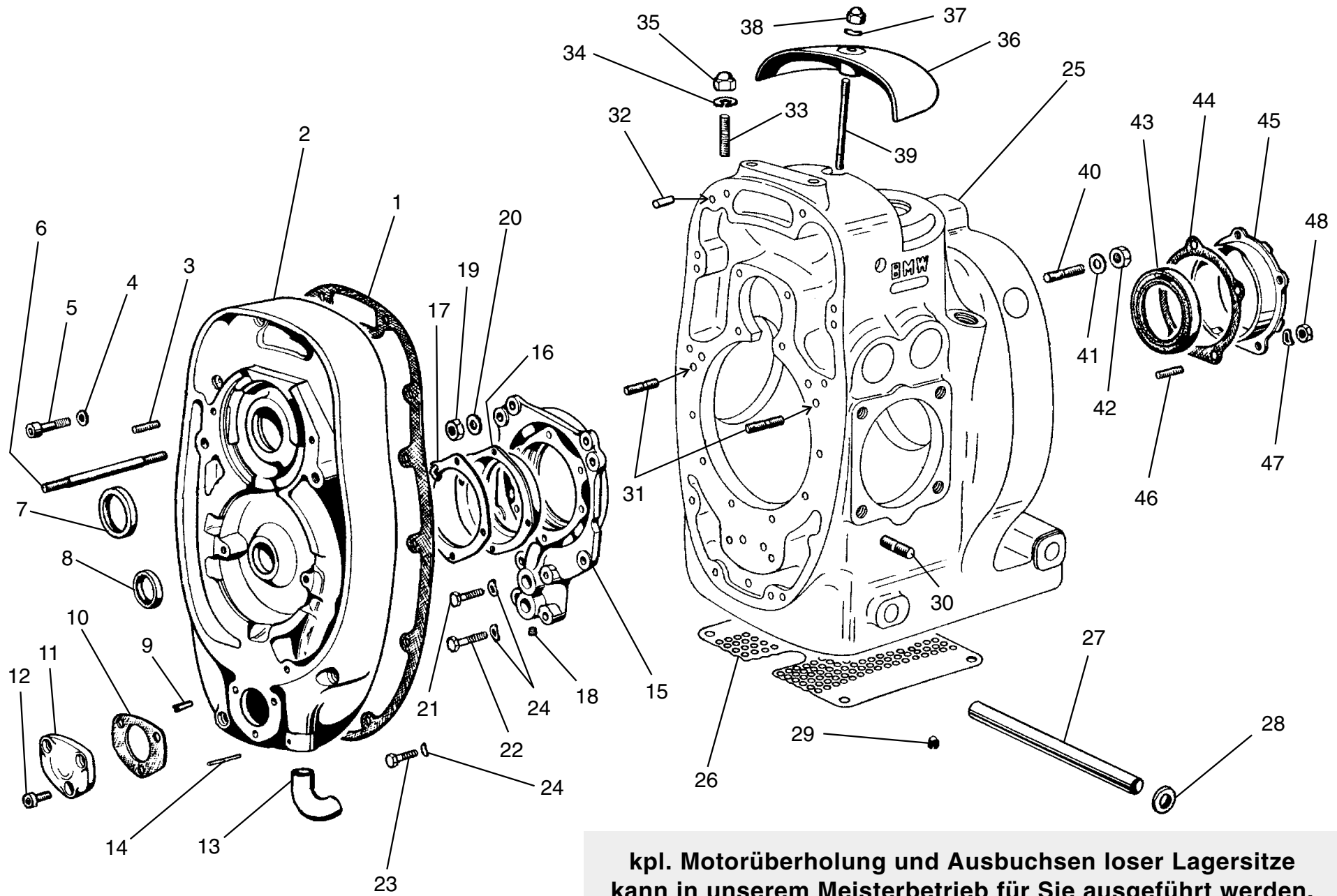

**kpl. Motorüberholung und Ausbuchsungen loser Lagersitze
kann in unserem Meisterbetrieb für Sie ausgeführt werden.
Preis je nach Arbeits- und Teileaufwand!**

1	11 11 0 002 172	Dichtung für Räderkastendeckel	19	07 11 9 922 087	Skt.-Mutter
2	11 14 0 002 027	Räderkastendeckel R 50/60	20	07 11 9 932 095	Federscheibe
	11 14 0 002 030	Räderkastendeckel R 50/2 bis R 69 S	21	07 11 9 913 479	Skt.-Schraube für Lagerdeckel
	11 14 0 002 031	Räderkastendeckel R 69	22	07 11 9 913 484	Skt.-Schraube für Lagerdeckel
	11 14 0 002 035	Räderkastendeckel "Drehstrom-Lima" R 50/2, 50 S, 60/2, 69 S	23	07 11 9 913 471	Skt.-Schraube für Deckel R 50/60
				07 11 9 913 457	Skt.-Schraube R 50/2 - 69 S
3	07 11 9 903 190	Stiftschraube R 50, 50 S, 60, 60/2, 69 S	24	07 11 9 932 070	Federscheibe für Lagerdeckel
	07 11 9 903 196	Stiftschraube R 69	25	00 00 0 000 959	Motorblock ohne Deckel/Lagerschild
4	07 11 9 931 650	U-Scheibe für Inbusschraube	26	11 11 0 007 153	Siebblech vor Ölwanne
5	07 11 9 919 937	Inbusschraube für Räderkastendeckel	27	11 11 0 001 158	Dichtrohr im Motorblock
6	11 11 0 001 177	Stiftschraube M6/M8	28	11 11 0 002 112	Dichtring vor Dichtrohr
7	11 14 1 256 562	Simmerring für Nockenwelle R 50 - 69 S	29	11 11 0 001 110	Verschlußstopfen zum Ölkanal
	11 14 0 002 199	Simmerring für Nockenwelle R 69	30	07 11 9 903 416	Stiftschraube für Zylinderbefestigung
8	11 14 0 002 196	Simmerring für Kurbelwelle "Zapfen=Ø 17" R 50, 60, 69	31	07 11 9 903 306	Stiftschraube für Lagerdeckel M 8x18
	11 14 0 002 197	Simmerring für Kurbelwelle "Zapfen=Ø 20" R 50/2, 50 S, 60/2, 69 S	32	07 11 9 942 091	Zylinderstift "6x18" R 50/2 bis R 69 S
	11 14 0 002 199	Simmerring bei Drehstromlichtmaschine	33	11 11 0 001 182	Stiftschraube für Motorbefestigung
9	07 11 9 941 375	Spannstift für Lima-Deckel	34	07 11 9 933 095	Federring für Hutmutter
10	11 14 0 002 171	Dichtung für Deckel	35	46 62 5 096 152	Hutmutter für Motorbefestigung
11	11 14 0 002 170	Deckel für Anschluß Drehzahlmesser	36	11 14 0 002 152	Motordeckel oben
12	07 11 9 919 916	Inbusschraube für Deckel	37	07 11 9 932 070	U-Scheibe für Hutmutter
13	11 15 0 002 166	Entlüftungsrohr mit geradem Abgang	38	11 14 0 002 193	Hutmutter für Deckel oben
	11 15 0 002 176	Entlüftungsrohr mit schrägem Abgang	39	11 11 0 001 180	Stiftschraube für Deckelbefestigung
14	07 11 9 943 024	Kegelkerbstift für Entlüftungsrohr	40	07 11 9 903 326	Stiftschraube für Getriebebefestigung
	07 11 9 943 060	dto. als Übergröße "3 mm"	41	07 11 9 931 065	U-Scheibe
15	11 11 0 002 151	Lagerdeckel R 50/60	42	07 11 9 922 081	Skt.-Mutter
	11 11 0 002 034	Lagerdeckel R 50/2, 60/2, 50 S, 69 S	43	11 11 0 001 120	Simmerring R 50, 60, 69
	11 11 0 002 033	Lagerdeckel R 69		11 11 0 001 122	Simmerring R 50/2 - R 69 S
16	11 11 0 002 156	Lagerbüchse R 50, R 60	44	11 11 0 001 164	Dichtung für Lagerbüchse
17	11 11 0 002 176	Flansch mit Ölrohr R 50/60	45	11 11 0 001 162	Lagerbüchse R 50, 60 (L = 32,0)
	11 11 0 002 174	Flansch mit Ölrohr R 50/2 - R 69 S		11 11 0 001 163	Lagerbüchse R 50/2 - 69 S (L = 29,5)
18	11 11 0 001 110	Verschlußstopfen	46	11 11 0 001 184	Stiftschraube für Lagerbüchse
			47	07 11 9 932 070	Federscheibe
			48	07 11 9 922 058	Skt.-Mutter

MOTOR-DICHTUNGS-SÄTZE		kpl. mit Simmeringen & Stößelrohrdichtungen	ohne Simmeringe + Stößelrohrdichtungen
	R 50, 50/2, 60, 60/2, 50 S	11 00 9 090 267	R 50, 50/2, 60, 60/2, 50 S 00 00 0 000 179
	R 69	11 00 9 090 269	R 69, 69 S 00 00 0 000 180
	R 69 S	11 00 9 090 272	

BMW R 50 - R 69 S

1	11 21 0 016 039	Kurbelwelle kpl. überholt, einbaufertig im Austausch R 50
	11 21 0 016 060	Kurbelwelle kpl. überholt, einbaufertig im Austausch R 50/2
	11 21 0 016 065	Kurbelwelle kpl. überholt, einbaufertig im Austausch R 50 S
	11 21 0 016 045	Kurbelwelle kpl. überholt, einbaufertig im Austausch R 60
	11 21 0 016 062	Kurbelwelle kpl. überholt, einbaufertig im Austausch R 60/2
	11 21 0 016 035	Kurbelwelle kpl. überholt, einbaufertig im Austausch R 69
	11 21 0 016 066	Kurbelwelle kpl. überholt, einbaufertig im Austausch R 69 S
2	07 11 9 951 480	Scheibenfeder Kurbelwelle vorne
3	11 21 0 016 132	Scheibenfeder Kurbelwelle hinten
4	07 11 9 981 213	Rillennager R 50, 60, 69
	07 11 9 981 044	Rillennager R 50/2, 50 S, 60/2,69 S
5	07 11 9 934 171	Sicherungsring R 50, 60, 69
6	11 21 0 016 201	Ausgleichsscheibe "0,50 mm" R 50, 60, 69
	00 00 0 003 296	Ausgleichsscheibe "0,75 mm" R 50, 60, 69
	00 00 0 003 297	Ausgleichsscheibe "1,00 mm" R 50, 60, 69
7	07 11 9 981 242	Rillennager im Stahlkäfig
	07 11 9 981 245	Rillennager im Messingkäfig
	07 11 9 981 250	Rillennager im Nylonkäfig
8	26 11 3 038 126	Ausgleichsscheibe R 50/2, 60/2, 69 S
9	11 21 0 016 244	Abstandsring vorne, außen R 50, 60
10	11 21 0 016 240	Abstandsring vorne, innen R 50, R 60
	11 21 0 016 268	Abstandsring vorne, innen R 50/2, 50 S, 60/2, 69, 69 S
11	11 21 0 016 212	Abstandsring vorne mit Fase R 50, R 60
	11 21 0 016 266	Abstandsring vorne mit Fase R 50/2, 50 S, 60/2, 69, 69 S
12	07 11 9 900 106	Senkschraube
13	11 21 0 016 216	Ölschleuderblech R 50
	11 21 0 016 217	Ölschleuderblech R 60
	11 21 0 016 219	Ölschleuderblech R 50/2, 50 S
	11 21 0 016 221	Ölschleuderblech R 60/2, 69 , 69 S
14	11 21 0 016 212	Abstandsring hinten mit Fase R 50, 60
	11 21 0 016 266	Abstandsring hinten mit Fase R 50/2, 50 S, 60/2, 69, 69 S
15	07 11 9 983 301	Tonnenlager R 50 S, 69, 69 S (auch verwendbar bei R 50 - 60/2)
16	11 21 0 016 252	Spritzscheibe
17	11 21 0 016 130	Federring für hintere Kurbelwellenlagerung
18	11 21 0 016 225	Sicherungsblech für Schwungscheibenschraube
19	11 22 0 016 251	Skt.-Schraube für Schwungscheibe
20	11 23 0 070 145	Inbusschraube für 60 W-Lichtmaschine R 50 S, 69 S
	11 23 0 070 148	Inbusschraube für 75/100 W-Lichtmaschine R 50 S, 69 S
21	07 11 9 932 090	Federscheibe R 50 S, 69 S
22	11 23 0 070 142	Nabe für Schwingungsdämpfer R 50 S, 69 S
23	11 23 0 070 710	Reibbelag für Schwingungsdämpfer R 50 S, 69 S
24	11 23 0 070 703	Dämpferscheibe (-Masse) R 50 S, 69 S
25	11 23 0 070 709	Gummi-Ringfederelement R 50 S, 69 S
26	11 23 0 070 146	Abschlußscheibe R 50 S, 69 S
	11 23 0 070 147	Abschlußscheibe für 75/100 W-Lichtmaschine R 50 S, 69 S
27	11 23 0 070 143	Abstandshülse (entfällt bei 75/100 W-Lichtmaschine) R 50 S, 69 S
28	11 23 0 070 140	Schwingungsdämpfer kpl. 60 W-Lichtmaschine R 50 S, 69 S
	11 23 0 070 141	Schwingungsdämpfer kpl. 75/100 W-Lichtmaschine R 50 S, 69 S
29	11 24 0 017 150	Pleuelbuchse
30	11 21 0 016 128	Rollenkäfig für Pleuellager R 50
	11 21 0 016 125	Rollenkäfig für Pleuellager R 50/2, R 50 S
	11 24 0 017 720	Rollenkäfig für Pleuellager R 60, 60/2, 69, 69 S
31	11 21 0 016 246	Kurbelschenkel vorne R 60/2, 69 S
32	00 00 0 003 424	Kurbelschenkel hinten R 50
	00 00 0 003 883	Kurbelschenkel hinten R 60
	11 21 0 016 281	Kurbelschenkel hinten R 50/2
	11 21 0 016 285	Kurbelschenkel hinten R 60/2, 69 S
33	00 00 0 002 598	Mittelwange für Kurbelwelle, verstärkt R 60/2, 69 S

BMW R 50 - R 69 S

ENTLÜFTERSCHEIBE * Nr. 2: Ausführung mit einem oder zwei eingepreßten Zylinderstiften
 * Nr. 5: Ausführung mit einem angegessenem Rechteckstift

Bei Verwendung von Nr. 5 entfallen die Nummern 1 bis 4
 und werden durch Nr. 6 und Nr. 7 ersetzt!

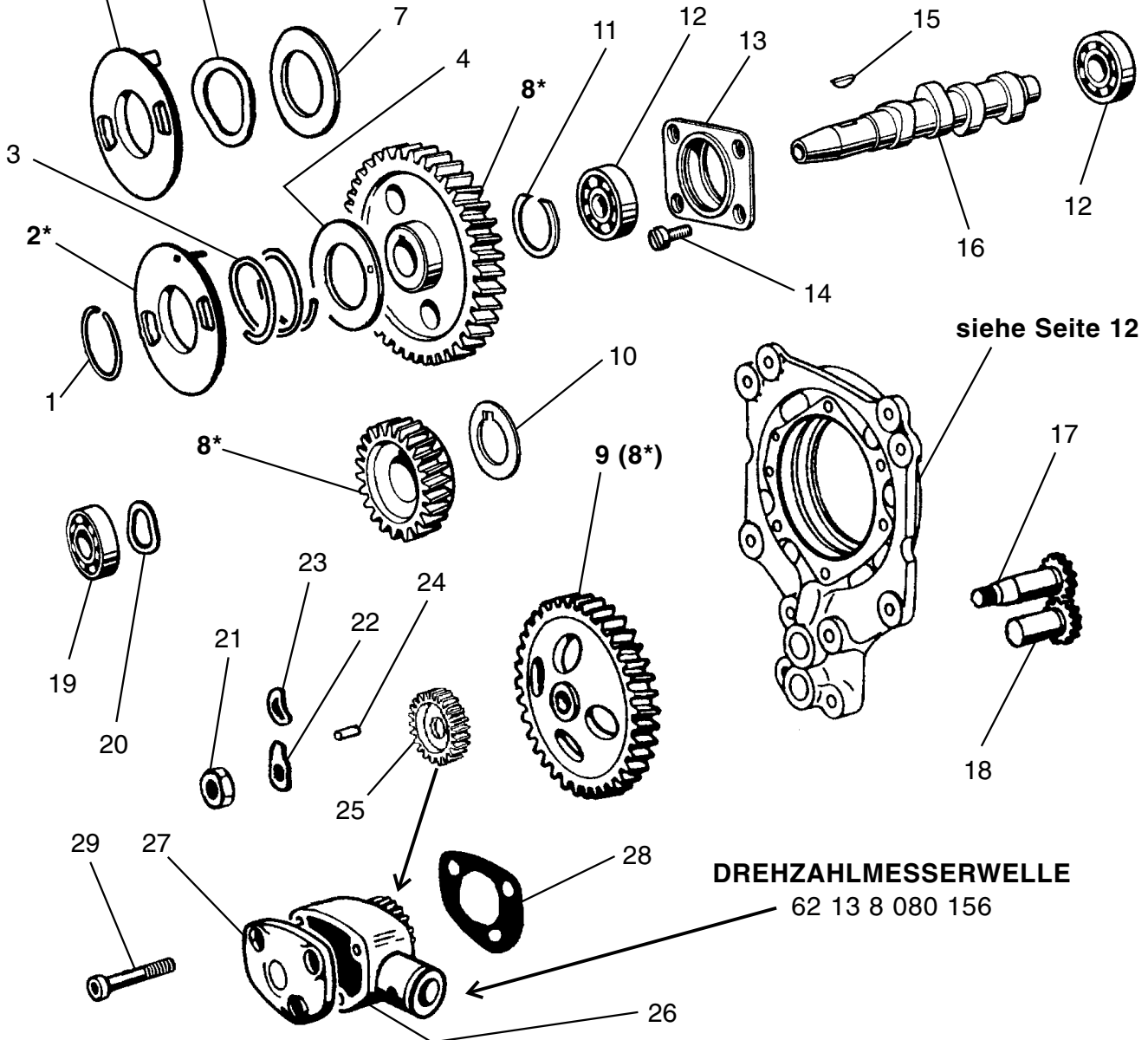

*** Bei Bestellung der Steuerrad-Sätze Nr. 8 bitte das auf den Rädern
 oder im Gehäuse eingeschlagene Toleranzmaß beachten:
 Die Auslieferung erfolgt inkl. Ölpumpenrad Nr. 9!**

MOTORRAD STEMLER GmbH

Garschager Heide 29 Tel.: +49 (0)2191 53067
 D-42899 Remscheid Fax: +49 (0)2191 590349
 www.motorrad-stemler.de / info@motorrad-stemler.de

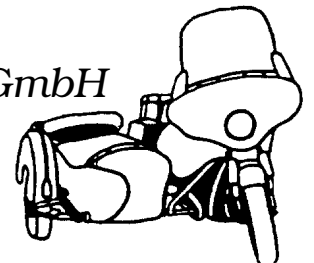

BMW R 50 - R 69 S

1	07 11 9 933 451	Sprengring
2	11 15 0 031 168	Entlüfterscheibe mit 1 eingepreßten Zyl.-Stift
	11 15 0 031 170	Entlüfterscheibe mit 2 eingepreßten Zyl.-Stiften
3	11 15 0 031 152	Druckfeder für Entlüfterscheibe
4	11 15 0 031 164	Abdeckscheibe für Entlüferrad
5	11 15 0 031 171	Entlüfterscheibe mit 2 angegossenen Rechteckstiften
6	11 31 0 031 707	Federring (nur bei Verwendung von Nr. 5)
7	23 21 1 030 116	Paßscheibe 0,88 mm (nur bei Verwendung von Nr. 5)
8	11 31 0 016 379	Zahnradatz KW/Nockenwelle (-10 / Zahnwinkel = 30 Grad)
	11 31 0 016 380	Zahnradatz KW/Nockenwelle (-9 / Zahnwinkel = 30 Grad)
	11 31 0 016 381	Zahnradatz KW/Nockenwelle (-8 / Zahnwinkel = 30 Grad)
	11 31 0 016 382	Zahnradatz KW/Nockenwelle (-7 / Zahnwinkel = 30 Grad)
	11 31 0 016 383	Zahnradatz KW/Nockenwelle (-6 / Zahnwinkel = 30 Grad)
	11 31 0 016 384	Zahnradatz KW/Nockenwelle (-4 / Zahnwinkel = 30 Grad)
	11 31 0 016 385	Zahnradatz KW/Nockenwelle (-8 / Zahnwinkel = 30 Grad)
	11 31 0 016 386	Zahnradatz KW/Nockenwelle (-3 / Zahnwinkel = 30 Grad)
	11 31 0 016 387	Zahnradatz KW/Nockenwelle (-2 / Zahnwinkel = 30 Grad)
	11 31 0 016 388	Zahnradatz KW/Nockenwelle (-1 / Zahnwinkel = 30 Grad)
	11 31 0 016 389	Zahnradatz KW/Nockenwelle (0 / Zahnwinkel = 30 Grad)
	11 31 0 016 390	Zahnradatz KW/Nockenwelle (+1 / Zahnwinkel = 30 Grad)
	11 31 0 016 391	Zahnradatz KW/Nockenwelle (+2 / Zahnwinkel = 30 Grad)
	11 31 0 016 392	Zahnradatz KW/Nockenwelle (+3 / Zahnwinkel = 30 Grad)
	11 31 0 016 393	Zahnradatz KW/Nockenwelle (+4 / Zahnwinkel = 30 Grad)
	11 31 0 016 394	Zahnradatz KW/Nockenwelle (+5 / Zahnwinkel = 30 Grad)
	11 31 0 016 395	Zahnradatz KW/Nockenwelle (+6 / Zahnwinkel = 30 Grad)
	11 31 0 016 396	Zahnradatz KW/Nockenwelle (+7 / Zahnwinkel = 30 Grad)
	11 31 0 016 397	Zahnradatz KW/Nockenwelle (+8 / Zahnwinkel = 30 Grad)
	11 31 0 016 398	Zahnradatz KW/Nockenwelle (+9 / Zahnwinkel = 30 Grad)
	11 31 0 016 399	Zahnradatz KW/Nockenwelle (+10 / Zahnwinkel = 30 Grad)
9	11 41 0 052 154	Ölpumpenrad einzeln, erste Ausführung (Zahnwinkel 20 Grad)
	11 41 0 052 156	Ölpumpenrad einzeln, letzte Ausführung (Zahnwinkel 30 Grad, mit Aufnahme für Zahnrad Drehzahlmesserantrieb)!
10	11 31 0 010 520	Distanzscheibe 1,5 mm (Verwendung bei Montage der neu gefertigten Zahnradätze auf Kurbelwelle mit Anker-Zapfen Ø 17)
11	11 31 0 030 102	Innenfederring
12	07 11 9 981 213	Rillenkugellager für Nockenwelle vorne und hinten
13	11 31 0 030 150	Lagerbüchse für Nockenwelle
14	11 31 0 030 104	Flachkopf-Zylinderschraube
15	07 11 9 951 461	Scheibenfeder für Nockenwelle
16	11 31 0 031 027	Nockenwelle R 50/60
	11 31 0 031 028	Nockenwelle R 50/2, 60/2
	11 31 0 031 029	Nockenwelle R 69
	11 31 0 031 030	Nockenwelle R 50 S, 69 S
17	11 41 0 052 164	Antriebsrad zur Ölpumpe
18	11 41 0 052 171	Gegenrad zur Ölpumpe
19	07 11 9 981 041	Rillenkugellager R 69
20	11 31 0 031 172	Spannscheibe für Nockenwelle R 69
21	11 41 0 052 167	Skt.-Mutter, Linksgewinde für Ölpumpenrad
	11 41 0 052 165	Skt.-Bundmutter, Linksgewinde (für Drehzahlmesser-Ausführung)
22	11 41 0 052 168	Sicherungsblech (für Mutter 11 41 0 052 167)
23	07 11 9 932 104	Federscheibe (für Bundmutter 11 41 0 052 165)
24	07 11 9 942 161	Zylinderstift für Drehzahlmesserrad
25	11 41 0 052 169	Zahnrad für Drehzahlmessergetriebe
26	62 13 8 080 159	Drehzahlmesser-Getriebe kpl. mit Schrauben, ohne Deckel
27	11 14 0 002 170	Deckel für Drehzahlmessergetriebe
28	11 14 0 002 171	Dichtung für Drehzahlmesser-Getriebe und Getriebe-Deckel
29	07 11 9 919 937	Inbusschraube

BMW R 50 - R 69 S

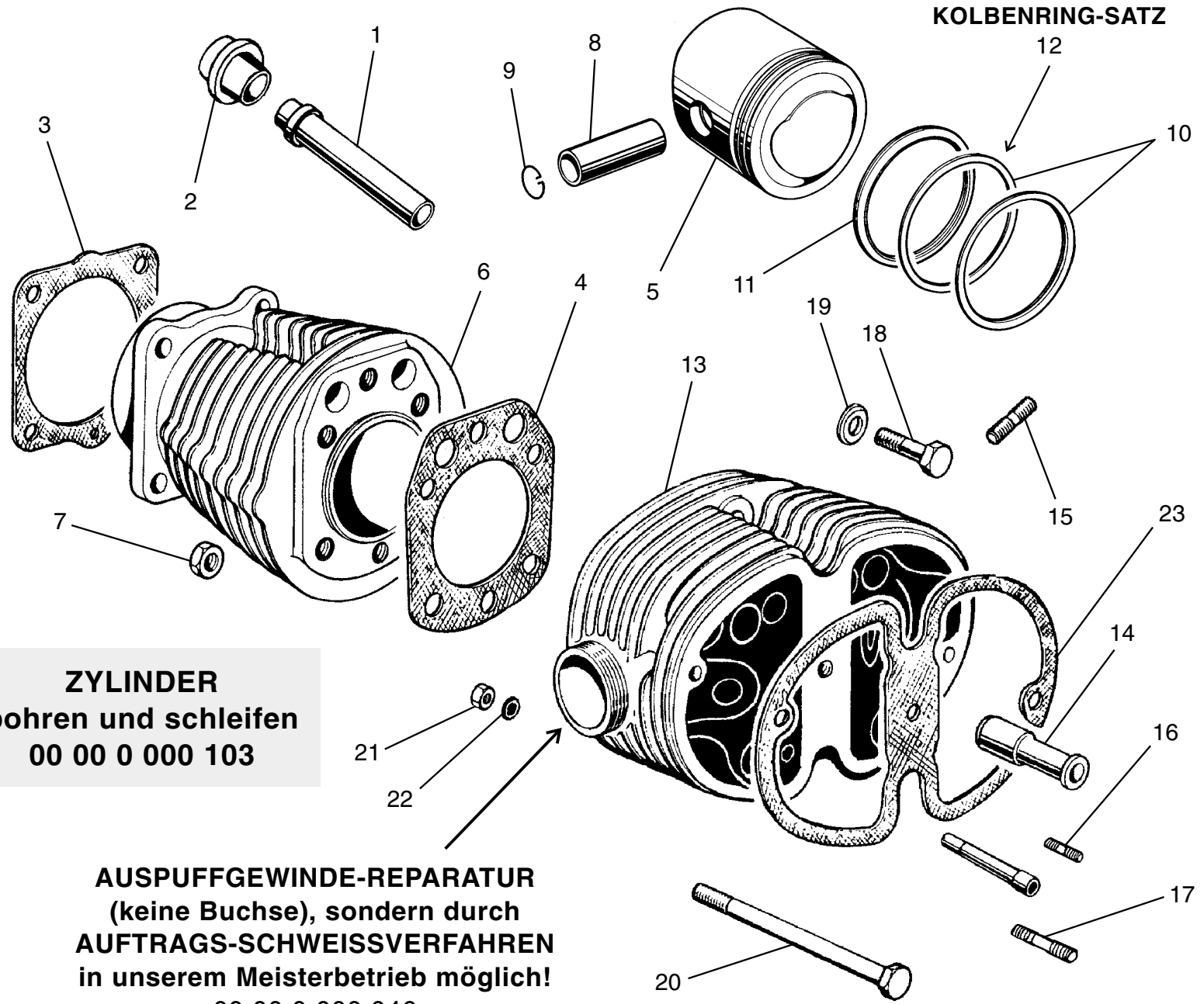

ZYLINDER
bohren und schleifen
00 00 0 000 103

AUSPUFFGEWINDE-REPARATUR
(keine Buchse), sondern durch
AUFTRAGS-SCHWEISSVERFAHREN
in unserem Meisterbetrieb möglich!
00 00 0 000 046

MOTORRAD STEMMLER GmbH

Garschager Heide 29 Tel.: +49 (0)2191 53067
D-42899 Remscheid Fax: +49 (0)2191 590349
www.motorrad-stemler.de / info@motorrad-stemler.de

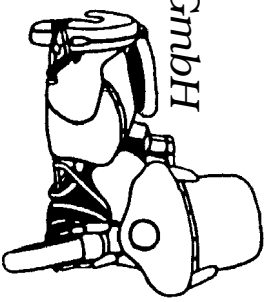

1	11 11 0 010 165	Stößelrohr R 50, R 50/2, R 50 S	6	11 11 0 010 027	Zylinder R 50, R 50/2, R 50 S
	11 11 0 010 152	Stößelrohr R 60, R 60/2		00 00 0 003 116	Zylinder R 60 (1. Ausführung)
	11 11 0 010 153	Stößelrohr R 69, R 69 S		11 11 0 010 031	Zylinder R 60, R 60/2
2	11 11 0 033 163	Stößelrohrgummi		11 11 0 010 034	Zylinder R 69, R 69 S
3	11 11 0 010 158	Zylinderfuß-Dichtung R 60 (1. Ausf.)	7	11 11 0 001 104	Skt.-Mutter SW 14
	11 11 0 010 160	Zylinderfuß-Dichtung "Papier"	8	00 00 0 000 631	Kolbenbolzen Ø 20 / Länge 56 mm
	11 11 0 010 161	Zylinderfuß-Dichtung "Metall"		07 11 9 940 823	Kolbenbolzen Ø 20 / Länge 57 mm
	11 11 0 010 163	Zylinderfuß-Dichtung "Metall 1,5 mm"		00 00 0 002 816	Kolbenbolzen Ø 20 / Länge 60 mm
4	11 12 0 022 118	Zylinderkopf-Dichtung R 50 - R 60/2	9	07 11 9 933 642	Sprengring R 50, 50/2, 60, 60/2, 69
	11 12 0 022 168	Zylinderkopf-Dichtung R 69, R 69 S		07 11 9 933 643	Sprengring R 50 S, 69 S
5	11 25 0 012 237	Kolben (Ø 68,0) R 50, R 50/2	10	00 00 0 000 086	Kompressionsring, verschiedene Maße
	11 25 0 012 294	Kolben (+0,5 / Ø 68,5) R 50, R 50/2	11	00 00 0 000 045	Ölabstreifring, verschiedene Maße
	11 25 0 012 297	Kolben (+1,0 / Ø 69,0) R 50, R 50/2	12	11 25 1 256 482	Kolbenring-Satz (3 Ringe) R 50, 50/2, 50 S
	00 00 0 000 188	Kolben (+1,5 / Ø 69,5) R 50, R 50/2		11 25 1 256 485	Kolbenring-Satz (3 Ringe) R 60/2, 69 S
	00 00 0 003 207	Kolben (+2,0 / Ø 70,0) R 50, R 50/2	13	11 12 0 021 029	Zylinderkopf links R 50, R 60
	11 25 0 012 249	Kolben (Ø 68,0) R 50 S		11 12 0 021 030	Zylinderkopf rechts R 50, R 60
	11 25 0 012 252	Kolben (+0,5 / Ø 68,5) R 50 S		11 12 0 021 024	Zylinderkopf links R 50 S
	11 25 0 012 255	Kolben (+1,0 / Ø 69,0) R 50 S		11 12 0 021 023	Zylinderkopf rechts R 50 S
	00 00 0 003 208	Kolben (+1,5 / Ø 69,5) R 50 S		11 12 0 021 034	links R 50/2, 60/2 Kurzgewindekerze
	00 00 0 003 209	Kolben (+2,0 / Ø 70,0) R 50 S		11 12 0 021 033	rechts R 50/2, 60/2 Kurzgewindekerze
	11 25 0 012 227	Kolben (Ø 72,0) R 60 (Pleuel=130 mm)		11 12 0 021 042	links R 50/2, 60/2 Langgewindekerze
	11 25 0 012 230	Kolben (+0,5 / Ø 72,5) R 60		11 12 0 021 041	rechts R 50/2, 60/2 Langgewindekerze
	11 25 0 012 233	Kolben (+1,0 / Ø 73,0) R 60		11 12 0 021 032	Zylinderkopf links R 69, R 69 S
	00 00 0 003 202	Kolben (+1,5 / Ø 73,5) R 60		11 12 0 021 031	Zylinderkopf rechts R 69, R 69 S
	00 00 0 003 203	Kolben (+2,0 / Ø 74,0) R 60	14	11 12 0 022 112	Ständerhülse R 50, 50/2, 50 S, 60, 60/2
	11 25 0 012 258	Kolben (Ø 72,0) R 60/2 (Pleuel=125 mm)		11 12 0 021 832	dto. R 50/2, 60/2 (Langgewindekerze)
	11 25 0 012 261	Kolben (+0,5 / Ø 72,5) R 60/2		11 12 0 021 830	dto. R 50/2, 60/2 angeflacht (Langgewinde)
	11 25 0 012 264	Kolben (+1,0 / Ø 73,0) R 60/2		11 12 0 022 114	Ständerhülse R 69, 69 S
	00 00 0 000 189	Kolben (+1,5 / Ø 73,5) R 60/2	15	07 11 9 903 326	Stiftschraube für Vergaserflansch
	00 00 0 003 201	Kolben (+2,0 / Ø 74,0) R 60/2	16	07 11 9 903 209	Stiftschraube für Ventildeckel seitlich
	11 25 0 012 080	Kolben (Ø 72,0) R 69	17	07 11 9 903 354	Stiftschraube für Ventildeckel R 50 - 60/2
	11 25 0 012 088	Kolben (+0,5 / Ø 72,5) R 69		07 11 9 903 372	Stiftschraube für Ventildeckel R 69, 69 S
	11 25 0 012 089	Kolben (+1,0 / Ø 73,0) R 69	18	11 12 0 022 108	Zylinderkopfschraube "kurz" R 69, 69 S
	00 00 0 000 827	Kolben (+1,5 / Ø 73,5) R 69	19	11 12 0 022 166	Unterlegscheibe "dicke Ausf." R 69, 69 S
	00 00 0 003 206	Kolben (+2,0 / Ø 74,0) R 69	20	11 12 0 021 136	Zylinderkopfschraube "lang" R 50 - R 60/2
	11 25 0 012 276	Kolben (Ø 72,0) R 69 S		11 12 0 022 109	Zylinderkopfschraube "lang" R 69, R 69 S
	11 25 0 012 279	Kolben (+0,5 / Ø 72,5) R 69 S	21	07 11 9 922 053	Skt.-Mutter für Ventildeckel
	11 25 0 012 282	Kolben (+1,0 / Ø 73,0) R 69 S	22	07 11 9 932 070	Federscheibe
	00 00 0 000 190	Kolben (+1,5 / Ø 73,5) R 69 S	23	11 12 0 023 150	Ventildeckel-Dichtung R 50 - R 60/2
	00 00 0 003 210	Kolben (+2,0 / Ø 74,0) R 69 S		11 12 0 023 152	Ventildeckel-Dichtung R 69, R 69 S

BMW R 50 - R 69 S

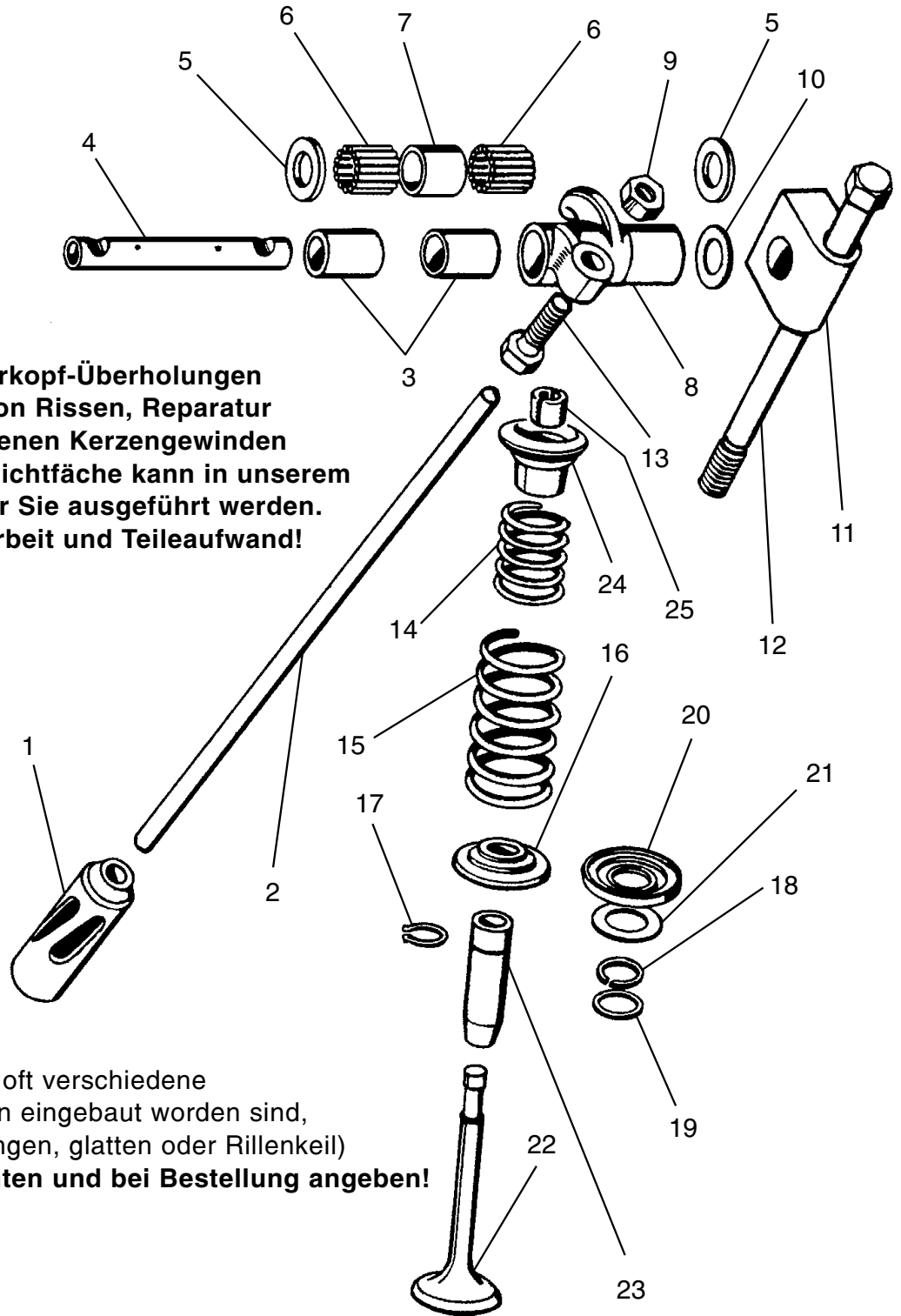

kpl. Zylinderkopf-Überholungen
Schweißen von Rissen, Reparatur
von ausgerissenen Kerzengewinden
sowie Planen der Dichtfläche kann in unserem
Meisterbetrieb für Sie ausgeführt werden.
Preis je nach Arbeit und Teileaufwand!

Da oft verschiedene
Ventilformen eingebaut worden sind,
(für kurzen, langen, glatten oder Rillenkeil)
bitte Keilform beachten und bei Bestellung angeben!

Ventil für
kurzen Keil

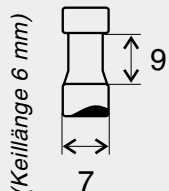

Ventil für
langen Keil

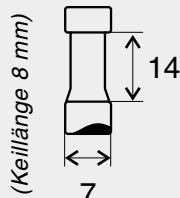

Ventil für
Rillenkeil

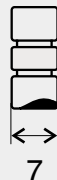

Ventil für
Rillenkeil
R 69, R 69 S



Ventil für
glatten Keil
R 69, R 69 S



BMW R 50 - R 69 S

1	11 32 0 033 127	Stößel "Standardmaß = Ø 19,96 mm" R 50, 50/2, 50 S, 60, 60/2
	11 32 0 033 128	Stößel "1. Übergröße = Ø 20,01 mm" R 50, 50/2, 50 S, 60, 60/2
	11 32 0 033 129	Stößel "2. Übergröße = Ø 20,04 mm" R 50, 50/2, 50 S, 60, 60/2
	11 32 0 033 157	Stößel "Standardmaß = Ø 19,96 mm" R 69, 69 S
	11 32 0 033 158	Stößel "1. Übergröße = Ø 20,01 mm" R 69, 69 S
	11 32 0 033 159	Stößel "2. Übergröße = Ø 20,04 mm" R 69, 69 S
2	11 32 0 033 170	Stößelstange Einlaß und Auslaß R 50, R 50/2, R 50 S
	11 32 0 033 174	Stößelstange Einlaß und Auslaß R 60, R 60/2
	11 32 0 033 004	Stößelstange Einlaß und Auslaß R 69 S
3	11 33 0 034 145	Buchse R 50 bis R 60/2
4	11 33 0 034 102	Kipphebellagerbolzen R 50, R 60
	11 33 0 034 150	Kipphebellagerbolzen R 50/2, R 50 S, R 60/2
	11 33 0 034 180	Kipphebellagerbolzen R 69, R 69 S
5	11 33 0 034 162	Scheibe für Kipphebel R 69, 69 S
6	33 12 0 034 190	Lagernadel R 69, R 69 S
7	11 33 0 034 186	Zwischenbuchse R 69, R 69 S
8	11 33 0 034 172	Kipphebel R 69, 69 S Einlaß links, Auslaß rechts
	11 33 0 034 174	Kipphebel R 69, 69 S Einlaß rechts, Auslaß links
	11 33 0 034 707	Kipphebel R 50 bis R 60/2 Einlaß links, Auslaß rechts
	11 33 0 034 708	Kipphebel R 50 bis R 60/2 Einlaß rechts, Auslaß links
9	11 33 0 034 128	Skt.-Mutter für Einstellschraube Ventilspiel
10	11 33 0 034 112	Scheibe für Kipphebel R 50 bis R 60/2
11	11 33 0 034 110	Lagerbock für Kipphebelwelle R 50 bis R 60/2
	11 33 0 034 158	Lagerbock für Kipphebelwelle R 69, R 69 S
12	11 12 0 021 136	Skt.-Schraube für Lagerbock und Zylinderkopf R 50 bis R 60/2
	11 12 0 022 109	Skt.-Schraube für Lagerbock und Zylinderkopf R 69, R 69 S
13	11 33 0 034 176	Einstellschraube Ventilspiel R 50 bis R 60/2
	11 33 0 034 178	Einstellschraube Ventilspiel R 69, R 69 S
14	11 34 0 026 110	Ventilfeder innen R 50 - R 60/2
	11 34 0 026 160	Ventilfeder innen R 69, R 69 S
15	11 34 0 026 118	Ventilfeder außen R 50 bis R 60/2
	11 34 0 026 164	Ventilfeder außen R 69, R 69 S
16	11 34 0 026 128	Federteller unten R 50 bis R 60/2
17	11 12 0 021 116	Sicherungsring für Ventilführung R 50 bis R 60/2
18	11 12 0 021 118	Sicherungsring für Ventilführung R 69, R 69 S
19	11 12 0 021 119	Scheibe zur Ventilführung R 69, R 69 S
20	11 34 0 026 179	Federteller unten R 69, 69 S
21	11 34 0 026 186	Isolierscheibe zum unteren Federteller R 69, 69 S

MOTORRAD STEMLER GmbH

Garschager Heide 29 Tel.: +49 (0)2191 53067
D-42899 Remscheid Fax: +49 (0)2191 590349
www.motorrad-stemler.de / info@motorrad-stemler.de

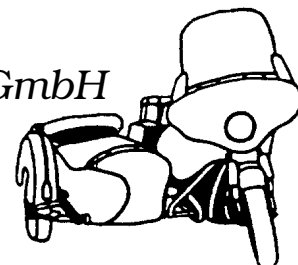

BMW R 50 - R 69 S

22	11 34 0 026 101	E-Ventil für langen Keil (8 mm) R 50, R 60	
	11 34 0 026 109	A-Ventil für langen Keil (8 mm) R 50, R 60	
	11 34 0 026 501	E-Ventil für kurzen Keil (6 mm) R 50, R 50/2, R 60, R 60/2	
	11 34 0 026 509	A-Ventil für kurzen Keil (6 mm) R 50, R 50/2, R 60, R 60/2	
	11 34 0 026 501	E-Ventil für kurzen Keil (6 mm) R 50 S	
	11 34 0 026 107	A-Ventil Ø 8 mm für kurzen Keil (6 mm) R 50 S	
	11 34 0 026 170	E-Ventil für Rillenkeil R 50/2, R 60/2	
	11 34 1 251 472	A-Ventil für Rillenkeil R 50/2, R 60/2	
	11 34 0 026 151	E-Ventil für glatten Keil R 69, R 69 S	
	11 34 0 026 159	A-Ventil für glatten Keil R 69, R 69 S	
	11 34 1 256 678	E-Ventil für Rillenkeil R 69 S	
	11 34 1 256 679	A-Ventil für Rillenkeil R 69 S	
	23	11 12 0 021 104	Ventilführung E & A für langen Keil (8 mm) R 50, R 60
		11 12 0 021 106	dto. + 0,1
		11 12 0 021 107	dto. + 0,2
11 12 0 021 108		dto. + 0,3	
11 12 0 021 804		V-Führung E für kurzen (6 mm) & Rillenkeil R 50, R 50/2, R 60, R 60/2	
11 12 0 021 806		dto. + 0,1	
11 12 0 021 807		dto. + 0,2	
11 12 0 021 808		dto. + 0,3	
11 12 0 021 814		V-Führung A für kurzen (6 mm) & Rillenkeil R 50, R 50/2, R 60, R 60/2	
11 12 0 021 816		dto. + 0,1	
11 12 0 021 817		dto. + 0,2	
11 12 0 021 818		dto. + 0,3	
11 12 0 021 804		Ventilführung E für kurzen Keil (6 mm) R 50 S	
11 12 0 021 806		dto. + 0,1	
11 12 0 021 807		dto. + 0,2	
11 12 0 021 808		dto. + 0,3	
11 12 0 021 720		Ventilführung A für kurzen Keil (6mm) R 50 S	
11 12 0 021 721		dto. + 0,1	
11 12 0 021 722		dto. + 0,2	
11 12 0 021 723		dto. + 0,3	
11 12 0 021 103		Ventilführung E für glatten & Rillenkeil R 69, R 69 S	
11 12 0 021 128		dto. + 0,1	
00 00 0 002 281		dto. + 0,2	
00 00 0 002 282		dto. + 0,3	
11 12 0 021 127	Ventilführung A für glatten & Rillenkeil R 69, R 69 S		
11 12 0 021 128	dto. + 0,1		
00 00 0 002 281	dto. + 0,2		
00 00 0 002 282	dto. + 0,3		
24	11 34 0 026 132	Federteller oben, für langen Keil (8 mm) R 50, R 60	
	11 34 0 026 832	Federteller oben, für kurzen Keil (6 mm) R 50, 50/2, 50 S, 60, 60/2	
	11 34 0 026 180	Federteller oben, für Rillenkeil R 50/2, R 60/2	
	11 34 0 026 187	Federteller oben, für Rillenkeil R 69, R 69 S	
	11 34 0 026 182	Federteller oben, für glatten Keil R 69 S	
25	11 34 0 026 124	Ventilkeil "langer Keil" (8 mm) R 50, R 60	
	11 34 0 026 824	Ventilkeil "kurzer Keil" (6 mm) R 50, R 50/2, R 50 S, R 60, R 60/2	
	11 34 0 026 460	Ventilkeil "Rillenkeil" R 50/2, R 60/2	
	11 34 0 026 174	Ventilkeil "glatter Keil" R 69, R 69 S	
	11 34 0 026 724	Ventilkeil "Rillenkeil" R 69 S	

BMW R 50 - R 69 S

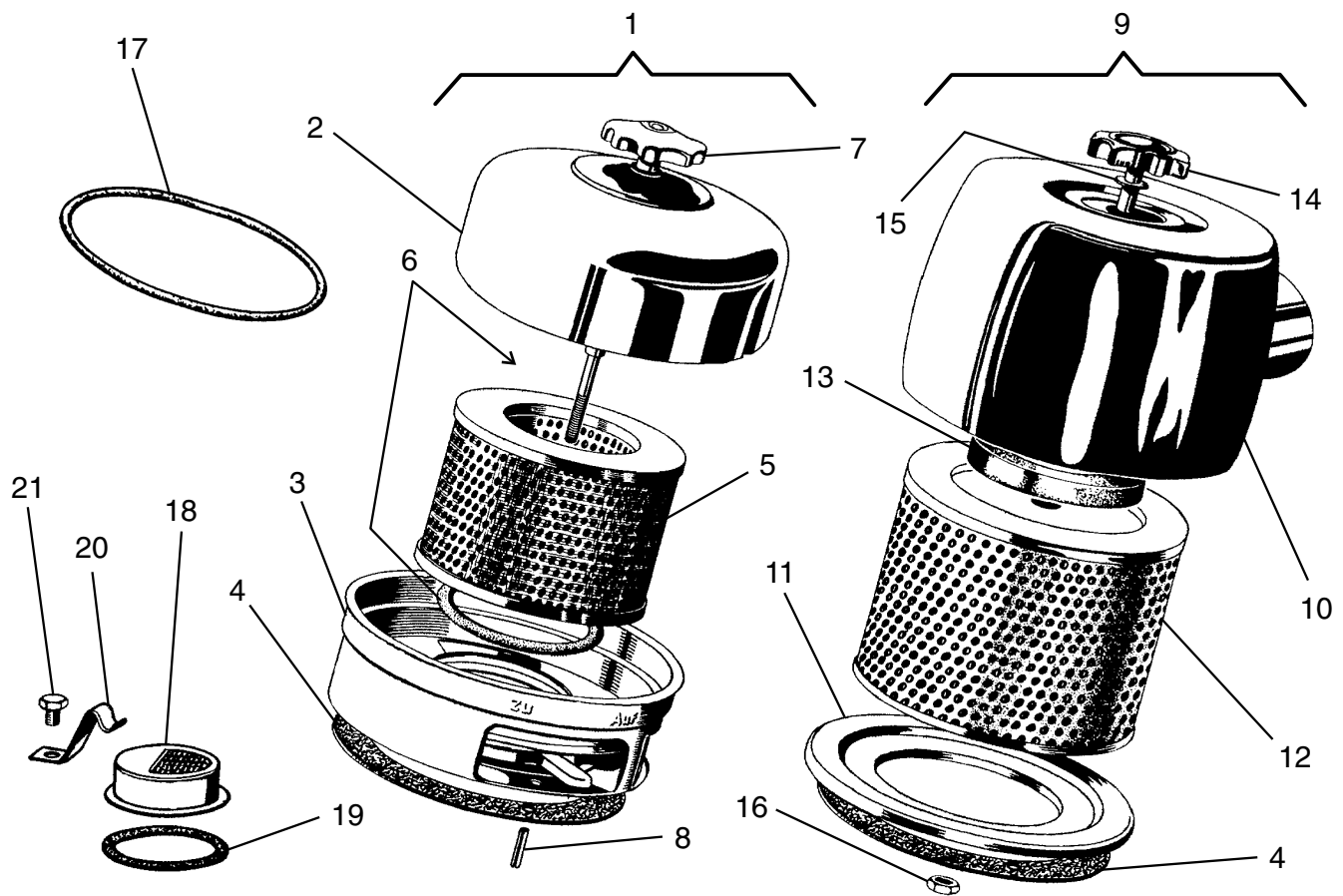

1	13 72 0 043 033	Luftfilter kpl. (ohne Einsatz Nr. 5) R 50, 50/2, 60, 60/2, 69
2	13 72 0 043 171	Luftfilter-Deckel R 50, 50/2, 60, 60/2, 69
3	13 72 0 043 170	Luftfilter-Unterteil R 50, 50/2, 60, 60/2, 69
4	13 72 0 043 119	Korkdichtung R 50 bis R 69 S
5	13 72 0 043 524	Luftfilter-Einsatz R 50, 50/2, 60, 60/2, 69
6	13 72 0 043 536	Dichtgummi für Einsatz oben und unten R 50, 50/2, 60, 60/2, 69
7	13 72 0 043 157	Spannschraube für Luftfilterkasten R 50, 50/2, 60, 60/2, 69
8	07 11 9 941 365	Spannhülse im Getriebegehäuse R 50, 50/2, 60, 60/2, 69
9	13 72 1 250 314	Luftfilter kpl. (ohne Einsatz Nr. 12) R 50 S, 69 S
10	13 72 0 043 150	Luftfilter-Oberteil R 50 S, 69 S
11	13 72 0 043 151	Luftfilter-Bodenring R 50 S, 69 S
12	13 72 0 043 146	Luftfilter-Einsatz beidseitig offen R 50 S, 69 S
	13 72 1 250 315	Luftfilter-Einsatz einseitig geschlossen R 50 S, 69 S
13	13 72 0 043 154	Dichtgummi für Filtereinsatz 13 72 1 250 315 R 50 S, 69 S
14	13 72 0 043 167	Spannschraube für Luftfilterkasten R 50 S, 69 S
15	07 11 9 931 066	U-Scheibe für Spannschraube R 50 S, 69 S
16	07 11 9 921 056	Skt.-Flachmutter R 50 S, 69 S
17	13 72 0 043 152	Deckeldichtring für alten Naßluftfilter "FL 7058" R 50, 60, 69
18	11 15 0 043 140	Entlüfter-Filter im Motorgehäuse R 50 bis R 69 S
19	07 11 9 963 493	Dichtring für Entlüfterfilter R 50 bis R 69 S
20	11 15 0 043 136	Klemmfeder für Entlüfter-Filter
21	07 11 9 913 425	Skt.-Schraube für Klemmfeder

BMW R 50 - R 69 S

BING
VERGASER

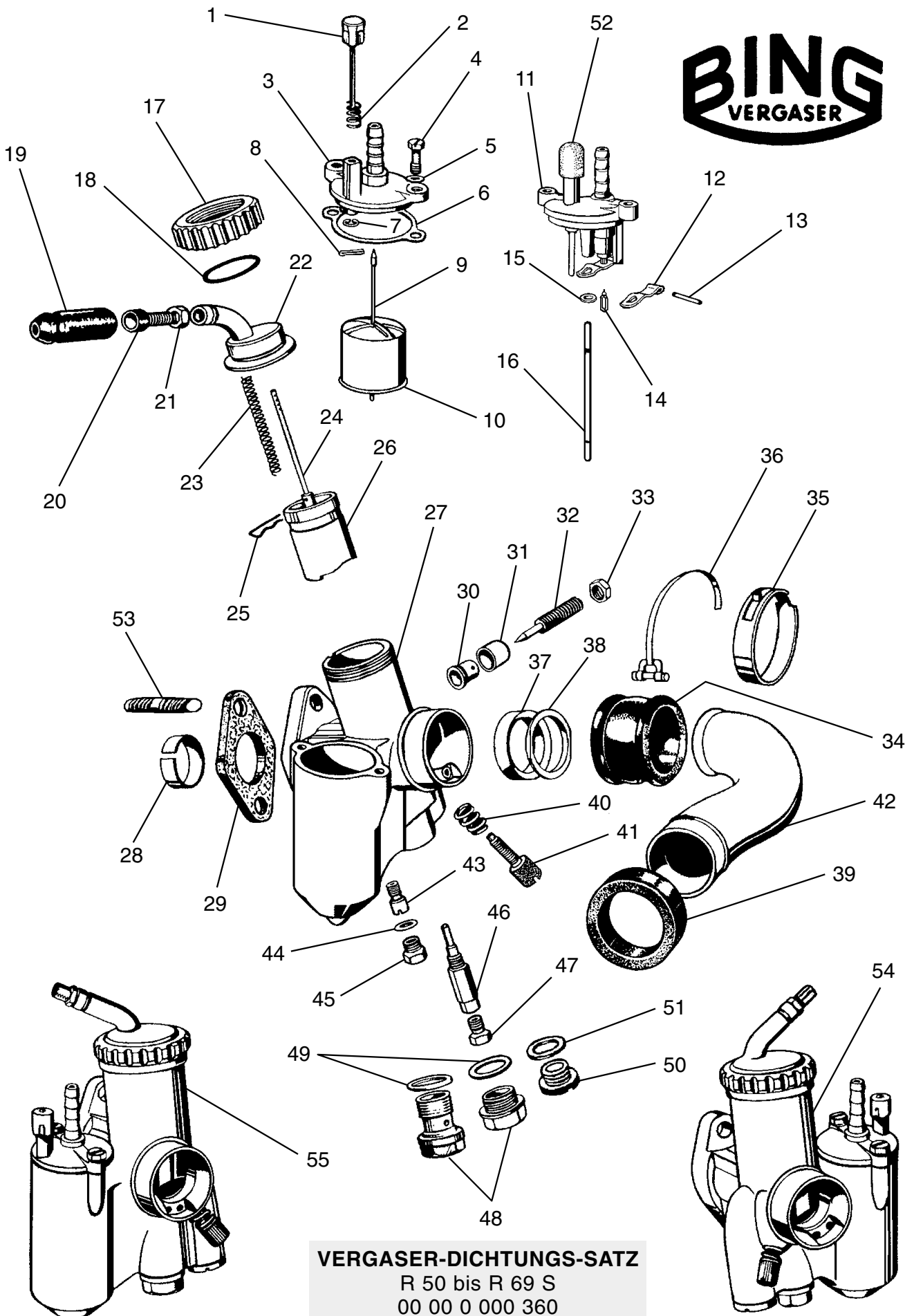

VERGASER-DICHTUNGS-SATZ
R 50 bis R 69 S
00 00 0 000 360

BMW R 50 - R 69 S

1	13 11 0 039 260	Tupfer
2	13 11 0 039 164	Tupferfeder
3	13 11 0 039 256	Deckel nackt mit eckigem Tupferstutzen
	13 11 0 039 257	Deckel kpl. mit rundem Tupfer
4	13 11 0 039 156	Schraube
5	13 11 0 039 193	Federring
6	13 11 0 042 150	Dichtung
7	13 11 0 039 262	Sicherungsscheibe
8	13 11 0 042 165	Splint
9	13 11 0 039 288	Schwimmernadel
10	13 11 0 039 187	Schwimmer
11	13 11 1 252 176	Deckel kpl.
12	13 11 1 251 395	Hebelstück
13	13 11 1 251 396	Stift
14	13 11 1 251 394	Schwimmernadel
15	13 11 1 252 179	Scheibe
16	13 11 1 252 178	Führungsstift
17	13 11 0 039 216	Verschraubung
	13 11 0 039 217	Verschraubung
18	13 11 0 042 149	Gummiring
19	13 11 0 042 111	Gummitülle
20	13 11 0 039 178	Stellschraube
21	13 11 0 039 182	Skt.-Mutter
22	13 11 0 039 111	Deckelplatte links R 50 - 60/2
	13 11 0 039 218	Deckelplatte links R 50/2 - 69 S
	13 11 0 039 112	Deckelplatte rechts R 50 - 60/2
	13 11 0 039 219	Deckelplatte rechts R 50/2 - 69 S
23	13 11 0 039 168	Schieberfeder R 69 S
	13 11 0 039 169	Schieberfeder R 50 - 60/2
24	13 11 0 039 272	Düsennadel -4 R 50 S, R 69
	13 11 0 039 274	Düsennadel -46 R 50, R 60, R 50/2, R 60/2
	13 11 1 250 755	Düsennadel -4 R 69 S
25	13 11 0 039 176	Klemmbügel
	13 11 0 039 175	Klemmbügel R 50 S
26	13 11 0 039 117	Gasschieber
	13 11 0 039 116	Gasschieber Ø 29,5
	13 11 0 039 120	Gasschieber Ø 27
27	13 11 0 039 250	Vergasergehäuse links
	13 11 0 039 251	Vergasergehäuse rechts
	13 11 0 039 252	Vergasergehäuse links R 50 S, 69 S
	13 11 0 039 253	Vergasergehäuse rechts R 50 S, 69 S
28	11 61 0 043 168	Zentrierbüchse R 50 S, R 69 S
29	13 11 0 042 146	Dichtung
	13 11 0 042 147	Dichtung R 50 S, R 69 S
30	13 11 0 039 183	Hülse
31	13 11 0 039 185	Kappe
32	13 11 0 039 181	Luftregulierschraube
33	13 11 0 039 184	Skt.-Mutter
34	11 61 0 043 161	Muffe R 50, R 60, R 50/2, R 60/2
35	00 00 0 002 510	Schelle Standard, alte Form
	13 11 0 043 103	Schelle verchromt, originale Form, wie Abbildung
36	11 61 0 043 104	Schlauchbinder, erste Ausführung, wie Abbildung
37	11 61 0 043 162	Dichtring R 69, R 69 S

Bestellungen ohne Angabe der BING-Vergaser-Nr. können nicht bearbeitet werden!

SCHNELLKUPPLUNG, dicht öffnend
00 00 0 003 840



KRAFTSTOFF-FILTER

00 00 0 002 067

00 00 0 002 068

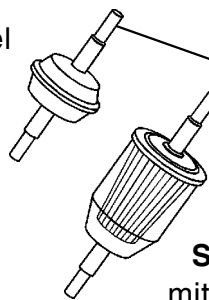

SCHRAUBFILTER "Alu, schwarz"
mit reinigbarem Sinterbronze-Einsatz

00 00 0 003 697

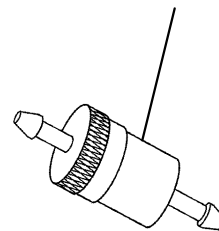

BENZINSCHLAUCH

1/2 Meter "garnumflochten"

schwarz 07 11 9 988 819

silbergrau 00 00 0 001 328

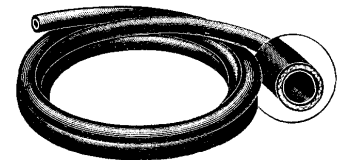

SHELLE

für Benzinschlauch

kleine, schmale Ausführung

00 00 0 001 510



BMW R 50 - R 69 S

38	11 61 0 043 166	Anschlagring R 69, R 69 S
39	11 61 0 043 163	Dichtring Getriebegehäuseseite
	11 61 0 043 165	Dichtring Getriebegehäuseseite R 69, R 69 S
40	13 11 0 039 170	Feder 13 mm lang
	13 11 0 039 171	Feder 15 mm lang
41	13 11 0 039 527	Anschlagschraube
42	11 61 0 043 174	Luftleitung links R 50, R 50/2
	11 61 0 043 175	Luftleitung rechts R 50, R 50/2
	11 61 0 043 176	Luftleitung links R 50 S
	11 61 0 043 177	Luftleitung rechts R 50 S
	11 61 0 043 182	Luftleitung links R 60, R 60/2
	11 61 0 043 183	Luftleitung rechts R 60, R 60/2
	11 61 0 043 178	Luftleitung links R 69, R 69 S
	11 61 0 043 179	Luftleitung rechts R 69, R 69 S
43	13 11 0 039 137	Leerlaufdüse -35
44	13 11 0 042 126	Dichtung
45	13 11 0 039 196	Verschraubung
46	13 11 0 039 123	Nadeldüse -1208
	13 11 0 039 124	Nadeldüse - 1308
	13 11 0 039 129	Nadeldüse - 2108
47	13 11 0 039 244	Hauptdüse -105
	13 11 0 039 144	Hauptdüse -110
	13 11 0 039 245	Hauptdüse -115
	13 11 0 039 241	Hauptdüse -120
	13 11 0 039 147	Hauptdüse -125
	13 11 0 039 141	Hauptdüse -130
	13 11 0 039 239	Hauptdüse -135
48	13 11 0 039 597	Verschraubung "kurz"
	13 11 0 039 197	Verschraubung "lang" mit Loch
49	13 11 0 042 130	Dichtung
50	13 11 0 039 198	Verschlußschraube Gewinde Ø 13
	13 11 0 039 195	Verschlußschraube Gewinde Ø 20
51	13 11 0 042 134	Dichtung Ø 13
	13 11 0 042 135	Dichtung Ø 20
52	13 11 1 252 177	Tupfer
53	07 11 9 903 326	Stehbolzen am Zylinderkopf
54	13 11 0 039 074	BING Vergaser links R 50, R 50/2
	13 11 0 039 077	BING Vergaser links R 60, R 60/2
	13 11 0 039 049	BING Vergaser links R 50 S
	13 11 0 039 035	BING Vergaser links R 69
	13 11 0 039 057	BING Vergaser links R 69 S
55	13 11 0 039 073	BING Vergaser rechts R 50, R 50/2
	13 11 0 039 076	BING Vergaser rechts R 60, R 60/2
	13 11 0 039 048	BING Vergaser rechts R 50 S
	13 11 0 039 034	BING Vergaser rechts R 69
	13 11 0 039 056	BING Vergaser rechts R 69 S



**Bestellungen ohne Angabe der
genauen BING-Vergaser-Nr. können leider
nicht von uns bearbeitet werden!**

VERGASER-KOMBISCHLÜSSEL

für Bordwerkzeug
71 11 9 090 140

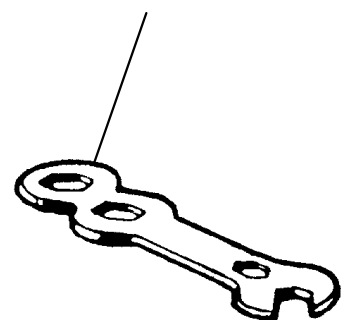

MOTORRAD STEMLER GmbH

Garschager Heide 29 Tel.: +49 (0)2191 53067
D-42899 Remscheid Fax: +49 (0)2191 590349
www.motorrad-stemler.de / info@motorrad-stemler.de

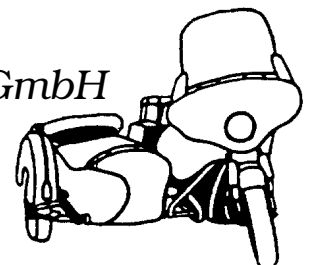

Zier- und Kühl-KLEMMSTERN
aus Hart-Aluminium zum Aufstecken auf originale Überwurfmutter der R 50 bis R 60/2 Modelle
00 00 0 000 050

KLEMMRING
18 11 4 090 258
R 69, R 69 S

DRUCKRING
18 11 4 090 254
R 69, R 69 S

FLÜGEL-MUTTER
18 11 4 090 250
R 69, R 69 S

DICHTRING
07 11 9 963 470

SCHELLE
18 21 4 090 201

HAKENSCHLÜSSEL
für Krümmer-Rundmutter
R 50 bis R 60/2
71 11 9 090 139

AUSPUFFKRÜMMER

- * 18 11 4 090 073 R 50, R 50/2, R 50 S links
- * 18 11 4 090 074 R 50, R 50/2, R 50 S rechts
- * 18 11 4 090 048 R 60, R 60/2 links
- * 18 11 4 090 049 R 60, R 60/2 rechts
- 18 11 4 090 014 R 69, R 69 S links
- 18 11 4 090 016 R 69, R 69 S rechts

* kpl. mit Überwurfmutter

R 50, 50/2, 60, 60/2, 69 Ø 90 rechts	18 12 4 090 087
R 50, 50/2, 60, 60/2, 69 Ø 90 links	18 12 4 090 088
R 50 S, R 69 S Ø 100 rechts	18 12 4 090 089
R 50 S, R 69 S Ø 100 links	18 12 4 090 090
R 50-69 S "Sportdämpfer/Hoske" rechts	00 00 0 003 993
R 50-69 S "Sportdämpfer/Hoske" links	00 00 0 003 994

07 11 9 922 081
07 11 9 936 206
07 11 9 913 627

QUERROHR
18 11 4 090 248

die Nachbau-Dämpfer werden optisch wie das Original mit außenliegender Schweißnaht gefertigt!

STERNMUTTERN-SCHLÜSSEL
00 00 0 000 053

AUSPUFF-ANLAGEN

für /5, /6, /7 Motorenumbau in Vollschrwingenfahrwerke

(nicht hochgezogen) KRÜMMER rechts	00 00 0 000 051
KRÜMMER links	00 00 0 000 052
(Form wie R 69 S) TOPF rechts	00 00 0 000 205
TOPF links	00 00 0 000 206
QUERROHR	18 11 1 230 638
KRÜMMER-SCHELLE links	18 21 1 230 587
KRÜMMER-SCHELLE rechts	18 21 1 230 432
DRUCKRING	18 21 1 230 585
KLEMMRING	18 21 1 230 586

BMW R 50 - R 69 S

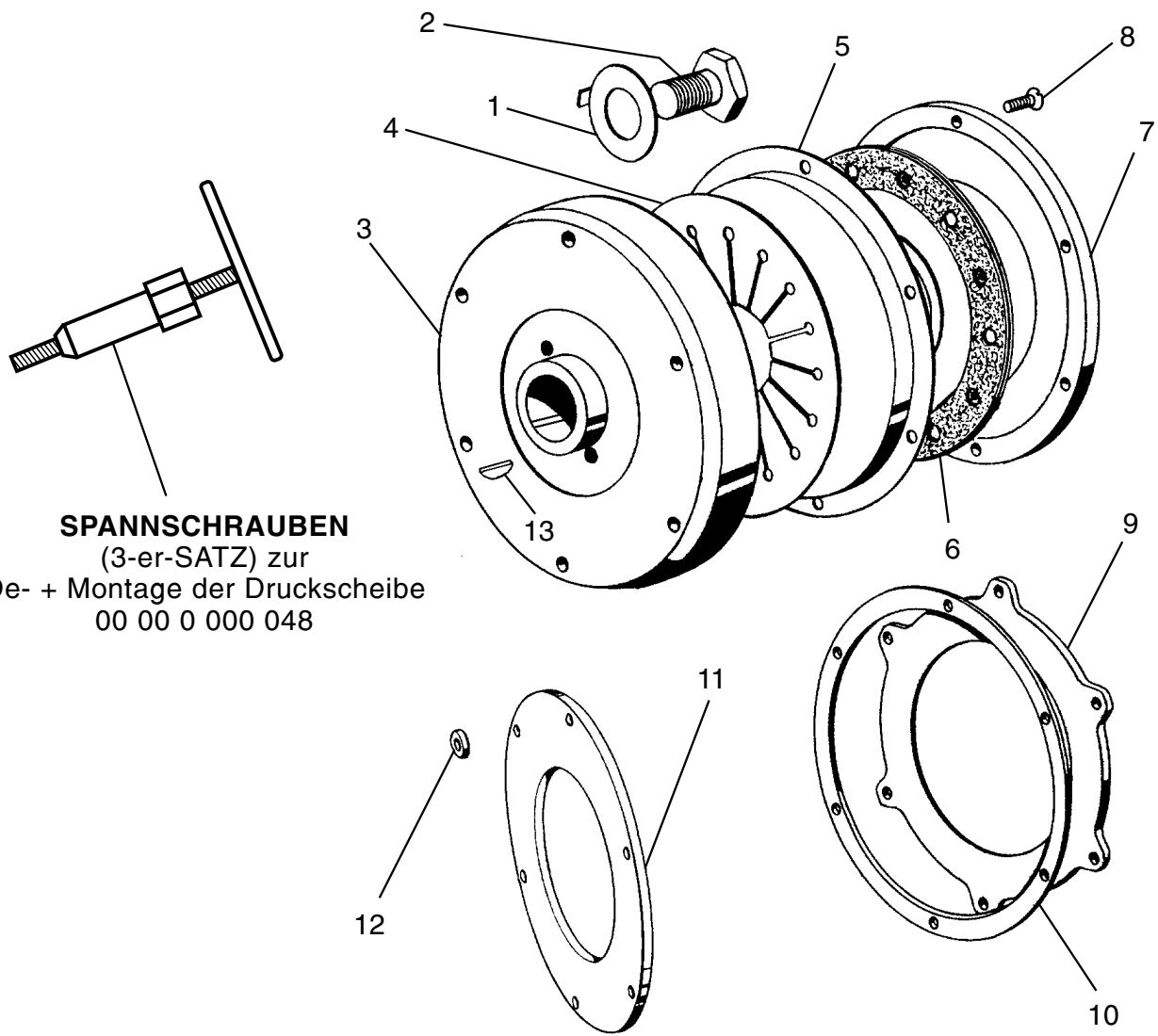

SPANNSCHRAUBEN
(3-er-SATZ) zur
De- + Montage der Druckscheibe
00 00 0 000 048

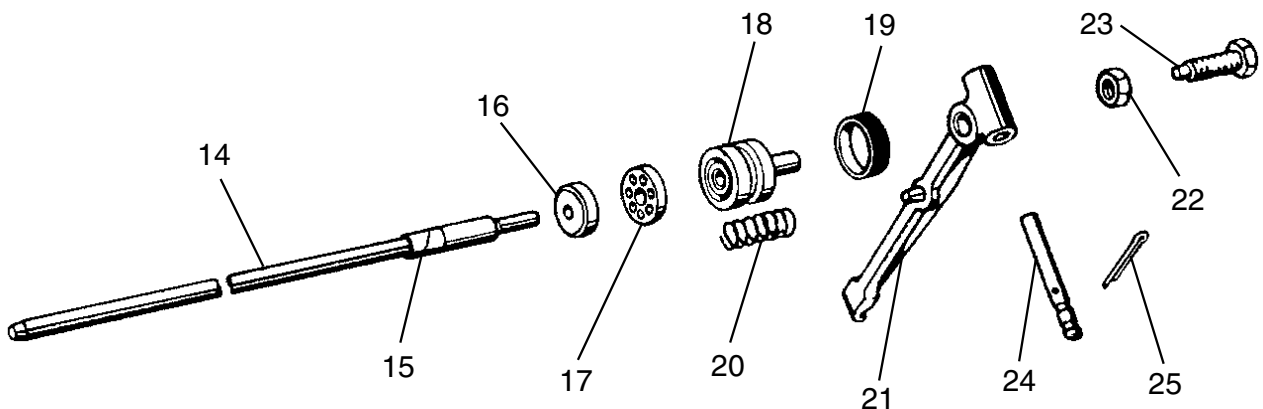

MOTORRAD STEMLER GmbH

Garschager Heide 29 Tel.: +49 (0)2191 53067
D-42899 Remscheid Fax: +49 (0)2191 590349
www.motorrad-stemler.de / info@motorrad-stemler.de

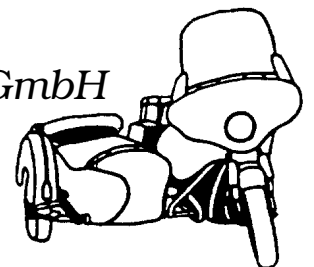

BMW R 50 - R 69 S

1	11 21 0 016 225	Sicherungsblech für Schwungscheibenmutter
2	11 22 0 016 251	Sechskantschraube für Schwungscheibe
3	11 22 0 068 037	Schwungscheibe R 50 bis R 60/2
	11 22 0 068 038	Schwungscheibe R 69, R 69 S
	00 00 0 003 896	Schwungscheibe "Alu / Sport / 1,95 kg" R 50 - R 69 S
4	21 21 0 070 182	Tellerfeder
	00 00 0 000 192	Tellerfeder verstärkt für Gespannbetrieb
5	21 21 0 070 166	Druckplatte
6	21 21 0 070 060	Kupplungsreibscheibe genietet, federgedämpft (Dicke = 9 mm)
	21 21 0 070 025	Kupplungsreibscheibe geklebt (Dicke = 7 mm)
7	21 21 0 070 149	Druckring, abgesetzt (nur in Verbindung mit Reibscheibe 7 mm)
8	21 21 0 070 155	Senkschraube "Schlitz"
	21 21 1 231 463	Zyl.-Senkschraube "Inbus "
9	21 21 0 070 152	Druckring
10	21 21 0 070 510	Distanzring
11	21 21 0 070 157	Druckring
12	21 21 0 070 511	Abstandsring
		(nur in Verbindung mit Reibscheibe 9 mm)
13	11 21 0 016 132	Scheibenfeder für Schwungscheibe auf Kurbelwelle
14	21 52 1 080 176	Kupplungsdruckstange
15	21 52 1 020 132	Filzring für Kupplungsdruckstange
16	23 21 1 230 962	Druckscheibe für Ausrücklager
17	23 21 1 230 961	Ausrücklager
18	21 52 1 080 150	Druckstück
	00 00 0 003 871	Druckstück mit Übermaß "0,04 mm"
19	21 52 1 020 109	Dichtring
20	21 52 1 080 122	Feder
21	21 52 1 080 166	Kupplungshebel (lieferbar in M 6 oder M 8, bitte angeben!)
22	07 11 9 921 076	Skt.-Flachmutter M 8 R 50/2, R 50 S, R 60/2, R 69 S
	07 11 9 921 056	Skt.-Flachmutter M 6 R 50 bis R 69 S
23	21 51 1 080 112	Einstellschraube M 8 R 50/2, R 50 S, R 60/2, R 69 S
	21 52 1 020 116	Einstellschraube M 6 R 50 bis R 69 S
24	21 52 1 020 112	Bolzen Ø 6 mm
	00 00 0 002 847	Bolzen "Übergröße" Ø 6,5 mm
25	07 11 9 945 180	Splint

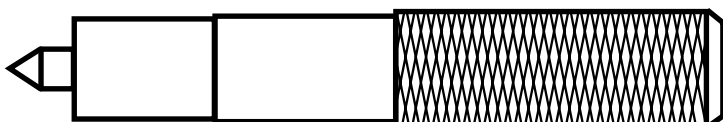

ZENTRIERDORN
für Kupplungscheibe
00 00 0 000 047

MOTORRAD STEMLER GmbH

Garschager Heide 29 Tel.: +49 (0)2191 53067
D-42899 Remscheid Fax: +49 (0)2191 590349
www.motorrad-stemler.de / info@motorrad-stemler.de

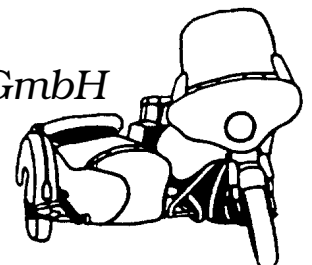

BMW R 50 - R 69 S

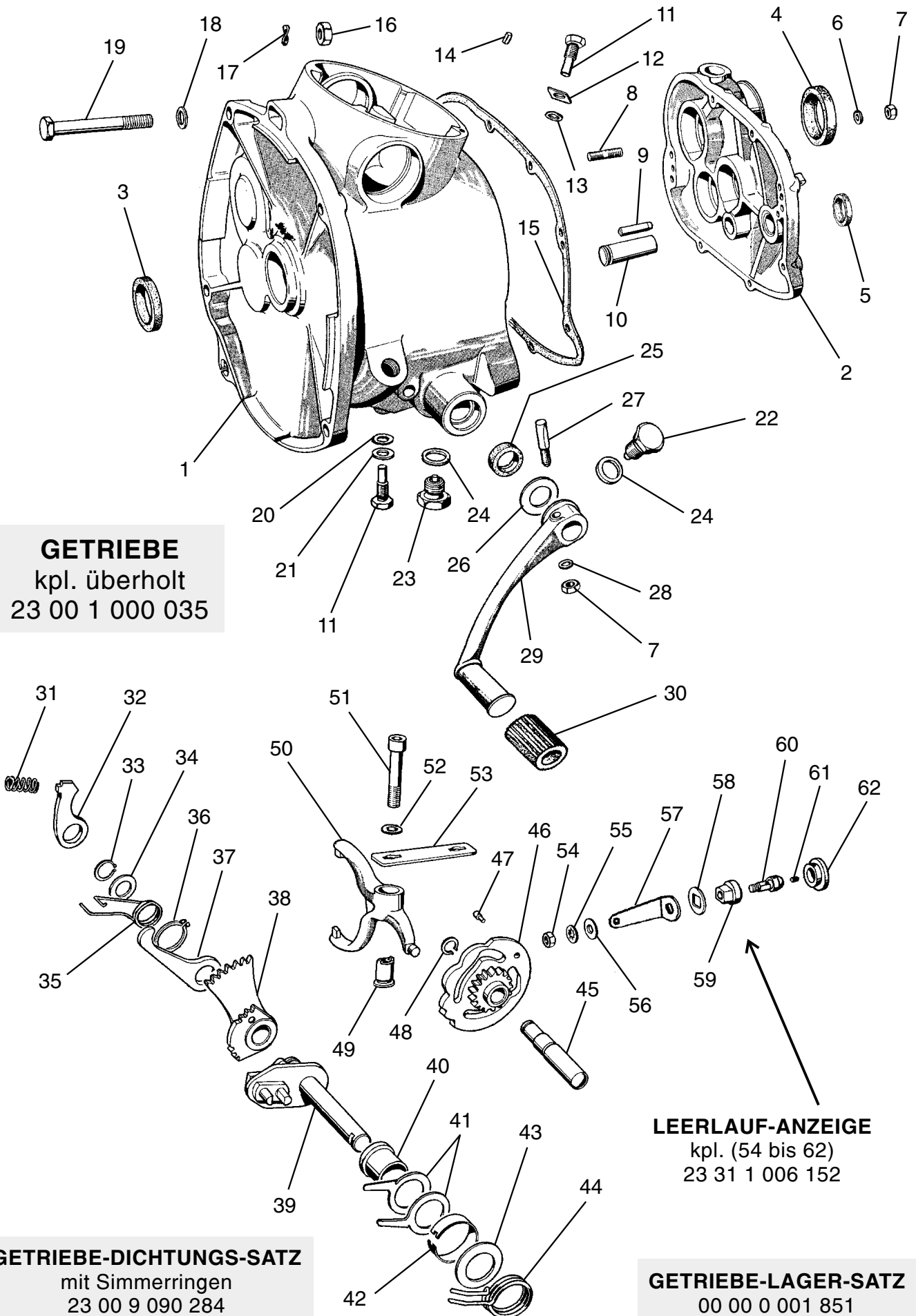

GETRIEBE
 kpl. überholt
 23 00 1 000 035

LEERLAUF-ANZEIGE
 kpl. (54 bis 62)
 23 31 1 006 152

GETRIEBE-DICHTUNGS-SATZ
 mit Simmerringen
 23 00 9 090 284

GETRIEBE-LAGER-SATZ
 00 00 0 001 851

BMW R 50 - R 69 S

1	23 11 1 006 029	Getriebegehäuse
2	23 11 1 012 031	Getriebegehäusedeckel
3	23 11 3 038 513	Simmerring für Antriebswelle
4	23 11 1 006 179	Simmerring für Abtriebswelle
5	23 51 1 006 135	Simmerring für Kickstarterwelle
6	07 11 9 931 043	U-Scheibe
7	07 11 9 922 053	Skt.-Sicherungsmutter
8	07 11 9 908 255	Stiftschraube für Getriebegehäusedeckel
9	23 11 1 012 100	Paßstift für Getriebegehäusedeckel
10	23 51 1 056 110	Achse für Zwischenrad Kickstarter
11	23 31 1 230 935	Anschlagschraube für Schaltung oben und unten
12	23 31 1 066 290	Sicherungsblech für Anschlagschraube
13	23 31 1 230 687	Ausgleichscheibe "0,5 mm" für Schaltung oben
	23 31 1 230 688	Ausgleichscheibe "1,0 mm" für Schaltung oben
	23 31 1 230 689	Ausgleichscheibe "1,5 mm" für Schaltung oben
14	07 11 9 941 365	Spannstift R 50, 50/2, 60, 60/2, 69
15	23 11 1 006 280	Gehäusedeckeldichtung
16	07 11 9 922 081	Skt.-Mutter
17	07 11 9 932 090	Federscheibe
18	07 11 9 931 065	U-Scheibe
19	07 11 9 912 551	Skt.-Schraube
20	00 00 0 002 631	Ausgleichscheibe "0,3 mm" für Schaltung unten
	00 00 0 002 632	Ausgleichscheibe "0,5 mm" für Schaltung unten
	00 00 0 002 633	Ausgleichscheibe "1,0 mm" für Schaltung unten
21	07 11 9 931 655	U-Scheibe
22	11 13 0 007 104	Öleinfüllschraube M 14 x 1,5 ohne Magnet
	11 13 0 007 108	Öleinfüllschraube M 16 x 1,5 ohne Magnet f. ausgeriss. Gewinde
23	11 13 0 007 163	Ölablaßschraube M 14 x 1,5 mit Magnet
	11 13 0 007 162	Öleinfüllschraube M 16 x 1,5 mit Magnet für ausgerissene Gewinde
24	07 11 9 963 242	Kupferdichtring C 14
	07 11 9 963 259	Kupferdichtring C 16
25	23 11 1 006 124	Simmerring für Schaltwelle
26	23 41 1 230 811	Ausgleichscheibe "1,0 mm" für Fußschaltwelle
	23 41 1 230 812	Ausgleichscheibe "0,75 mm" für Fußschaltwelle
	23 41 1 230 813	Ausgleichscheibe "0,5 mm" für Fußschaltwelle
27	23 41 1 066 102	Keilschraube für Fußschalthebel
28	07 11 9 931 043	U-Scheibe
29	23 41 1 066 245	Fußschalthebel
30	23 41 1 066 178	Gummimuffe für Fußschalthebel
31	23 31 1 066 130	Druckfeder für Sperrklinke
32	23 31 1 066 259	Sperrklinke R 50/2, 50 S, 60/2, 69 S
33	07 11 9 934 071	Sicherungsring
34	34 21 3 060 107	Scheibe
35	23 31 1 066 131	Schenkelfeder R 50/2, 50 S, 60/2, 69 S
36	07 11 9 934 120	Sicherungsring
37	23 31 1 066 256	Sperrklinke
38	23 31 1 066 274	Zahnsegment mit Raste
	23 31 1 066 275	Zahnsegment mit Raste R 50/2, 50 S, 60/2, 69 S
39	23 31 1 066 268	Ankerhebel kpl.
40	23 31 1 066 138	Abstandsbüchse
41	23 31 1 066 142	Rastenthaler
42	23 31 1 066 146	Stahlfederring

BMW R 50 - R 69 S

43	23 31 1 066 134	Scheibe
44	23 31 1 066 150	Rückholfeder für Fußschalthebel
45	23 31 1 006 142	Bolzen für Kurvenschaltscheibe
46	23 31 1 066 248	Kurvenschaltscheibe
	23 31 1 066 239	Kurvenschaltscheibe R 50/2, 50 S, 60/2, 69 S
47	23 31 1 066 174	Kontakt Niet
48	07 11 9 934 060	Sicherungsring
49	23 31 1 066 162	Exzenterbuchse für Schaltgabel-Einstellung
50	23 31 1 066 206	Schaltgabel
51	07 11 9 919 741	Inbusschraube, Flachkopf
52	23 31 1 066 186	Scheibe
53	23 31 1 066 170	Halteblech für Schaltgabel
54	07 11 9 922 053	Skt.-Sicherungsmutter
55	07 11 9 936 135	Zahnscheibe
56	23 31 1 006 170	Unterlegscheibe
57	23 31 1 006 154	Kontaktfeder
58	23 31 1 006 166	Isolierscheibe
59	23 31 1 006 162	Isolierbüchse
60	23 31 1 006 158	Kontaktbolzen
61	07 11 9 905 660	Madenschraube
62	23 11 1 006 174	Verschußstopfen

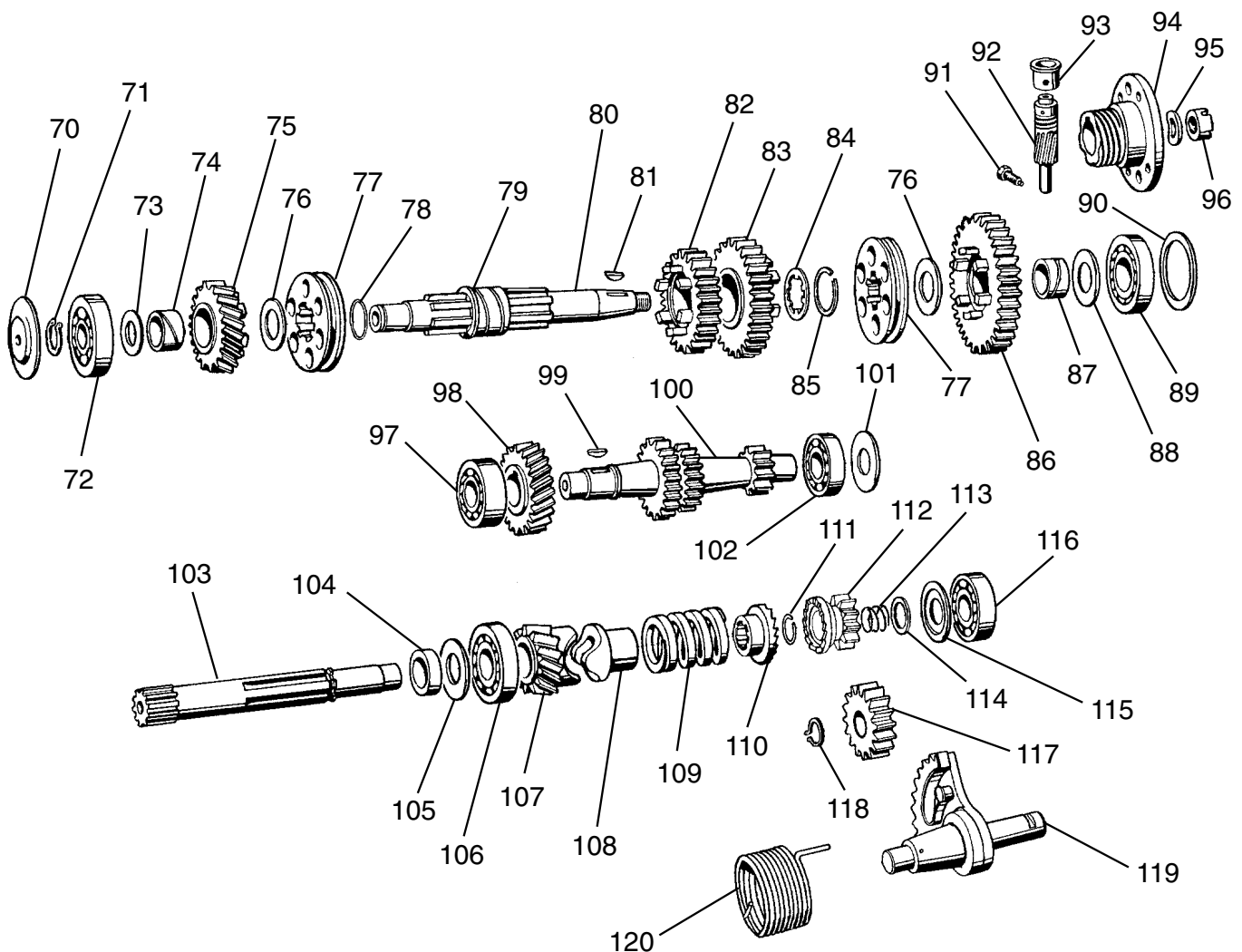

BMW R 50 - R 69 S

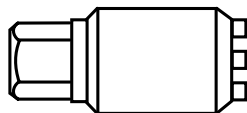
70	23 11 1 006 242	Ölfangblech	
71	07 11 9 934 090	Sicherungsring	
72	07 11 9 981 416	Rillenkugellager für Abtriebswelle vorne	
73	23 21 1 020 102	Scheibe zum Gangrad	
74	23 22 1 030 266	Büchse zum Gangrad 4. Gang	
75	23 22 1 030 153	Stirnrad zum 4. Gang	
76	23 22 1 040 104	Anlaufscheibe zum Stirnrad	
77	23 31 1 030 140	Schiebeklaue	
78	23 21 1 030 100	Sicherungsring zur Abtriebswelle	
79	23 22 1 030 262	Büchse für Gangrad	
80	23 21 1 030 027	Abtriebswelle 1:5	
	23 21 1 030 028	Abtriebswelle 1:6	
81	07 11 9 951 461	Scheibenfeder zur Abtriebswelle	
82	23 22 1 030 150	Stirnrad 3. Gang R 50, R 60	
	23 22 1 030 154	Stirnrad 3. Gang R 50/2, 50 S, 60/2, 69, 69 S	
83	23 22 1 030 146	Stirnrad 2. Gang R 50, R 60	
	23 22 1 030 147	Stirnrad 2. Gang R 50/2, 50 S, 60/2, 69, 69 S	
84	23 21 1 030 104	Anlaufscheibe zum Stirnrad 2. Gang	
85	23 21 1 230 660	Sicherungsring für Stirnrad 2. Gang	
86	23 22 1 030 242	Stirnrad 1. Gang R 50, R 60	
	23 22 1 030 246	Stirnrad 1. Gang R 50/2, 50 S, 60/2, 69, 69 S	
87	23 22 1 030 259	Büchse zum Stirnrad 1. Gang	
88	23 22 1 030 112	Anlaufscheibe für Stirnrad 1. Gang	
89	07 11 9 981 219	Rillenkugellager für Abtriebswelle hinten	
90	23 21 1 030 116	Paßscheibe für Abtriebswelle, verschiedene Maße	
91	23 11 1 030 174	Skt.-Entlüfterschraube für Tachoantrieb	
92	23 22 1 030 105	Schraubenrad für Tachoantrieb	
93	23 22 1 030 176	Büchse für Schraubenrad	
94	23 21 1 030 296	Mitnehmerflansch 1:5	ZAPFENSCHLÜSSEL gehärtet für Nutmutter am Abtriebsflansch
	23 21 1 030 297	Mitnehmerflansch 1:6	
95	23 21 1 030 168	Federscheibe M 14	M 14 00 00 0 000 054
	23 21 1 030 169	Federscheibe M 16	M 16 00 00 0 000 055
96	23 21 1 030 120	Rundmutter (Nutmutter) M 14 X 1,5	
	23 21 1 030 122	Rundmutter (Nutmutter) M 16 X 1,5	
97	07 11 9 982 409	Schräglager für Nebenwelle vorne	
98	23 22 1 040 108	Stirnrad zur Nebenwelle	
99	07 11 9 951 480	Scheibenfeder zum Stirnrad	
100	23 21 1 040 027	Zwischenwelle (Nebenwelle) R 50, 60	
	23 21 1 040 028	Zwischenwelle (Nebenwelle) R 50/2, 50 S, 60/2, 69, 69 S	
101	23 21 1 230 966	Distanzscheibe "0,18 mm" Nebenwelle R 50/2, 50 S, 60/2, 69, 69 S	
	23 21 1 230 967	Distanzscheibe "0,28 mm" Nebenwelle R 50/2, 50 S, 60/2, 69, 69 S	
	23 21 1 230 968	Distanzscheibe "0,38 mm" Nebenwelle R 50/2, 50 S, 60/2, 69, 69 S	
	23 21 1 230 969	Distanzscheibe "0,50 mm" Nebenwelle R 50/2, 50 S, 60/2, 69, 69 S	

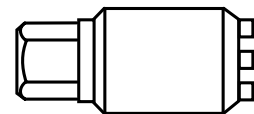

MOTORRAD STEMLER GmbH

Garschager Heide 29 Tel.: +49 (0)2191 53067
 D-42899 Remscheid Fax: +49 (0)2191 590349
www.motorrad-stemler.de / info@motorrad-stemler.de

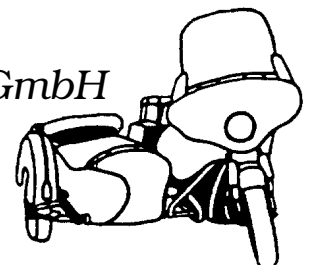

BMW R 50 - R 69 S

102	07 11 9 981 214	Rillenkugellager für Nebenwelle hinten
103	23 21 1 020 005	Antriebswelle
104	21 52 1 020 140	Büchse zum Antriebsrad
105	21 52 1 020 136	Scheibe zur Antriebswelle
106	07 11 9 981 219	Rillenkugellager zur Antriebswelle vorne
107	23 22 1 020 245	Antriebsrad zur Nebenwelle
108	21 52 1 080 154	Druckstück für Antriebsrad
109	23 21 1 020 152	Druckfeder zum Mitnehmer
110	23 51 1 020 160	Mitnehmer
111	23 21 1 020 148	Sicherungsring zur Antriebswelle
112	23 22 1 056 104	Zahnrad zum Kickstarter
113	23 51 1 056 116	Druckfeder zum Zahnrad
114	23 21 1 020 164	Anlaufscheibe
115	23 21 1 020 157	Paßscheibe "1,00 mm" Standardmaß, abgesetzt, nicht gehärtet
	23 21 1 020 211	Paßscheibe "0,44 mm" abgesetzt und gehärtet
	23 21 1 020 210	Paßscheibe "0,75 mm" abgesetzt und gehärtet
	23 21 1 020 214	Paßscheibe "0,56 mm" abgesetzt und gehärtet
	23 21 1 020 215	Paßscheibe "0,88 mm" abgesetzt und gehärtet
	23 21 1 020 216	Paßscheibe "1,00 mm" abgesetzt und gehärtet
116	07 11 9 981 408	Rillenkugellager zur Antriebswelle hinten
117	23 22 1 056 108	Zwischenrad zum Kickstarter
118	07 11 9 934 080	Sicherungsring zum Zwischenrad
119	23 51 1 056 274	Kickstarter-Segment
120	23 51 1 056 112	Kickstarter-Feder

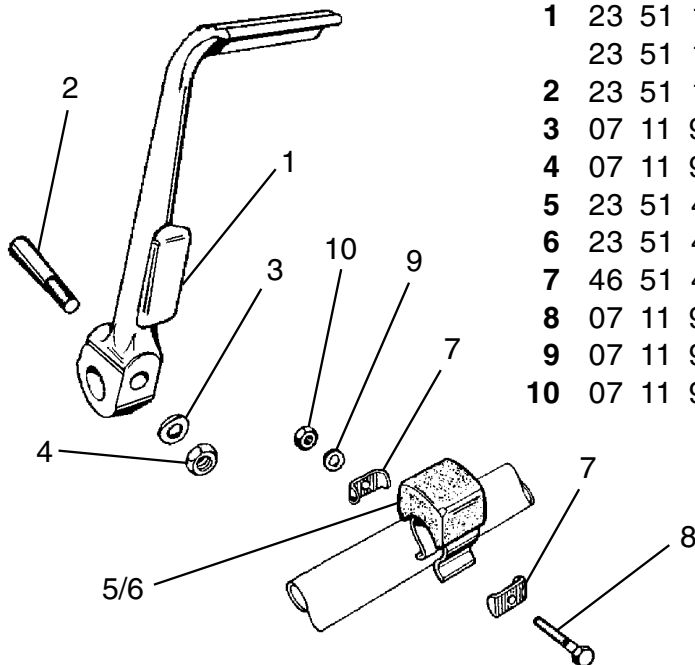

1	23 51 1 056 120	Kickstarterhebel 6 V-Anlage
	23 51 1 056 122	Kickstarterhebel 12 V-Anlage
2	23 51 1 056 124	Keilschraube zum Kickstarter
3	07 11 9 931 065	U-Scheibe
4	07 11 9 922 081	Skt.-Mutter
5	23 51 4 034 256	Kickstarter-Anschlag kpl. (6-10)
6	23 51 4 034 257	Kickstarter-Anschlag einzeln
7	46 51 4 034 156	Beilage
8	07 11 9 912 192	Skt.-Schraube
9	07 11 9 936 111	Zahnscheibe
10	07 11 9 922 035	Skt.-Mutter

MOTORRAD STEMLER GmbH

Garschager Heide 29 Tel.: +49 (0)2191 53067
 D-42899 Remscheid Fax: +49 (0)2191 590349
www.motorrad-stemler.de / info@motorrad-stemler.de

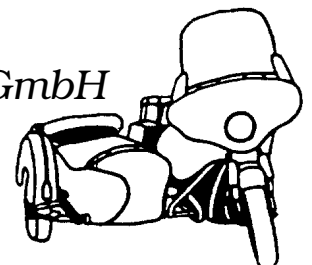

BMW R 50 - R 69 S

MITNEHMER-VERZÄHNUNG im Tellerrad

als Reparaturteil zum Einschweißen 00 00 0 000 057
heraustrennen und neue einschweißen 00 00 0 000 993

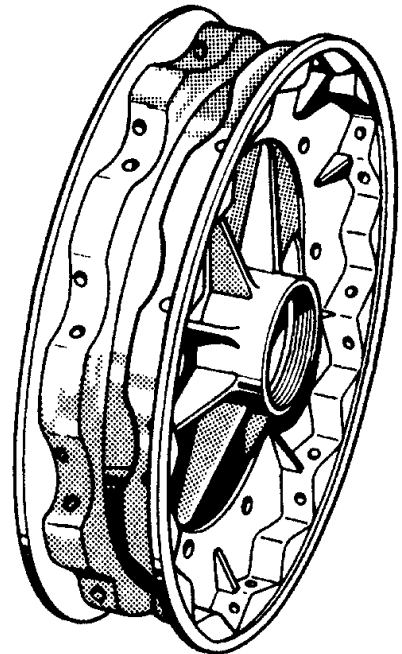
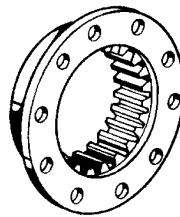
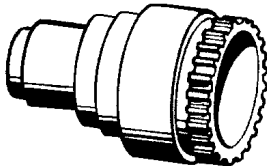

MITNEHMER-VERZÄHNUNG in Radnabe

als Reparaturteil zum Einnieten 00 00 0 000 056
Halbrundkopfnieten-Satz (8 Stück) 00 00 0 002 218
ausbohren und neue einnieten 00 00 0 003 031

RADNABE, neu gefertigt

komplett mit eingienieteter Mitnehmer-Verzahnung 36 31 2 030 017
ohne eingienietete Mitnehmer-Verzahnung 00 00 0 001 798

weitere Arbeiten rund ums Rad
können in unserem Meisterbetrieb für Sie ausgeführt werden:

GUSSNABE/TROMMEL in Aluspeichenring auswechseln 00 00 0 003 026

RADLAGERSITZ ausbuchsen 00 00 0 001 094

RADNABE neu lagern, abdichten und einstellen 00 00 0 003 027

BREMSFLÄCHE plandrehen über Radlagerung 00 00 0 003 025

RAD einspeichen, zentrieren und spannen 00 00 0 000 027

MOTORRAD STEMLER GmbH

Garschager Heide 29 Tel.: +49 (0)2191 53067
D-42899 Remscheid Fax: +49 (0)2191 590349
www.motorrad-stemler.de / info@motorrad-stemler.de

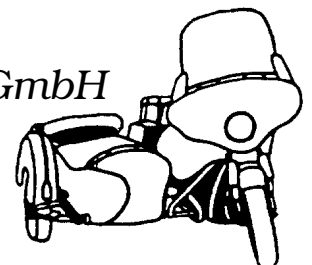

BMW R 50 - R 69 S

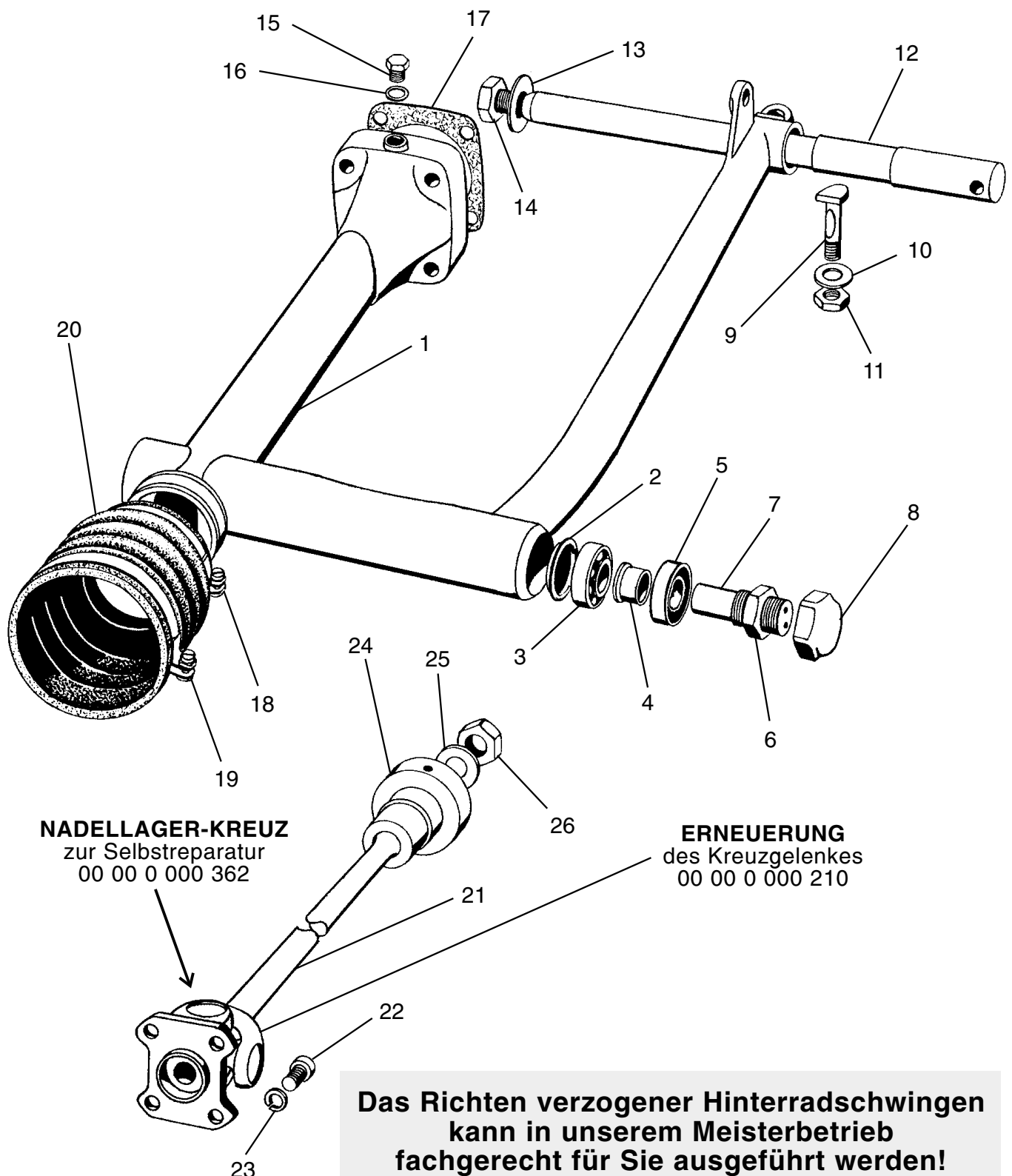

MOTORRAD STEMLER GmbH

Garschager Heide 29 Tel.: +49 (0)2191 53067
 D-42899 Remscheid Fax: +49 (0)2191 590349
www.motorrad-stemler.de / info@motorrad-stemler.de

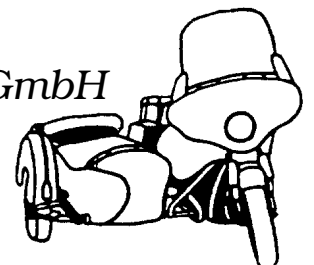

BMW R 50 - R 69 S

1	33 53 3 054 260	Hinterradschwinge
2	33 53 3 054 168	Abdeckscheibe für Kegellager
3	07 11 9 985 005	Kegellager rechts und links
4	31 41 2 000 324	Druckhülse für Kegellager
5	31 41 2 000 331	Dichtring für Schwingenlagerung
6	33 53 3 054 174	Skt.-Mutter für Lagerzapfen
7	33 53 3 054 171	Lagerzapfen mit Schmierbohrung
8	33 53 3 054 172	Hutmutter für Lagerzapfen
9	33 53 3 054 176	Klemmschraube zur Steckachse
10	07 11 9 931 075	Scheibe zur Klemmschraube
11	07 11 9 922 122	Skt.-Flachmutter M10 X 1
12	36 31 3 004 368	Rad-Steckachse
13	36 31 3 004 378	U-Scheibe, dicke Ausführung
14	07 11 9 922 155	Skt.-Mutter zur Steckachse
15	07 11 9 919 216	Öl-Verschlußschraube für Kardanwelle
16	07 11 9 963 086	Dichtring für Verschlußschraube
17	33 53 3 054 266	Dichtung Schwinge/Achsantrieb
18	07 12 9 948 830	Spannschelle klein, originale Form
19	07 12 9 948 839	Spannschelle groß, originale Form
20	26 11 3 038 225	Gummimanschette Getriebe/Schwinge
21	26 11 3 038 032	Kardanwelle M 14 mit Kreuzgelenk
	26 11 3 038 034	Kardanwelle M 16 mit Kreuzgelenk
22	26 11 1 230 414	Zwölfkantschraube für Wellenbefestigung
	07 11 9 929 725	Inbusschraube für Wellenbefestigung
23	07 11 9 930 840	Federring
24	33 12 3 038 237	Kupplungsglocke (Konus 1:5)
	26 11 3 038 238	Kupplungsglocke (Konus 1:6)
25	07 11 9 931 681	Unterlegscheibe Ø 15 mm
	07 11 9 931 687	Unterlegscheibe Ø 17 mm
26	07 11 9 921 630	Skt.-Mutter M 14 zur Kupplungsglocke
	07 11 9 921 636	Skt.-Mutter M 16 zur Kupplungsglocke

die komplette Überholung von Schalt- und Achsgetrieben kann in unserem Meisterbetrieb fachgerecht für Sie ausgeführt werden!

MOTORRAD STEMLER GmbH

Garschager Heide 29 Tel.: +49 (0)2191 53067
D-42899 Remscheid Fax: +49 (0)2191 590349
www.motorrad-stemler.de / info@motorrad-stemler.de

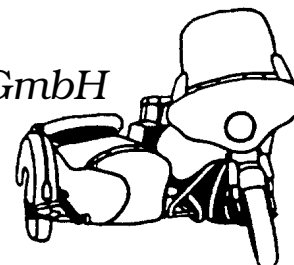

BMW R 50 - R 69 S

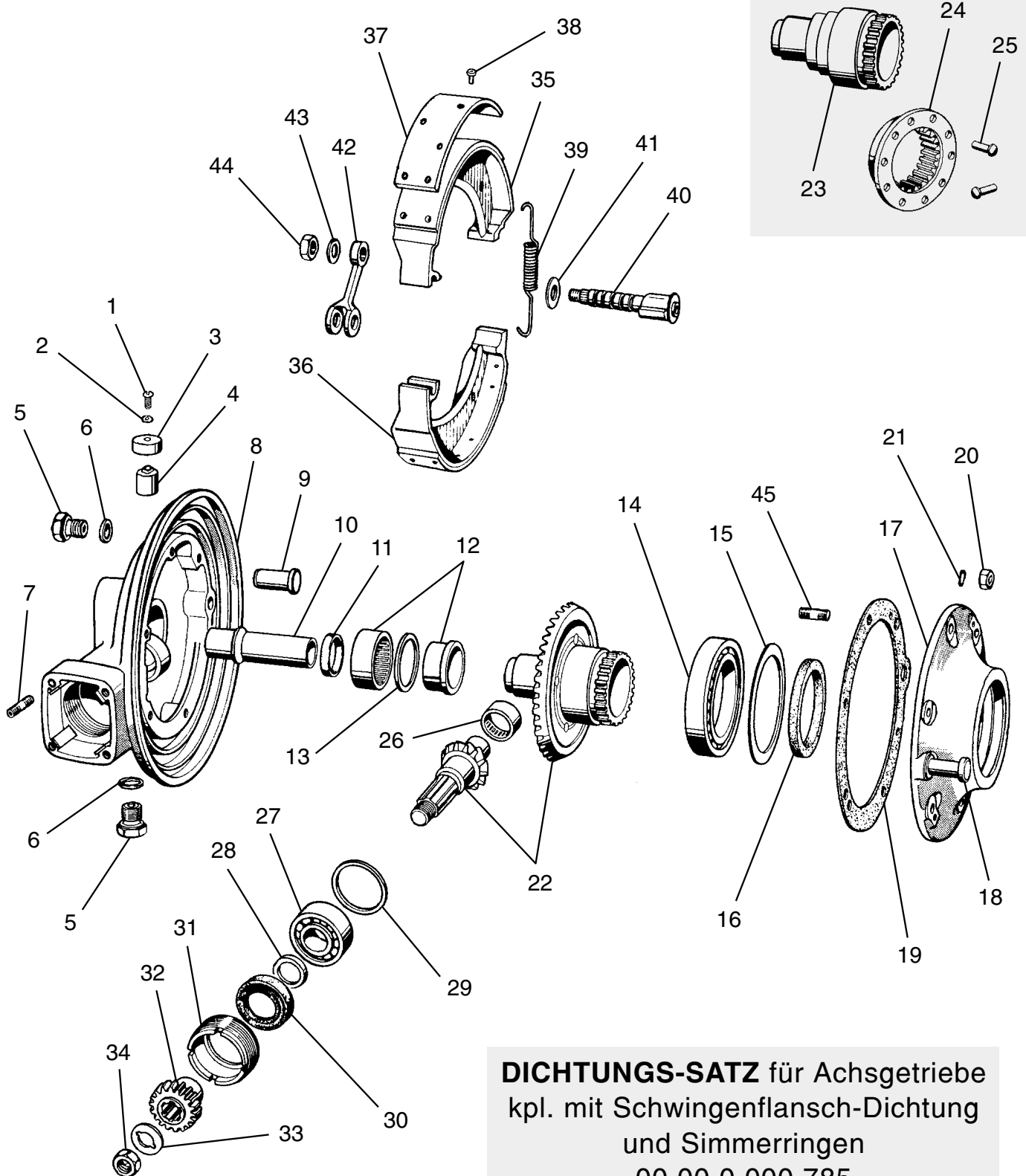

DICHTUNGS-SATZ für Achsgetriebe
 kpl. mit Schwingenflansch-Dichtung
 und Simmerringen
 00 00 0 000 785

MOTORRAD STEMLER GmbH

Garschager Heide 29 Tel.: +49 (0)2191 53067
 D-42899 Remscheid Fax: +49 (0)2191 590349
www.motorrad-stemler.de / info@motorrad-stemler.de

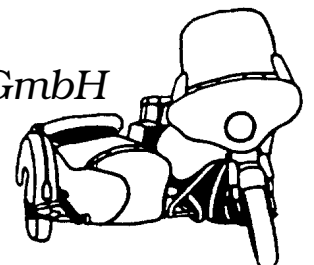

BMW R 50 - R 69 S

1	07 11 9 916 565	Halbrundschraube zum Schutzdeckel
2	07 11 9 932 015	Federscheibe
3	33 11 3 004 307	Schutzdeckel zur Kardangehäuse-Entlüftung
4	33 11 3 004 308	Verschlußdeckel zur Kardangehäuse-Entlüftung
5	11 13 0 007 163	Öl-Einfüll- / -Ablaßschraube M 14 x 1,5 mit Magnet
	11 13 0 007 162	Öl-Einfüll- / -Ablaßschraube M 16 x 1,5 mit Magnet
6	07 11 9 963 242	Kupfer-Dichtring C 14
	07 11 9 963 259	Kupfer-Dichtring C 16
7	07 11 9 903 530	Feingewinde-Stehbolzen
8	33 11 3 004 306	Kardangehäuse einzeln
9	33 11 3 004 317	Gewindebüchse
10	33 12 3 004 334	Abstandshülse
11	33 12 3 004 337	Wellendichtring klein
12	33 12 3 004 338	Nadellager für Tellerrad
13	33 12 1 230 527	Druckring "1,8 mm"
	33 12 1 230 528	Druckring "2,0 mm"
	33 12 1 230 529	Druckring "2,2 mm"
	33 12 1 230 530	Druckring "2,3 mm"
	33 12 1 230 531	Druckring "2,4 mm"
	33 12 1 230 532	Druckring "2,5 mm"
	33 12 1 230 533	Druckring "2,6 mm"
14	07 11 9 981 760	Rillenkugellager für Tellerrad
15	33 12 1 230 535	Paßscheibe "0,18 mm"
	33 12 1 230 536	Paßscheibe "0,28 mm"
	33 12 1 230 537	Paßscheibe "0,38 mm"
	33 12 1 230 538	Paßscheibe "0,50 mm"
	33 12 1 230 539	Paßscheibe "0,63 mm"
	33 12 1 230 540	Paßscheibe "0,75 mm"
	33 12 1 230 541	Paßscheibe "0,88 mm"
16	33 12 3 004 343	Wellendichtring groß
17	33 11 3 004 310	Kardangehäusedeckel
18	00 00 0 000 211	Lagerbolzen zum Kardangehäusedeckel
19	33 11 3 004 320	Dichtung zum Kardangehäusedeckel
20	07 11 9 921 606	Skt.-Mutter, Feingewinde
21	07 11 9 932 091	Federscheibe
22	33 12 3 010 172	Teller- / Kegelrad-Satz i = 25:8
	33 12 3 010 160	Teller- / Kegelrad-Satz i = 27:8
	33 12 3 010 173	Teller- / Kegelrad-Satz i = 25:7
	33 12 3 010 185	Teller- / Kegelrad-Satz i = 27:7
	33 12 3 010 181	Teller- / Kegelrad-Satz i = 26:6
23	00 00 0 000 057	Mitnehmer "Reparatur-Einschweißteil" im Tellerad R 50 - 69 S
	00 00 0 000 993	schlagfreies umschweissen der Mitnehmerversahnung im Tellerrad
24	00 00 0 000 056	Mitnehmer "Reparatur-Einnietteil" in Radnabe R 50 - 69 S
	00 00 0 003 031	aus- / einnieten der Mitnehmerversahnung in die Radnabe
25	00 00 0 002 218	Halbrundkopf-Niete für Verzahnung in Radnabe

MOTORRAD STEMLER GmbH

Garschager Heide 29 Tel.: +49 (0)2191 53067
 D-42899 Remscheid Fax: +49 (0)2191 590349
www.motorrad-stemler.de / info@motorrad-stemler.de

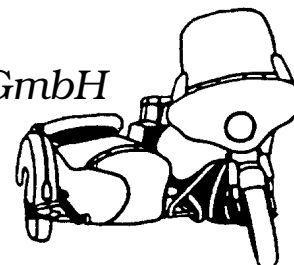

BMW R 50 - R 69 S

26	33 12 3 038 245	Nadellager für Kegelrad
27	07 11 9 982 467	Schräggugellager für Kegelrad "Standard-Ausführung"
	07 11 9 982 468	Schräggugellager für Kegelrad "Spezial-, 2-teilig im Messingkäfig"
28	33 12 3 038 248	Ausgleichsscheibe
29	33 12 1 231 189	Paßscheibe "0,20 mm"
	33 12 1 231 190	Paßscheibe "0,28 mm"
	33 12 1 231 191	Paßscheibe "0,38 mm"
	33 12 1 231 192	Paßscheibe "0,50 mm"
	33 12 1 231 193	Paßscheibe "0,63 mm"
	33 12 1 231 194	Paßscheibe "0,75 mm"
	33 12 1 231 195	Paßscheibe "1,00 mm"
30	33 12 3 038 257	Wellendichtring
31	33 12 3 038 252	Gewinding
32	33 12 3 038 260	Kupplungsnahe
33	33 12 3 038 264	Sicherungsblech für Kupplungsnahe
34	07 11 9 921 630	Skt.-Feingewindemutter, gehärtet
35	33 52 3 060 244	Bremsbacke einzeln, oben
	00 00 0 000 977	Bremsbacke oben, neu beklebt "4,0 mm", asbestfrei im Tausch"
	00 00 0 000 978	Bremsbacke oben, neu beklebt "4,5 mm", asbestfrei im Tausch"
	00 00 0 000 979	Bremsbacke oben, neu beklebt "5,0 mm", asbestfrei im Tausch"
36	33 52 3 060 248	Bremsbacke einzeln, unten
	00 00 0 000 980	Bremsbacke unten, neu beklebt "4,0 mm", asbestfrei im Tausch"
	00 00 0 000 981	Bremsbacke unten, neu beklebt "4,5 mm", asbestfrei im Tausch"
	00 00 0 000 982	Bremsbacke unten, neu beklebt "5,0 mm", asbestfrei im Tausch"
37	34 11 2 060 235	Bremsbelag kpl. mit Nieten (Standard 4,0 mm)
	00 00 0 000 058	Bremsbelag kpl. mit Nieten (5,0 mm für ausgedrehte Trommeln)
38	07 11 9 949 213	Niete für Bremsbacke einzeln
39	34 11 2 060 237	Bremsbackenfeder
40	34 21 3 060 216	Bremsschlüssel
41	34 21 3 060 107	Scheibe zum Bremsschlüssel
42	34 21 3 060 206	Bremshebel
43	07 11 9 936 226	Zahnscheibe
44	07 11 9 921 615	Skt.-Flachmutter, Feingewinde
45	07 11 9 903 503	Feingewinde-Stehbolzen

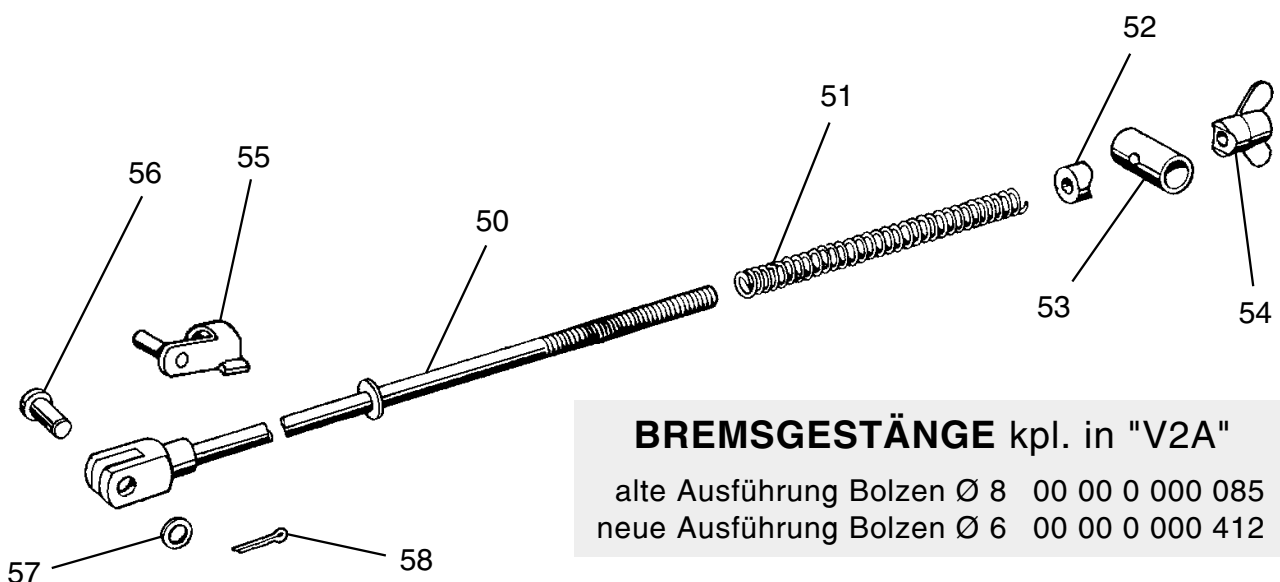

BMW R 50 - R 69 S

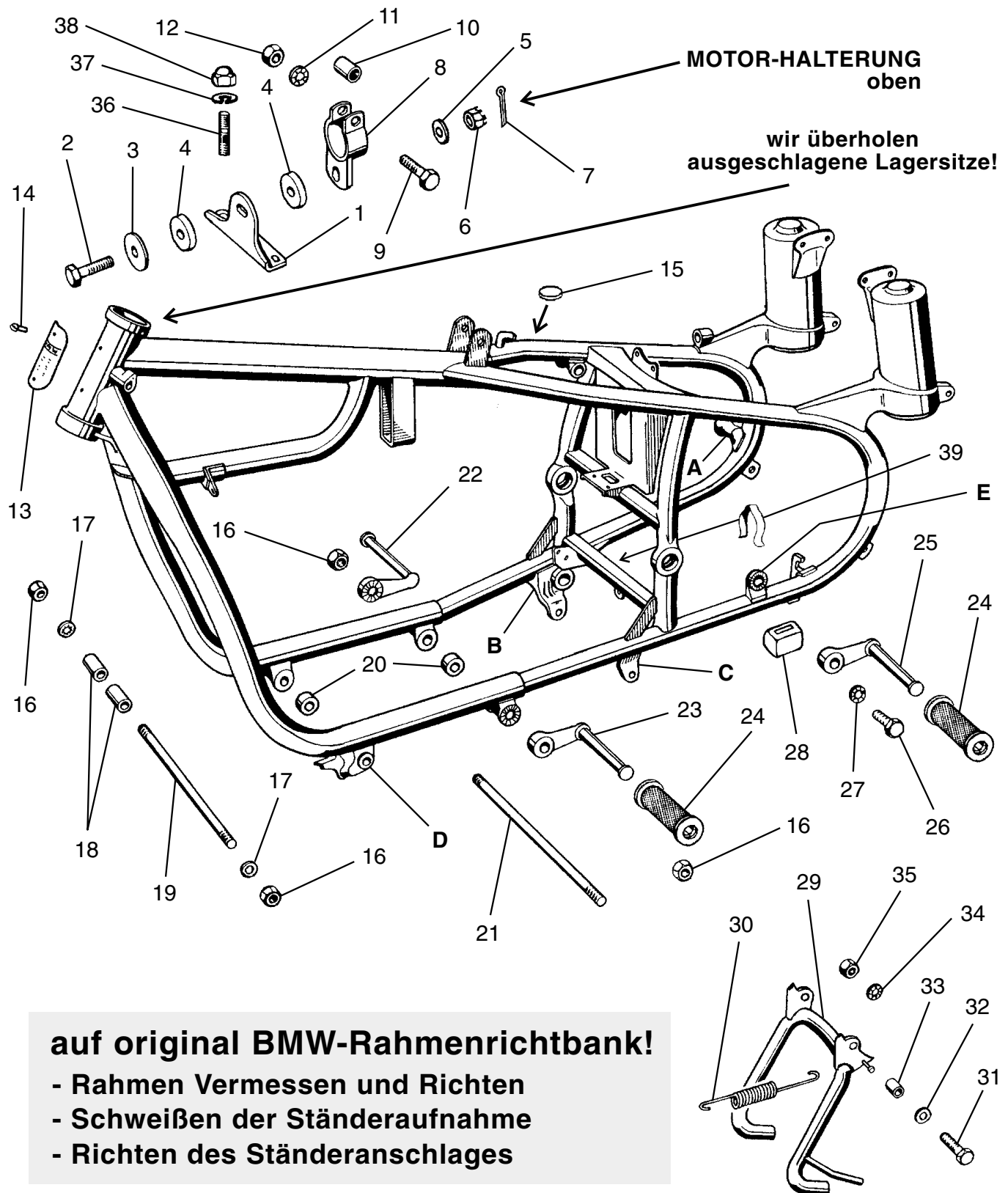

MOTORRAD STEMLER GmbH

Garschager Heide 29 Tel.: +49 (0)2191 53067
 D-42899 Remscheid Fax: +49 (0)2191 590349
www.motorrad-stemler.de / info@motorrad-stemler.de

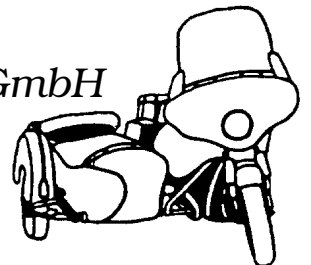

BMW R 50 - R 69 S

1	11 81 4 034 282	Winkel für Motorhalterung oben
2	07 11 9 912 468	Skt.-Schraube, gelocht für Splint
	07 11 9 912 466	Skt.-Schraube (in Verbindung mit Stop-Mutter Nr. 6)
3	16 11 4 080 145	Unterleg-Scheibe
4	16 11 4 080 148	Gummi-Scheibe zur Schwingungsdämpfung
5	07 11 9 931 065	U-Scheibe
6	07 11 9 923 414	Skt.-Kronenmutter
	00 00 0 000 156	Skt.-Stop-Mutter, selbstsichernd (wahlweise)
7	07 11 9 945 106	Splint
8	46 51 4 034 278	Rohrschelle mit Lappen für Motoraufhängung oben
9	07 11 9 912 466	Skt.-Schraube
10	46 51 4 034 274	Abstandsrohr für Rohrschelle
11	07 11 9 936 205	Zahnscheibe
12	07 11 9 922 087	Skt.-Mutter
13	51 14 4 034 136	BMW-Typenschild gebogenen Form, typenneutral
14	07 11 9 916 604	Halbrundschraube für Typenschild
15	61 13 8 060 104	Gummi-Stopfen für Steckdosenloch Seitenwagenbeleuchtung
16	07 11 9 922 147	Skt.-Feingewindemutter
17	07 11 9 936 246	Zahnscheibe
18	11 81 4 034 224	Büchse für Motorbolzen vorne
19	11 81 4 034 216	Motorbolzen vorne
20	46 51 4 034 227	Abstandshülse für Motorbolzen vorne und hinten
21	46 51 4 034 210	Motorbolzen hinten
22	46 51 4 034 260	Stahlfußraster vorne rechts
23	46 51 9 034 125	Stahlfußraster vorne links
24	46 51 9 034 128	Fußraster-Gummi vorne und hinten
25	46 53 4 034 150	Stahlfußraster hinten rechts und links
26	07 11 9 913 891	Skt.-Schraube
27	07 11 9 936 245	Zahnscheibe
28	46 52 4 028 135	Anschlag-Gummi für Hauptständer
29	46 52 4 028 047	Hauptständer
30	46 52 4 028 218	Zugfeder für Hauptständer
31	46 52 4 028 220	Feingewinde-Paßschraube für Hauptständer
32	07 11 9 931 075	U-Scheibe
33	46 52 4 028 230	Lagerbuchse, gehärtet
34	07 11 9 936 225	Zahnscheibe
35	07 11 9 922 111	Skt.-Mutter, Feingewinde
36	11 11 0 001 182	Stiftschraube für Motorbefestigung
37	07 11 9 933 095	Federring
38	46 62 5 096 152	Hutmutter für Motorbefestigung
39	61 13 8 070 232	Rahmenklemme Kabelbaum/Rahmen
A	46 51 4 000 134	Kugelkopf für Seitenwagenanschluß (Anschweißteil)
B	00 00 0 000 986	Ständeraufnahme rechts (Reparatur-Anschweißteil)
C	00 00 0 000 987	Ständeraufnahme links (Reparatur-Anschweißteil)
D	46 51 0 000 217	Bock Motorbefestigung/Seitenstütze M 14 x 1,5 (Reparaturteil)
E	00 00 0 002 924	Fußrasteraufnahme M 12 x 1,5 (Reparatur-Anschweißteil)

MOTORRAD STEMLER GmbH

Garschager Heide 29 Tel.: +49 (0)2191 53067
 D-42899 Remscheid Fax: +49 (0)2191 590349
www.motorrad-stemler.de / info@motorrad-stemler.de

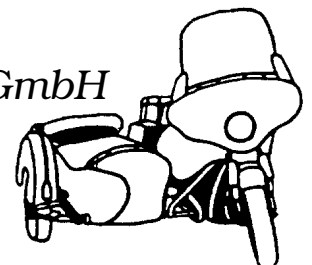

BMW R 50 - R 69 S

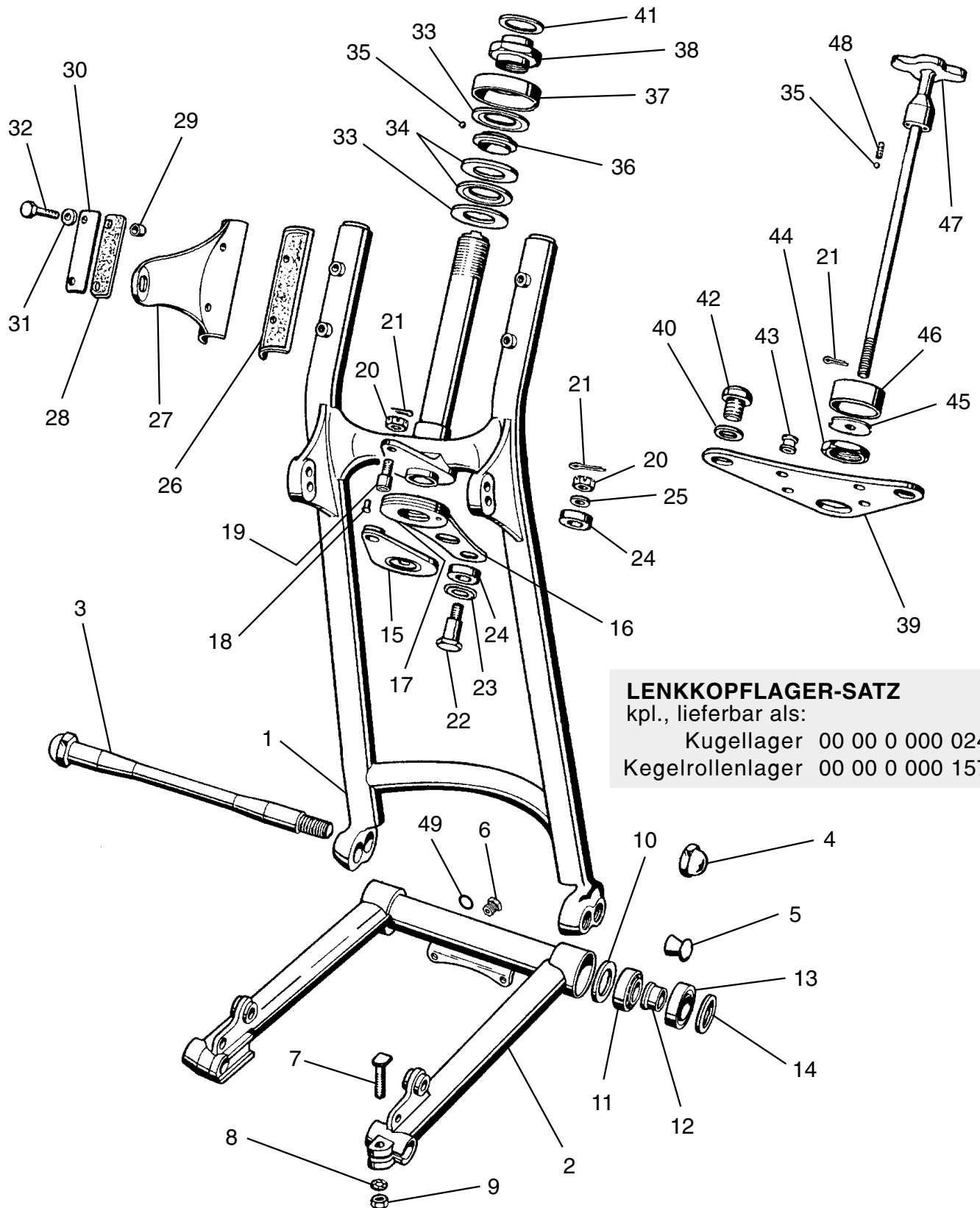

LENKKOPFLAGER-SATZ

kpl., lieferbar als:

Kugellager 00 00 0 000 024

Kegelrollenlager 00 00 0 000 157

ZENTRIERDORN

zur Montage der Schwingenachse

00 00 0 000 023

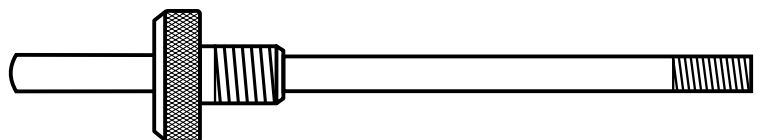

BMW R 50 - R 69 S

1	31 42 2 000 364	Vorderrad-Schwinggabel einzeln
2	31 41 2 000 370	Vorderrad-Schwinge einzeln
3	31 41 2 000 320	Bolzen für Schwinge
4	31 41 2 000 328	Hutmutter für Bolzen
5	31 41 2 000 334	Verschlußstopfen für Bohrung Schwingen-Umstellung
6	07 11 9 960 270	Innenkonus-Schmiernippel in Schwinge
7	31 41 2 000 293	Hammerkopf-Klemmschraube für Radsteckachse
8	07 11 9 936 206	Zahnscheibe
9	07 11 9 922 093	Skt.-Mutter, Feingewinde
10	21 52 1 020 136	Anlagescheibe für Kegellager
11	07 11 9 985 005	Kegelrollenlager
12	31 41 2 000 324	Druckhülse für Kegellager
13	31 41 2 000 331	Dichtring für Lagerung
14	31 41 1 231 196	Paßscheibe "1,0 mm"
	31 41 1 231 197	Paßscheibe "1,5 mm"
	31 41 1 231 198	Paßscheibe "2,0 mm"
	31 41 1 231 199	Paßscheibe "2,5 mm"
	31 41 1 231 200	Paßscheibe "3,0 mm"
15	31 41 2 000 231	Druckplatte für Lenkungsämpfer
16	31 41 2 000 217	Widerstandsblech für Reibbelag
17	31 41 2 000 235	Reibbelag "asbestfrei" kpl. mit Nieten
18	07 11 9 949 213	Niete für Reibbelag einzeln
19	31 41 2 000 295	Führungsbolzen für Druckplatte
20	07 11 9 923 414	Skt.-Kronenmutter
21	07 11 9 945 111	Splint für Kronenmutter
22	31 42 2 000 255	Halteschraube für Widerstandsblech
23	07 11 9 931 851	Unterlegscheibe für Halteschraube
24	31 42 2 000 257	Gummiring für Widerstandsblech
25	07 11 9 931 655	U-Scheibe
26	31 41 2 000 336	Gummi-Unterlegplatte für Lampenhalter
27	31 41 2 000 306	Lampenhalter links
	31 41 2 000 314	Lampenhalter rechts
28	31 41 2 000 338	Gummi-Zwischenplatte Lampenhalter/Befestigungsblech
29	31 41 2 000 340	Abstandshülse für Lampenhalter
30	31 41 2 000 347	Befestigungsblech für Lampenhalter
31	07 11 9 936 136	Zahnscheibe
32	07 11 9 913 476	Skt.-Schraube
33	31 41 2 000 188	Lauftring mit Innenschulter
34	31 41 2 000 190	Lauftring mit Außenschulter
35	07 11 9 986 255	Stahlkugel
36	31 41 2 000 193	Kugelhaltering
37	31 41 2 000 184	Schutzkappe für Lenkkopflager
38	31 42 2 000 182	Einstellmutter für Lagerspiel
39	31 41 2 000 126	Gabelbrücke

MOTORRAD STEMLER GmbH

Garschager Heide 29 Tel.: +49 (0)2191 53067
D-42899 Remscheid Fax: +49 (0)2191 590349
www.motorrad-stemler.de / info@motorrad-stemler.de

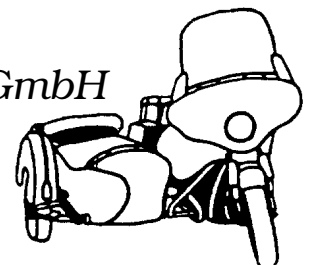

BMW R 50 - R 69 S

40	31 41 2 000 345	Unterlegscheibe für Gabelschraube
41	31 41 1 231 201	Paßscheibe 1,5 mm für obere Gabelführung
	31 41 1 231 202	Paßscheibe 2,0 mm für obere Gabelführung
	31 41 1 231 203	Paßscheibe 2,5 mm für obere Gabelführung
	31 41 1 231 204	Paßscheibe 3,0 mm für obere Gabelführung
42	31 41 2 000 343	Gabelbrücken-Schraube
43	31 41 2 000 299	Gummipropfen für Steuerkopfplatte
44	31 41 2 000 101	Skt.-Flachmutter für Gabelbrücke mittig
45	31 42 2 000 245	Sicherungsscheibe
46	31 42 2 000 114	Sicherungskappe "4-Loch" für mechanischen Lenkungsämpfer
	31 42 2 000 110	Sicherungskappe "2-Loch" für hydraulischen Lenkungsämpfer
47	31 41 2 000 048	Knebelschraube für mechanischen Lenkungsämpfer
	31 42 2 000 049	Knebelschraube für hydraulischen Lenkungsämpfer
48	32 71 2 000 118	Druckfeder für Knebelschraube
49	07 11 9 963 042	Dichtring für Schmiernippel Vorderradschwinge

LENKUNGSDÄMPFER, hydraulisch

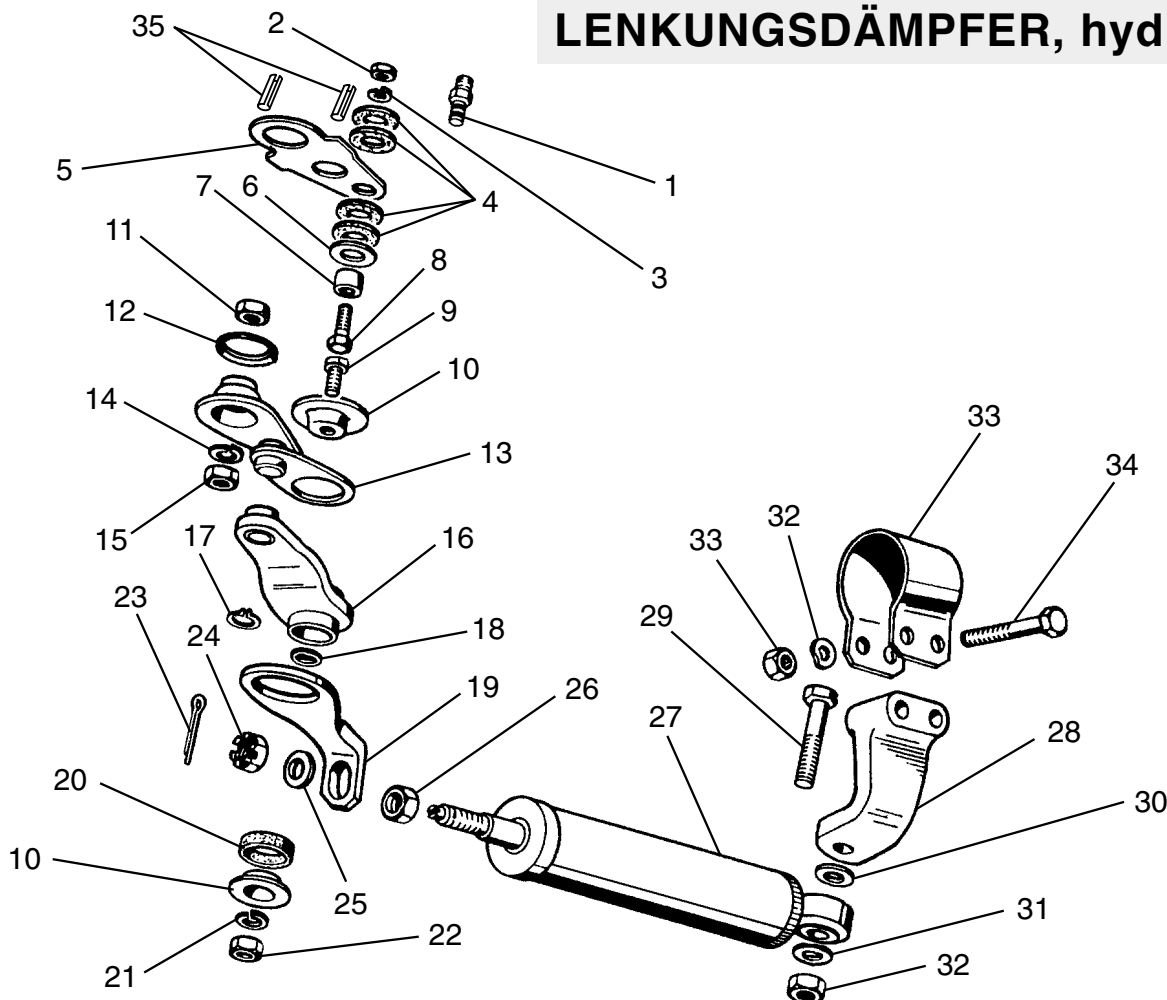

MOTORRAD STEMLER GmbH

Garschager Heide 29 Tel.: +49 (0)2191 53067
 D-42899 Remscheid Fax: +49 (0)2191 590349
www.motorrad-stemler.de / info@motorrad-stemler.de

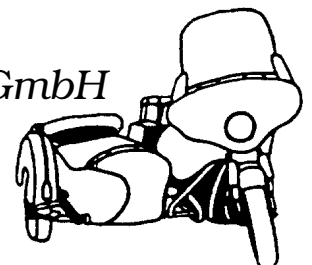

BMW R 50 - R 69 S

1	31 42 2 054 272	Lagerbolzen
2	07 11 9 922 081	Skt.-Mutter
3	07 11 9 932 091	Federscheibe
4	61 31 8 050 136	Gummischeibe
5	31 42 2 054 222	Widerstandsblech
6	17 11 4 570 122	U-Scheibe
7	31 42 2 054 283	Distanzrohr
8	07 11 9 913 656	Skt.-Schraube
9	07 11 9 919 461	Zylinderschraube
10	31 42 2 054 217	Halteteller
11	07 11 9 922 094	Skt.-Mutter, Feingewinde
12	11 33 0 534 332	Federscheibe
13	31 42 2 054 227	Schaltgelenk
14	07 11 9 933 095	Federring
15	11 33 0 034 128	Skt.-Mutter
16	31 42 2 054 226	Feststellhebel
17	07 11 9 934 035	Sicherungsring
18	31 42 2 054 219	Abstandsscheibe
19	31 42 2 054 271	Anschlagbügel
20	31 42 2 054 218	Führungsring
21	07 11 9 933 079	Federring
22	07 11 9 921 056	Skt.-Flachmutter
23	07 11 9 945 111	Splint
24	07 11 9 923 414	Skt.-Kronen-Mutter
25	07 11 9 931 665	U-Scheibe
26	07 11 9 921 076	Skt.-Mutter
27	31 42 2 054 071	Lenkungsdämpfer
28	31 42 2 054 220	Lagerbock
29	07 11 9 912 485	Skt.-Schraube
30	07 11 9 931 065	U-Scheibe
31	07 11 9 932 090	Federscheibe
32	07 11 9 922 081	Skt.-Mutter
33	31 42 2 054 221	Schelle
34	07 11 9 912 477	Skt.-Schraube
35	07 11 9 941 378	Spannstift für Aufnahme in Schwinggabelbrücke

MAULSCHLÜSSEL

für Steuerkopf
71 11 9 090 123

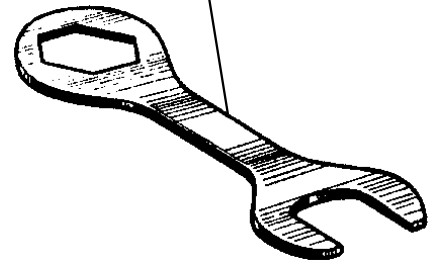

ZENTRIERDORN

zur Montage der Schwingenachse
00 00 0 000 023

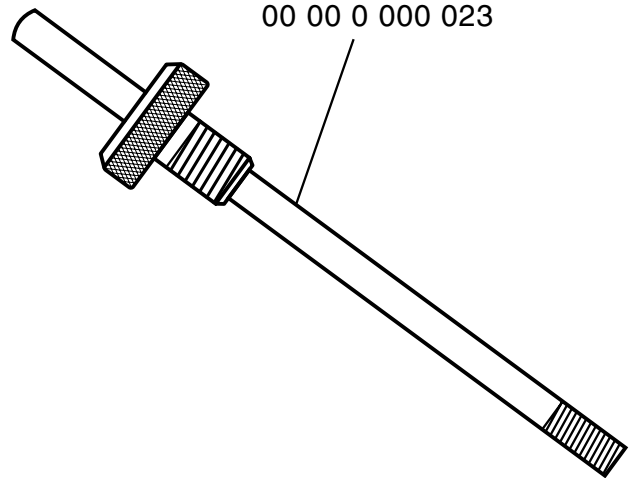

GABELN und SCHWINGEN können in unserem Meisterbetrieb geprüft, gerichtet, neu gelagert und ausdistanziert werden!

MOTORRAD STEMLER GmbH

Garschager Heide 29 Tel.: +49 (0)2191 53067
D-42899 Remscheid Fax: +49 (0)2191 590349
www.motorrad-stemler.de / info@motorrad-stemler.de

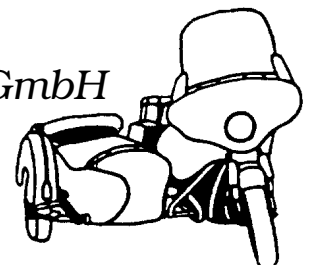

BMW R 50 - R 69 S

Federbein vorne

komplette Überholung angelieferter Federbeine möglich
Preis je nach Zustand und Teilebedarf!

SILENTBLOCK
Bauart wie original BMW!

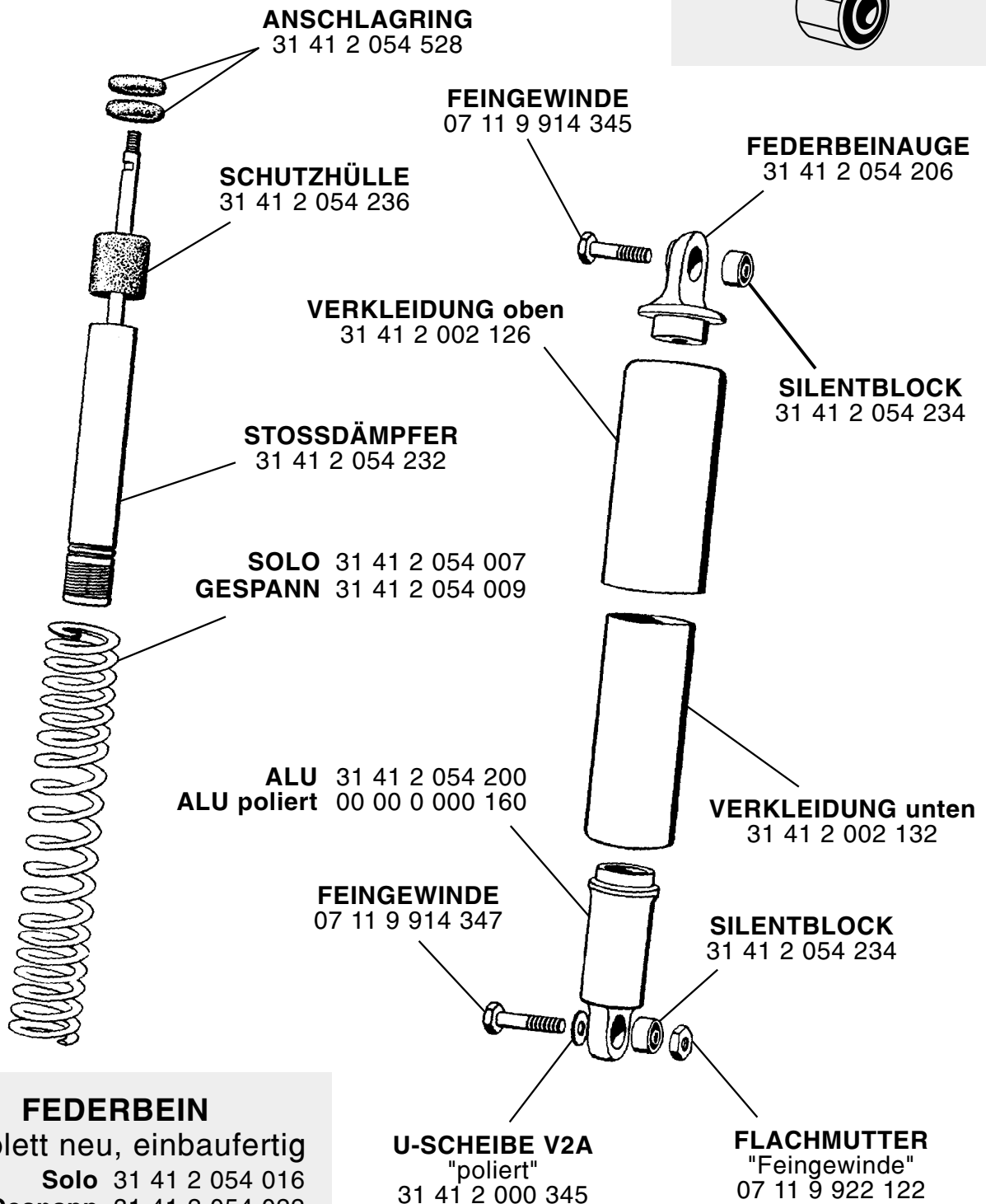
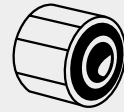

FEDERBEIN

komplett neu, einbaufertig

Solo 31 41 2 054 016

Gespann 31 41 2 054 022

MOTORRAD STEMLER GmbH

Garschager Heide 29 Tel.: +49 (0)2191 53067
D-42899 Remscheid Fax: +49 (0)2191 590349
www.motorrad-stemler.de / info@motorrad-stemler.de

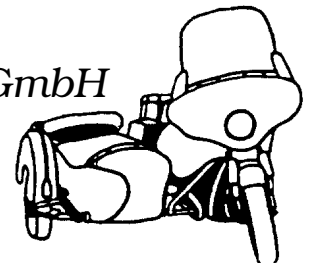

BMW R 50 - R 69 S

Federbein hinten

SILENTBLOCK
Bauart wie original BMW!

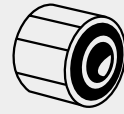

SOLO 33 53 3 054 284
GESPANN 33 53 3 054 286
EXTRA STARK 00 00 0 000 161

ALUKAPPE
33 53 3 054 212

GUMMIPUFFER
33 53 3 054 208

ANSCHLAGTELLER
33 53 3 054 201

ANSCHLAGRING
31 41 2 054 528

VERSTELLHÜLSE
33 53 3 054 194

links 33 53 3 054 282
rechts 33 53 3 054 283

Skt.-SCHRAUBE
"Feingewinde"
07 11 9 914 625

Skt.-FLACHMUTTER
"Feingewinde"
07 11 9 922 122

TELLER
33 53 3 054 210

AUSGLEICHSPUFFER
33 53 3 054 204

SCHUTZHÜLLE
33 52 2 054 236

STOSSDÄMPFER
33 52 3 054 290

HAKENSCHLÜSSEL
für Alukappe, Schwingen-
bolzen und Auspuffmutter
71 11 9 090 139

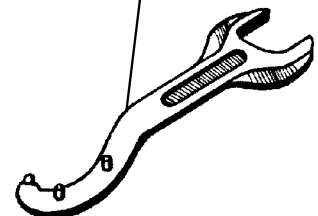

VERKLEIDUNG
33 53 3 054 240

SILENTBLOCK
33 53 3 054 296

FLACHMUTTER
"Feingewinde"
07 11 9 921 626

BEILAGSCHEIBE
33 53 3 054 274

PASS-SCHRAUBE
33 53 3 054 270

SCHEIBE
07 11 9 931 083

FEDERBEIN

komplett neu, vormontiert

Solo

Gespann

rechte Seite 33 53 3 054 035

33 53 3 054 041

linke Seite 33 53 3 054 034

33 53 3 054 040

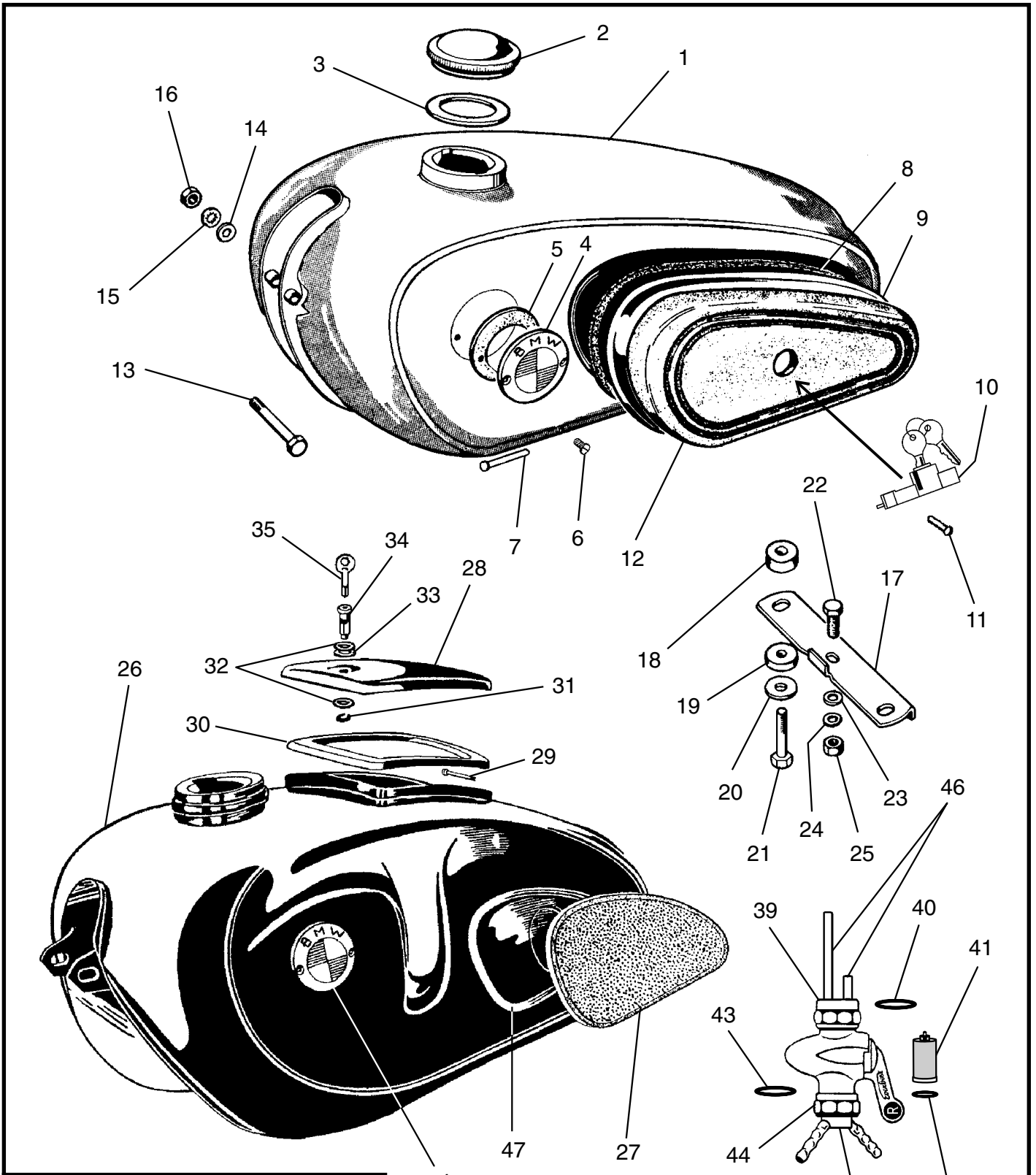

KRAFTSTOFFHAHN
 "Everbest" Zeppelinform
 technisch überholen
 00 00 0 000 747

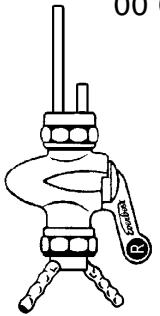

Everbest®

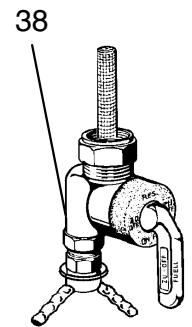
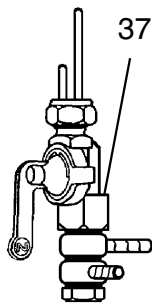
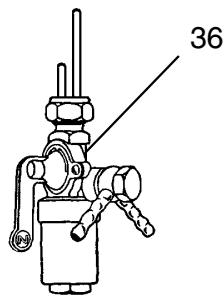

1	16 11 4 080 042	Kraftstofftank original "BMW-Neuproduktion", schwarz, handliniert	
	00 00 0 002 044	Kraftstofftank original "BMW-Neuproduktion", grundiert	
2	00 00 0 001 002	Tankdeckel, originale Form, Alu mit feiner Riffelung	
	16 11 4 080 126	Tankdeckel, verchromt	
	16 11 4 080 127	Tankdeckel, verchromt, abschließbar	
3	16 11 4 080 130	Dichtung für Tankdeckel "Kork"	
	00 00 0 000 152	Dichtung für Tankdeckel "Gummi"	
4	51 14 4 080 181	BMW Tank-Emblem, alte Schrift, 4-farbig emailliert	
5	51 14 6 040 110	Gummi-Unterlage für Tankemblem	
6	07 11 9 901 310	Linsensenkschraube für Tankemblem, vernickelt	
7	16 11 4 080 178	Scharnierstift für Werkzeugfachklappe	
8	16 11 4 080 288	Gummi-Dichtung für Werkzeugfach	
9	16 11 4 080 270	Deckel für Werkzeugfach	
	00 00 0 000 018	Reparaturblech für Kniekissen "links"	
	00 00 0 000 019	Reparaturblech für Kniekissen "rechts"	
10	32 32 9 016 008	Schloß für Werkzeugfach inkl. 2-Schlüssel	
11	07 11 9 947 463	Senkniet für Schloß	
12	16 11 4 080 187	Kniekissen rechts	
	16 11 4 080 189	Kniekissen links	
13	07 11 9 914 093	Skt.-Schraube, Feingewinde	
14	07 11 9 931 065	U-Scheibe	
15	07 11 9 936 206	Zahnscheibe	
16	07 11 9 922 093	Skt.-Mutter, Feingewinde	
17	16 11 4 080 194	Tankträger hinten	
18	16 11 4 080 248	Gummischeibe oben für Tankträger	
19	16 11 4 080 148	Gummischeibe unten für Tankträger	
20	16 11 4 080 145	Unterlegscheibe	
21	07 11 9 914 053	Skt.-Schraube, Feingewinde	
22	07 11 9 913 627	Skt.-Schraube	
23	07 11 9 931 655	U-Scheibe	
24	07 11 9 933 095	Federing	
25	07 11 9 922 081	Skt.-Schraube	
26	16 11 4 080 048	Sporttank 24-Liter "Schorsch-Meier" schwarz mit weißen Streifen	
	00 00 0 002 440	Sporttank 24-Liter "Schorsch-Meier" grundiert	
27	16 11 4 080 193	Kniekissen rechts für 24-Liter-Tank	
	16 11 4 080 192	Kniekissen links für 24-Liter-Tank	
28	16 11 4 080 170	Deckel für Werkzeugfach	
29	16 11 4 080 176	Bolzen für Deckel	
30	16 11 4 080 188	Dichtung für Deckel	
31	16 11 4 080 160	Sicherungsring für Absperrschraube	
32	07 11 9 963 107	Stahl-Dichtscheibe für Absperrschraube	
33	07 11 9 963 108	Gummi-Dichtring für Absperrschraube	
34	16 11 4 080 165	Absperrschraube für Werkzeugfach	
35	16 11 4 080 172	Schlüssel für Werkzeugfach	
36	00 00 0 001 402	Benzinhahn mit Metallbecher	
37	16 12 4 084 030	Benzinhahn mit Verschraubung	
38	00 00 0 002 871	Benzinhahn moderne Form mit schwarzem Deckel	
39	16 12 4 084 120	Überwurfmutter "oben" für Everbest-Zeppelininform	
40	16 12 4 084 110	Fiber-Dichtring für Überwurfmutter, oben, Everbest-Zeppelininform	
	00 00 0 003 458	dto. f. Benzinahn M 16 / M 20 (00 00 0 001 402 + 16 12 4 084 030)	
41	16 12 4 084 115	Sieb für Everbest-Zeppelininform	
42	16 12 4 084 111	Kork-Dichtung für Everbest-Zeppelininform	
43	16 12 4 084 109	Fiber-Dichtring für Überwurfmutter, unten, Everbest-Zeppelininform	
44	16 12 4 084 169	Überwurfmutter "unten" für Everbest-Zeppelininform	
45	16 12 4 084 176	Schlauchanschluß für Everbest-Zeppelininform	
46	00 00 0 002 151	Messingrohr-Paar Ø 5,4 für Everbest-Benzinhahn	
	00 00 0 002 591	dto. für "Schorsch-Meier-Tank"	
47	00 00 0 002 046	Kniekissen-Reparaturblech "rechts" für "Schorsch-Meier-Tank"	
	00 00 0 002 047	Kniekissen-Reparaturblech "links" für "Schorsch-Meier-Tank"	
48	07 11 9 988 819	Benzinschlauch "schwarz" 1/2 Meter, garnumflochten	
	00 00 0 001 328	Benzinschlauch "silbergrau" 1/2 Meter, garnumflochten	
49	00 00 0 001 510	Schelle für Benzinschlauch, kleine, schmale Ausführung	
50	00 00 0 002 067	Kraftstoff-Filter, kleine flache Ausführung mit Sieb	
51	00 00 0 002 068	Kraftstoff-Filter, große Ausführung mit Papierfilter	
52	00 00 0 003 697	Benzin-Schraubfilter "Alu, schwarz"	
53	00 00 0 003 840	Schnellkupplung "dicht öffnend"	

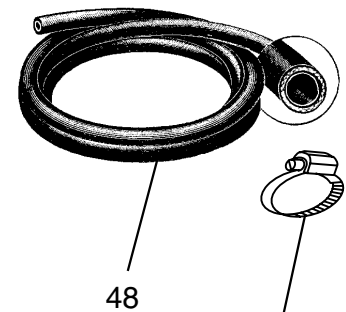
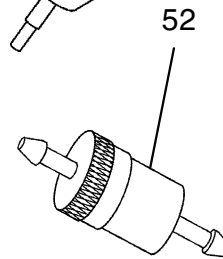
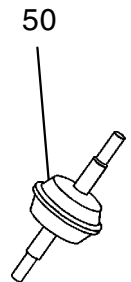
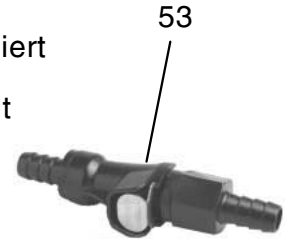

BMW R 50 - R 69 S

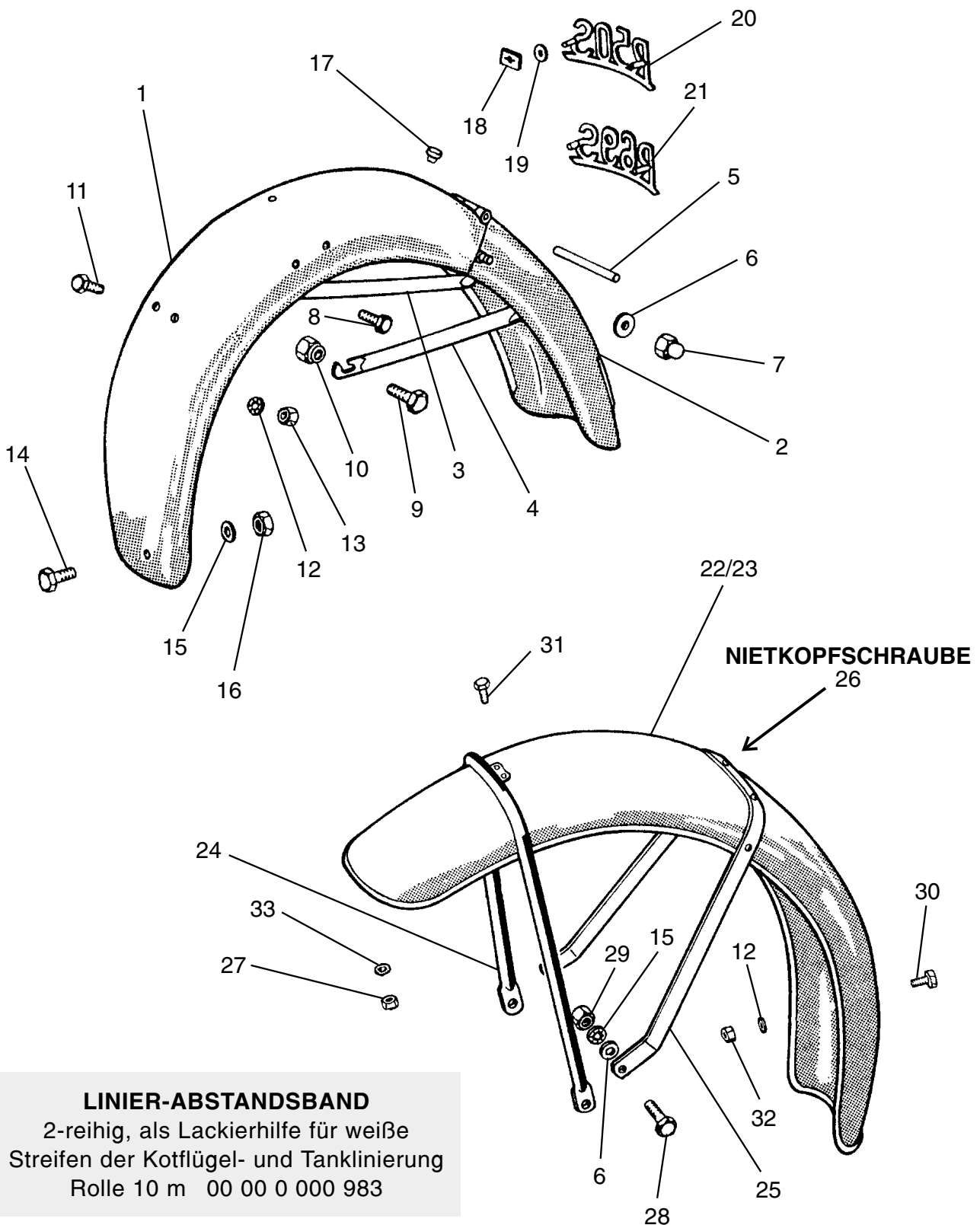

LINIER-ABSTANDSBAND

2-reihig, als Lackierhilfe für weiße
Streifen der Kotflügel- und Tanklinierung
Rolle 10 m 00 00 0 000 983

MOTORRAD STEMLER GmbH

Garschager Heide 29 Tel.: +49 (0)2191 53067
D-42899 Remscheid Fax: +49 (0)2191 590349
www.motorrad-stemler.de / info@motorrad-stemler.de

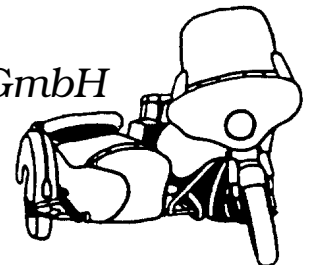

BMW R 50 - R 69 S

1	46 62 5 096 034	Hinterrad-Kotflügel original "BMW-Neuproduktion", Stahl, kpl. mit Haltern & Endteil, schwarz lackiert mit Handlinierung
	00 00 0 000 155	Hinterrad-Kotflügel original "BMW-Neuproduktion", Stahl, kpl. mit Haltern & Endteil, grundiert
2	46 52 5 096 277	Kotflügel-Hinterteil einzeln
3	00 00 0 000 966	Kotflügelstrebe rechts, einzeln
4	00 00 0 000 967	Kotflügelstrebe links, einzeln
5	46 62 5 096 118	Scharnierstift für Kotflügelhinterteil
6	07 11 9 931 065	Unterlegscheibe
7	46 62 5 096 152	Hutmutter für Koptflügelhinterteil, originale Kopfform
8	07 11 9 913 444	Skt.-Schraube
9	07 11 9 913 662	Skt.-Schraube
10	46 62 5 096 122	Skt.-Mutter mit konischen Ansatz für Kotflügelstrebe
11	07 11 9 913 441	Skt.-Schraube
12	07 11 9 936 135	Zahnscheibe
13	07 11 9 922 058	Skt.-Mutter
14	07 11 9 911 605	Skt.-Schraube, Feingewinde
15	07 11 9 936 205	Zahnscheibe
16	07 11 9 921 606	Skt.-Mutter, Feingewinde
17	61 71 5 096 154	Verschlußstopfen
18	07 12 9 926 304	Federmutter für Schriftzug
19	51 18 5 076 731	Gummi-Unterlegscheibe für Schriftzug
20	51 14 5 096 146	Schriftzug "R 50 S", verchromt, gebogene Form
21	51 14 5 096 147	Schriftzug "R 69 S", verchromt, gebogene Form
22	46 61 5 090 022	Vorderrad-Kotflügel original "BMW-Neuproduktion", Stahl, kpl. mit Flachstrebe, schwarz lackiert mit Handlinierung
	00 00 0 002 048	Vorderrad-Kotflügel original "BMW-Neuproduktion", Stahl, kpl. mit Flachstrebe, grundiert
	00 00 0 001 881	Vorderrad-Kotflügel "Nachfertigung", Stahl, kpl. mit Flachstrebe, schwarz lackiert mit Handlinierung
	00 00 0 001 882	Vorderrad-Kotflügel "Nachfertigung", Stahl, kpl. mit Flachstrebe, grundiert
	00 00 0 001 883	Vorderrad-Kotflügel "Nachfertigung", Stahl, ohne Strebe, grundiert
	00 00 0 002 049	Vorderrad-Kotflügel "Nachfertigung" GFK, ohne Strebe, roh
23	00 00 0 000 020	Vorderrad-Sportkotflügel, original "Altbestand", Stahl, kpl. mit Strebe, schwarz lackiert mit Handlinierung (nur in Verbindung mit 19"-Kotflügelstrebe, verchromt: 46 61 5 090 108 (ohne Abbildung!))
24	46 61 5 090 116	Kotflügelstrebe 18", verchromt mit original verstärktem Endteil
25	00 00 0 000 984	Kotflügel-Flachstrebe
26	00 00 0 000 985	Nietkopfschraube, schwarz (optisch wie original Niete)
27	07 11 9 922 038	Skt.-Mutter
28	07 11 9 913 627	Skt.-Schraube
29	07 11 9 922 087	Skt.-Mutter
30	07 11 9 913 457	Skt.-Schraube
31	07 11 9 913 220	Skt.-Schraube
32	07 11 9 922 054	Skt.-Mutter
33	07 11 9 936 105	Zahnscheibe

NUMMERNSCHILDBLECH

roh 00 00 0 000 154

schwarz 46 62 5 096 195

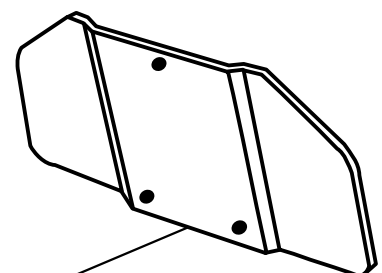

BMW R 50 - R 69 S

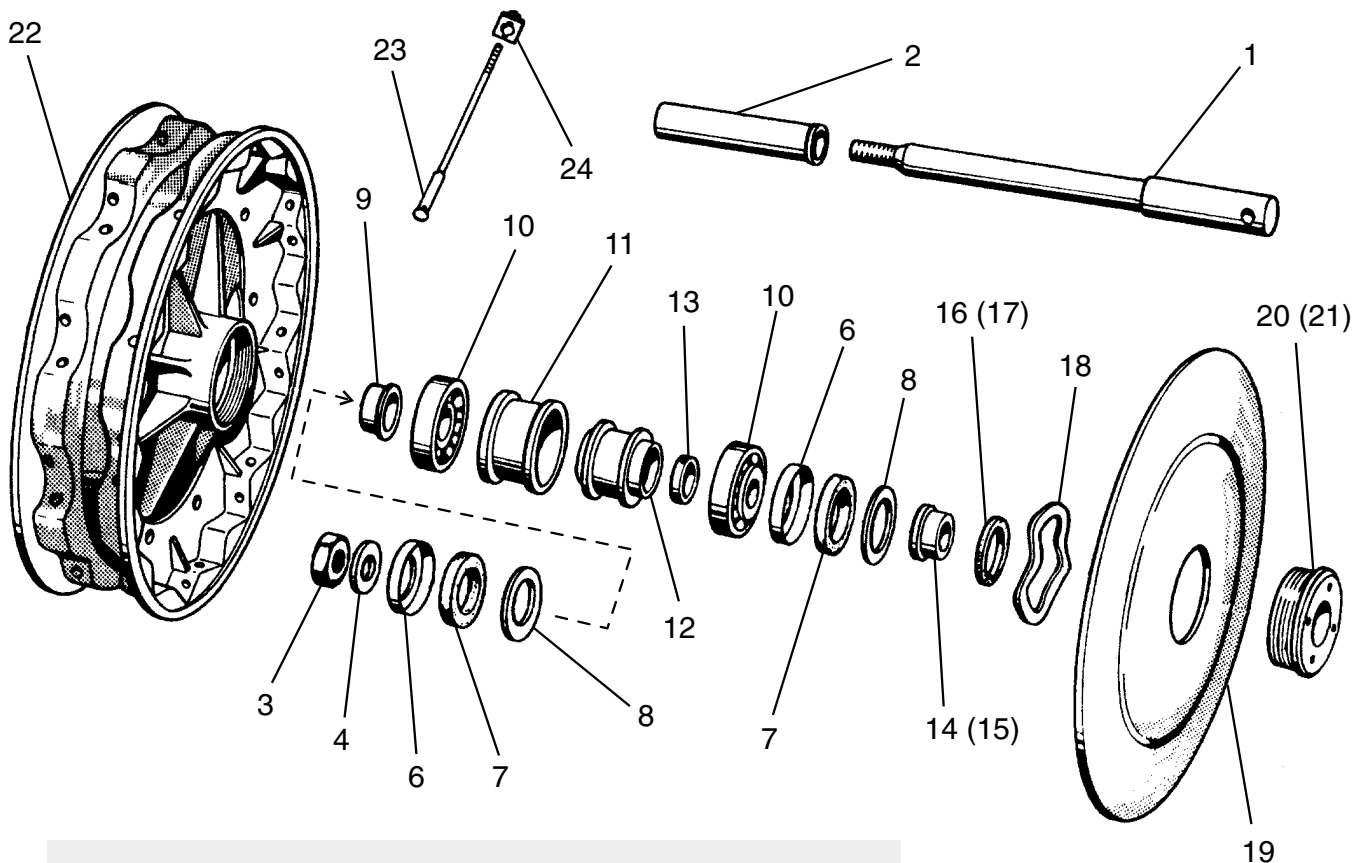

die Bildnummern in Klammern entsprechen der Simmerring-Ausführung!

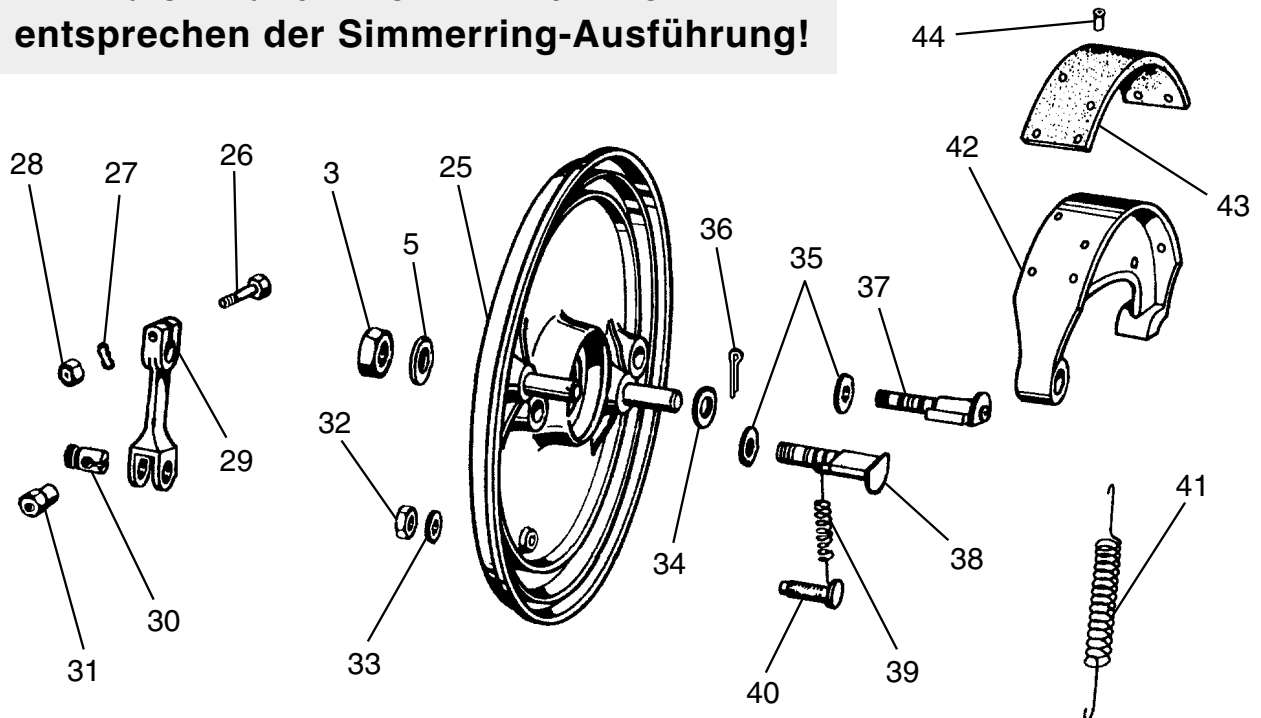

Das Anfertigen kpl. Räder aus Neuteilen, die kpl. Radlagerüberholung inkl. Ausbuchs der Lagersitze sowie das Einspeichen, Zentrieren und Spannen von Rädern kann in unserem Meisterbetrieb fachgerecht für Sie ausgeführt werden und es besteht die Möglichkeit, Räder mit stärkeren Speichen für den Gespanntrieb umzurüsten.

BMW R 50 - R 69 S

1	36 31 2 060 227	Radsteckachse vorne
	36 31 3 004 368	Radsteckachse hinten
2	36 31 2 060 174	Reduzierstück für Radsteckachse vorne
3	07 11 9 922 155	Skt.-Mutter, Feingewinde für Steckachse
4	36 31 3 004 378	Unterlegscheibe, dicke Ausführung für Steckachse hinten
5	07 11 9 931 089	Unterlegscheibe, dicke Ausführung für Steckachse vorne
6	36 31 4 038 255	Filzringkapsel rechts und links
7	36 31 4 038 259	Filzring rechts und links
8	36 31 4 038 267	Abdeckscheibe rechts und links
9	36 31 4 038 241	Druckhülse rechts
10	07 11 9 985 010	Kegelrollenlager rechts und links
11	36 31 4 038 229	Abstandshülse außen
12	36 31 4 038 225	Abstandsrohr innen
13	36 31 4 038 330	Abstandsring "7,00 mm"
	36 31 4 038 331	Abstandsring "7,05 mm"
	36 31 4 038 332	Abstandsring "7,10 mm"
	36 31 4 038 333	Abstandsring "7,15 mm"
	36 31 4 038 334	Abstandsring "7,20 mm"
	36 31 4 038 335	Abstandsring "7,25 mm"
	36 31 4 038 336	Abstandsring "7,30 mm"
	36 31 4 038 337	Abstandsring "7,35 mm"
	36 31 4 038 338	Abstandsring "7,40 mm"
	36 31 4 038 339	Abstandsring "7,45 mm"
	36 31 4 038 340	Abstandsring "7,50 mm"
	36 31 4 038 341	Abstandsring "7,55 mm"
	36 31 4 038 342	Abstandsring "7,60 mm"
	36 31 4 038 343	Abstandsring "7,65 mm"
	36 31 4 038 344	Abstandsring "7,70 mm"
14	36 31 4 038 242	Druckhülse links (Filzring-Ausführung)
15	36 31 4 038 243	Druckhülse links (Simmerring-Ausführung)
16	36 31 4 038 156	Filzring links
17	36 31 4 038 230	Simmerring links
18	36 31 4 038 263	Federring
19	36 31 4 038 275	Raddeckel (Radkappe)
20	36 31 4 038 271	Verschlußdeckel für Filzring (Filzring-Ausführung)
21	36 31 4 038 272	Verschlußdeckel für Simmerring (Simmerring-Ausführung)
22	36 31 2 030 017	Radnabe kpl. mit eingienieteter Mitnehmer-Verzahnung
	00 00 0 001 798	Radnabe kpl. ohne eingienieteter Mitnehmer-Verzahnung
	00 00 0 000 056	Mitnehmerverzahnung einzeln
	00 00 0 004 008	Naben-Bremstrommel einzeln
23	36 31 4 038 204	Speiche, verchromt EDM 3,5 X 115, kpl. mit Nippel
	36 31 4 038 222	Speiche, verchromt M 4 X 140, kpl. mit Nippel
	00 00 0 000 991	Speiche, verchromt EDM 4 X 140, kpl. mit Nippel
24	36 31 4 038 173	Unterlegplättchen für Speiche
25	34 11 2 060 214	Bremsankerplatte
26	07 11 9 912 267	Skt.-Schraube
27	07 11 9 932 070	Federscheibe
28	07 11 9 922 053	Skt.-Sicherungsmutter
29	34 11 2 060 210	Bremshebel
30	34 11 2 060 182	Gelenkbolzen zum Bremshebel
31	34 11 2 060 178	Einstell-Mutter

Bremsfläche plandrehen
über Radlagerung
00 00 0 003 025

BMW R 50 - R 69 S

32	07 11 9 921 605	Skt.-Flachmutter, Feingewinde
33	23 41 1 066 286	Ausgleichsscheibe für Einstellbolzen
34	13 42 8 009 579	U-Scheibe zum Lagerbolzen
35	34 11 2 060 259	Unterlegscheibe zum Bremsschlüssel
36	07 11 9 945 111	Splint zum Lagerbolzen
37	34 11 2 060 207	Bremsschlüssel hinten
38	34 11 2 060 206	Bremsschlüssel vorne
39	34 11 2 060 277	Zugfeder zum Einstellbolzen
40	34 11 2 060 167	Einstellbolzen (Exzenterbolzen)
41	34 21 2 060 239	Bremsbacken-Feder oben (2,2 mm dick)
	34 11 2 060 237	Bremsbacken-Feder unten (2,5 mm dick)
42	34 11 2 060 202	Bremsbacke kpl. mit aufgenietetem Belag
	00 00 0 000 988	Bremsbacke, neu beklebt "4,0 mm, asbestfrei" im Tausch
	00 00 0 000 989	Bremsbacke "Übergröße", neu beklebt "4,5 mm" im Tausch
	00 00 0 000 990	Bremsbacke "Übergröße", neu beklebt "5,0 mm" im Tausch
43	34 11 2 060 235	Bremsbelag einzeln (Standard "4,0 mm") kpl. mit Nieten
	00 00 0 000 058	Bremsbelag einzeln (Übergröße "5,0 mm") kpl. mit Nieten
44	07 11 9 949 213	Niete für Bremsbelag einzeln



ACHS-DISTANZROHR
zum Einstellen der Radlager
00 00 0 000 003

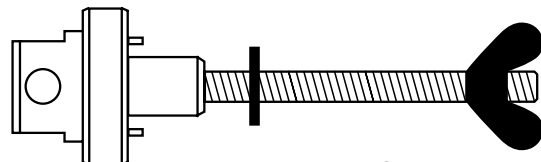

WERKZEUG
zur De- und Montage
der Radlagerverschraubung
00 00 0 000 026

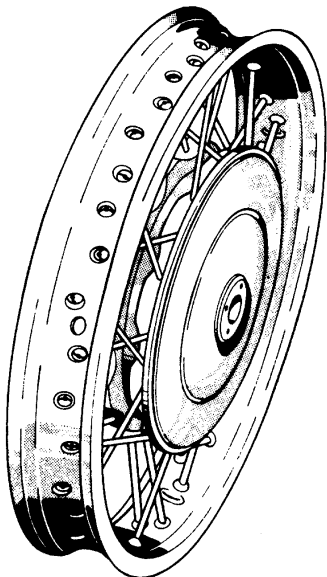

VORDER- / HINTER-RAD
kpl. eingespeicht und gelagert
einbaufertig mit Raddeckel, ohne Reifen
mit verchromter Stahlfelge 36 31 4 038 039
mit polierter Alufelge 36 31 4 038 035

MOTORRAD STEMLER GmbH

Garschager Heide 29 Tel.: +49 (0)2191 53067
D-42899 Remscheid Fax: +49 (0)2191 590349
www.motorrad-stemler.de / info@motorrad-stemler.de

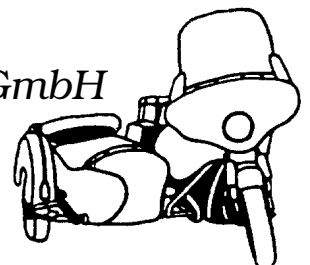

BMW R 50 - R 69 S

SPEICHE

verchromt, kpl. mit Nippel

EDM 3,5 X 115	36 31 4 038 204	"1 X gekreuzt"
** M 4,0 X 140	00 00 0 000 359	"2 X gekreuzt"
M 4,0 X 140	36 31 4 038 222	"2 X gekreuzt"
* M 4,5 X 140	00 00 0 001 018	"2 X gekreuzt"
* EDM 4,0 X 140	00 00 0 000 991	"2 X gekreuzt"
* EDM 4,5 X 140	00 00 0 001 019	"2 X gekreuzt"

* = verstärkte Ausführungen für Gespannbetrieb!

** = Ausführung in "V2A"

NIPPEL verchromt, einzeln

M 3,5 mm 07 11 9 930 065

M 4,0 mm 07 11 9 930 070

U-PLÄTTCHEN

36 31 4 038 173

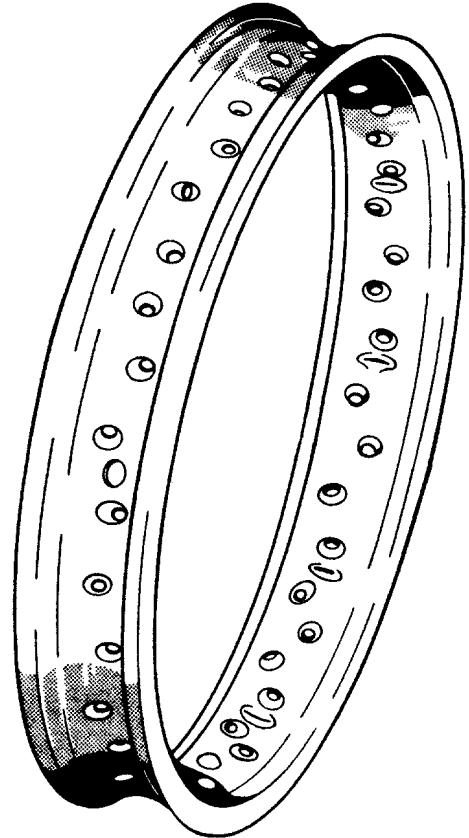
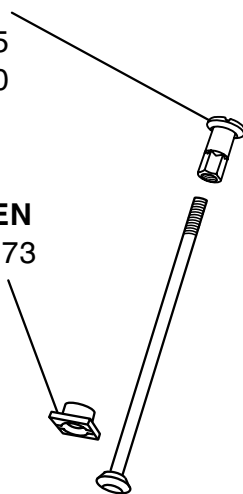

FELGE für Nabe mit 1 X gekreuzter Speiche

Stahl, verchromt 36 31 4 038 216 (2.15 X 18")

Alu, poliert 36 31 4 038 211 (2.15 X 18")

FELGE für Nabe mit 2 X gekreuzter Speiche

Stahl, verchromt 36 31 4 038 217 (2.15 X 18")

Stahl, silbermetallic 36 31 4 038 314 (2.15 X 18")

Alu, poliert 36 31 4 038 213 (2.15 X 18")

Gespannfelge 36 31 4 038 220 (2.50 X 18")

SPEICHEN-SCHLÜSSEL

00 00 0 000 173

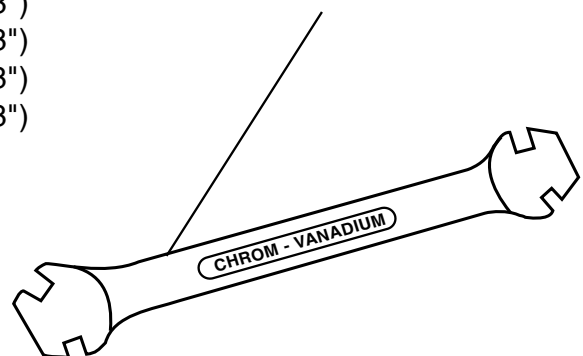

**RÄDER einspeichen,
zentrieren und spannen**
00 00 0 000 027

MOTORRAD STEMLER GmbH

Garschager Heide 29 Tel.: +49 (0)2191 53067
D-42899 Remscheid Fax: +49 (0)2191 590349
www.motorrad-stemler.de / info@motorrad-stemler.de

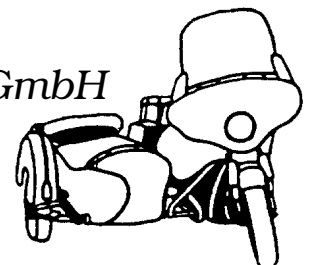

BMW R 50 - R 69 S



**BLOCK C 66
"TOURING SPEZIAL"**



BLOCK C

Barum
MITAS

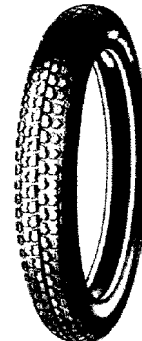

M9-H03



BLOCK K

IRC
INOUE RUBBER COMPANY



NR - 2



SPORTS

Größe	Hersteller	Typ	Profil	Verwendung	
3.50 X 18"	BARUM/MITAS	M9-H03	Block	vorne/hinten	00 00 0 000 028
3.50 X 18"	IRC	NR - 2	Block	vorne/hinten	00 00 0 000 913
3.50 X S 18"	METZELER	BLOCK C	Block	vorne/hinten	00 00 0 001 258
3.50 X 18"	METZELER	BLOCK C 66	Zickzack	nur hinten	00 00 0 000 032
4.00 X 18"	IRC	SPORTS	Block	vorne/hinten	00 00 0 001 269
4.00 X S 18"	METZELER	BLOCK C 66	Zickzack	nur hinten	00 00 0 001 259
4.00 X 18"	METZELER	BLOCK K	Gespann	nur hinten	00 00 0 000 037

SCHLAUCH 3.50 X 18" 00 00 0 005 030
4.00 X 18" 00 00 0 005 040

FELGENBAND
00 00 0 000 035

MOTORRAD STEMLER GmbH

Garschager Heide 29 Tel.: +49 (0)2191 53067
D-42899 Remscheid Fax: +49 (0)2191 590349
www.motorrad-stemler.de / info@motorrad-stemler.de

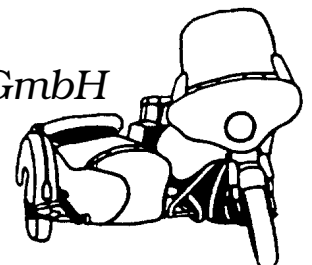

BMW R 50 - R 69 S

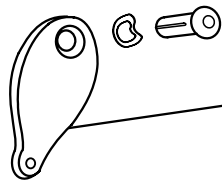

ABSCHLUSSDECKEL
verchromt, mit Kerbstift und Scheibe
32 32 9 016 101

FEDER
für Lenkradschloß
32 32 9 016 104

LENKRADSCHLOSS
mit 2 Schlüsseln
32 32 9 016 007

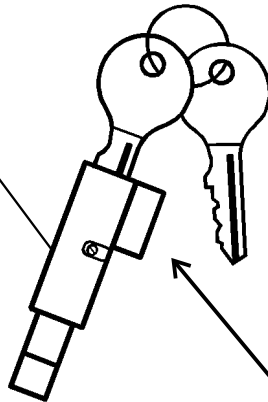

SENKNIET einzeln
07 11 9 947 463

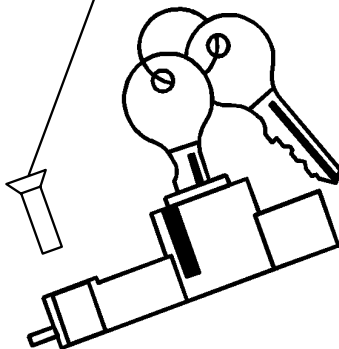

SCHLOSS-KOMBINATION
(gleichschließend!)
mit 3 Senknieten
32 32 9 016 009

WERZEUGKASTENSCHLOSS
mit 2 Schlüsseln und 3 Senknieten
32 32 9 016 008

LUFTPUMPE
"mit Staubkappe"
schwarz, originale Ausführung,
passend für BMW Rahmen
71 11 9 090 070

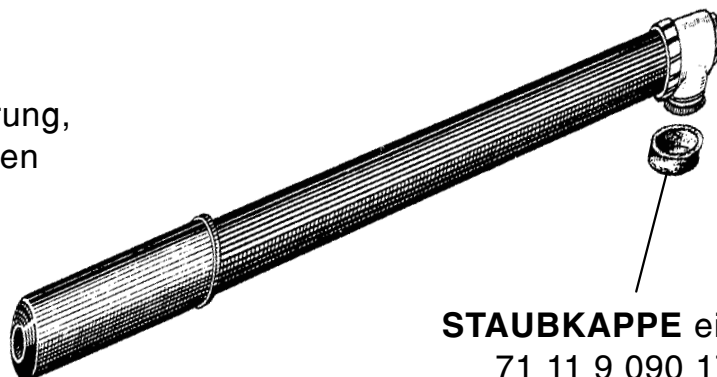

STAUBKAPPE einzeln
71 11 9 090 172

MOTORRAD STEMLER GmbH

Garschager Heide 29 Tel.: +49 (0)2191 53067
D-42899 Remscheid Fax: +49 (0)2191 590349
www.motorrad-stemler.de / info@motorrad-stemler.de

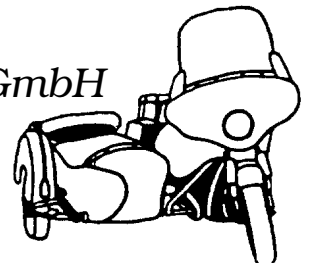

BMW R 50 - R 69 S

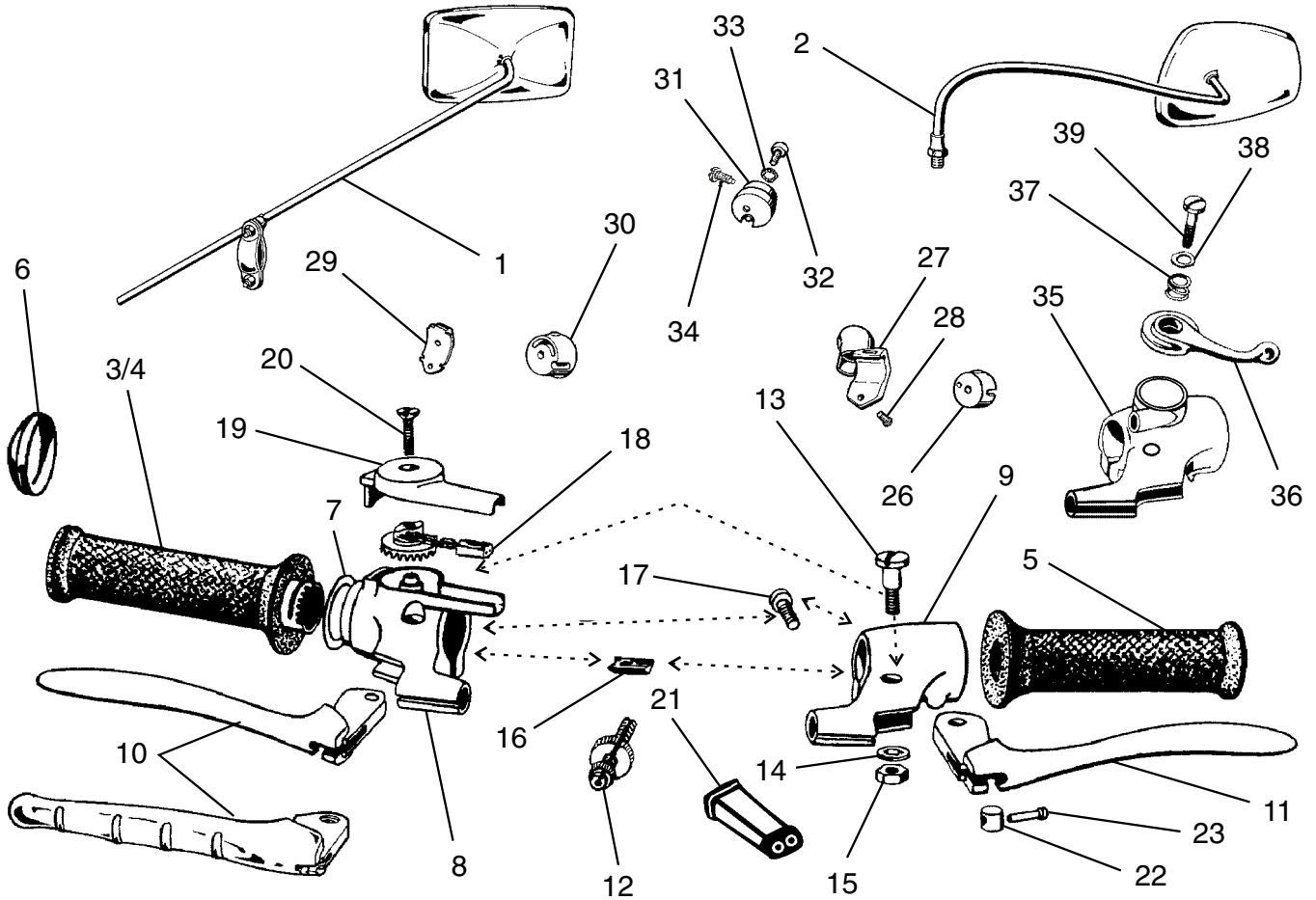

R 50 - GRIFF - ARMATUREN kpl.

sind nur noch von den ersten /6-Modellen lieferbar.

Die Hebel sind mit Kugel und matt schwarz, die

Spiegelaufnahmen haben Durchgangslöcher Ø 8,5.

Ansonsten sind diese optisch gleich und haben die Schalteraufnahmen der letzten R 50 - R 69 S Modelle.

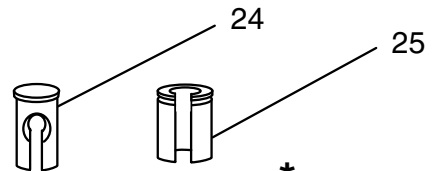

* inkl. Nr. 22

Armatur /6 kpl. rechte Seite: 32 72 1 232 981 *

Armatur /6 kpl. linke Seite: 32 72 1 232 980

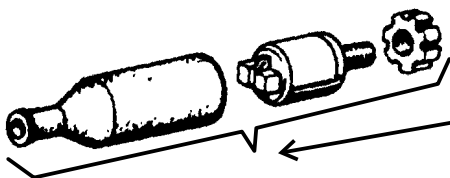

HAND-BREMSLICHTSCHALTER

für /5-Griff-Armaturen

61 31 1 351 662

GUMMI-SCHUTZKAPPE einzeln

61 31 1 351 646

1	51 16 2 072 295	Rückspiegel mit Schelle
2	51 16 2 072 296	Rückspiegel, oval mit Linksgewinde
	00 00 0 001 827	Rückspiegel, oval mit Schelle
3	32 72 2 072 177	Griffgummi rechts
4	32 72 2 072 353	Drehgriffrohr mit Gummi
5	32 72 2 072 195	Griffgummi links
6	32 72 2 072 179	Verschlusskappe für Drehgriff
7	32 72 2 072 261	Anlaufscheibe für Drehgriff
8	32 72 2 072 250	Gehäuse für Gasdrehgriff
9	32 72 2 072 127	Gelenkstück für Kupplungshebel

10	32 72 2 072 253	Bremshebel, glatte Ausführung
	32 72 2 072 252	Bremshebel mit Fingerrillen
11	32 72 2 072 214	Kupplungshebel, glatte Ausführung L = 40 mm
	32 72 2 072 213	Kupplungshebel, glatte Ausführung L = 45 mm
	32 72 2 072 218	Kupplungshebel mit Fingerrillen L = 40 mm
	32 72 2 072 226	Kupplungshebel mit Fingerrillen L = 45 mm
12	32 72 2 072 221	Stellschraube M 7 für Bowdenzug
	32 72 1 230 876	Stellschraube M 10 X 1 für /5-Armatur
13	32 72 2 072 217	Hebelschraube mit Kopf
	32 72 1 230 870	Hebelschraube ohne Kopf
14	07 11 9 936 131	Zahnscheibe
15	07 11 9 922 053	Skt.-Mutter
	00 00 0 003 087	Skt.-Sicherungsmutter
16	32 72 2 072 223	Klemmkeil
17	32 72 2 072 219	Flachkopfschraube "Schlitz", erste Ausführung
	07 11 9 907 791	Flachkopfschraube "Inbus", letztere Ausführung
18	32 72 2 072 384	Nocken kpl. mit Kette
19	32 72 2 072 382	Deckel
20	32 72 2 072 259	Schraube zum Deckel
21	32 73 1 230 037	Kappe für Gas-Bowdenzüge
22	07 11 9 988 505	Lötnippel-Aufnahme
23	07 11 9 988 530	Lötnippel
24	32 72 1 230 404	Nippelaufnahme für /5, /6 Armatur
25	32 72 1 231 461	Reduzierstück für Bowdenzug in /5-Armatur
26	32 72 2 072 180	Schalteaufnahme (Auflage gerundet) für Kunststoff-Ablendschalter (zum Anbohren)
27	32 72 2 072 183	Adapter-Halter zum Einhängen in alte Aufnahme
28	07 11 9 901 039	Linsenschraube für Aufnahme
29	32 72 2 072 175	Schalteaufnahme für Chromblinkerschalter (zum Anbohren)
30	32 72 2 072 181	Schalteaufnahme (Auflage gerundet) für Kunststoff-Blinkerschalter (zum Anbohren)
31	32 72 1 230 878	Schalteaufnahme (Auflage glatt) rechts + links bei flacher Aufnahmefläche an der Armatur
32	32 72 2 072 176	Befestigungsschraube M 5
33	07 11 9 936 111	Zahnscheibe
34	07 11 9 907 450	Linsenstiftschraube M 4 x 4 x 2,5
35	32 72 0 072 330	Gelenkstück mit Zündverstellhebel-Aufnahme R 69
36	32 72 2 072 362	Zündverstellhebel R 69
37	32 72 2 072 475	Druckfeder für Zündhebel R 69
38	32 72 2 072 477	Scheibe für Zündhebel R 69
39	32 72 2 072 473	Linsenschraube für Zündhebel R 69

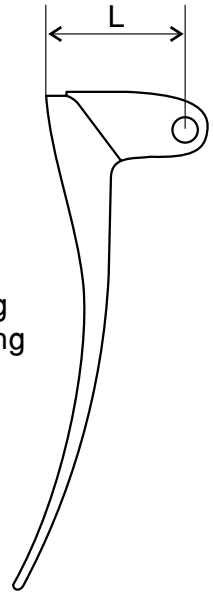

GABELBRÜCKE schwarz kunststoffbeschichtet, sehr gute Verarbeitung
leicht vergrößerte und angepaßte Spezialanfertigung für den Umbau der R 50 - 69 S
Modelle auf Lenkerbefestigung mit den Alu-Klemmböcken der /5-Modelle

Vorteile: - stabilere Lenkerbefestigung durch 2 Stehbolzen je Bock
- keine Beschaffungsprobleme der seltenen Originalteile
- ideal für Gespannlenker mit Querstrebe

KLEMMBOCK oben
31 42 2 000 391

KLEMMBOCK unten
31 42 2 000 392

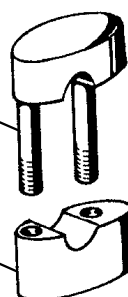

hochglanzpoliert!

Umbau-GABELBRÜCKE
00 00 0 000 074



BMW R 50 - R 69 S

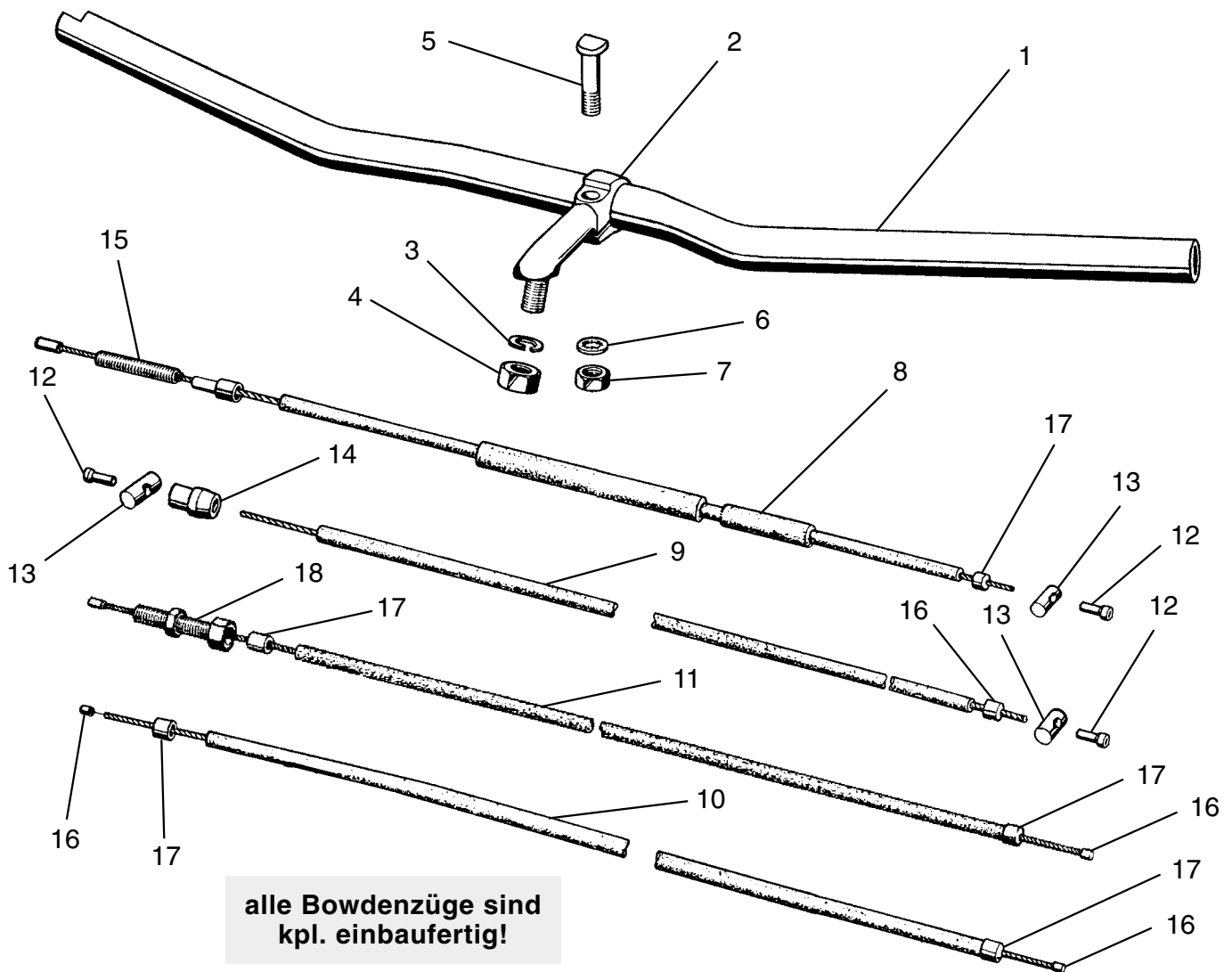

alle Bowdenzüge sind
kpl. einbaufertig!

1	32 71 2 072 129	Lenker, verchromt mit Aussparung und Bohrung für Lenkerblinker	
2	32 71 2 072 306	Lenkerhalter (Ösenschraube), verchromt	
3	07 11 9 933 108	Federring	
4	07 11 9 922 122	Skt.-Flachmutter, Feingewinde	
5	32 71 2 072 288	Klemmschraube (Hammerkopf) für Lenkerbock	
6	07 11 9 936 205	Zahnscheibe	
7	07 11 9 922 093	Skt.-Mutter, Feingewinde	
8	34 11 2 072 345	Bowdenzug für Handbremse "Solo"	} kpl. einbaufertig
	34 11 2 072 346	Bowdenzug für Handbremse "Gespann"	
9	21 52 2 072 321	Bowdenzug für Kupplung "Solo"	
	21 52 2 072 322	Bowdenzug für Kupplung "Gespann"	
10	13 21 2 072 370	Bowdenzug für Gas "Solo"	
	13 21 2 072 348	Bowdenzug für Gas "Gespann"	
11	12 12 2 072 368	Bowdenzug für Zündversteller "Solo" R 69	
12	07 11 9 988 530	Löt nipple	
13	07 11 9 988 505	Löt nipple-Aufnahme	
14	21 52 2 072 420	Endstück für Kupplungszug	
15	34 11 2 072 440	Gewindenippel für Handbremszug	
16	07 11 9 988 550	Löt nipple für Gas- / Zündungszug	
17	07 11 9 988 330	Endkappe für Bowdenzug	
18	12 12 8 004 144	Stellschraube für Zündungszug	

BMW R 50 - R 69 S

SOZIUS-FUSSRASTER

"oval 37 X 46 X 105"

klappbar, schwere, alte Ausführung
46 51 4 034 264

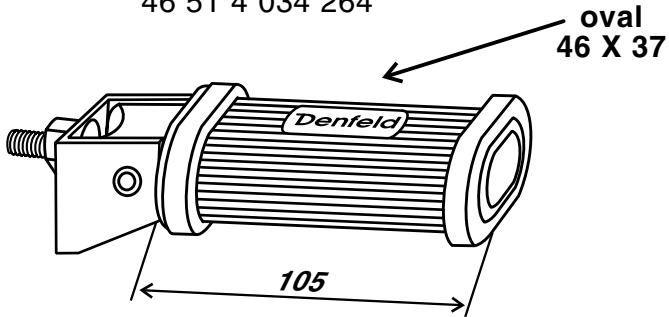

SOZIUS-FUSSRASTER

"rund Ø 34/43 X 105"

klappbar, leichte, modernere Ausführung
46 71 1 230 477

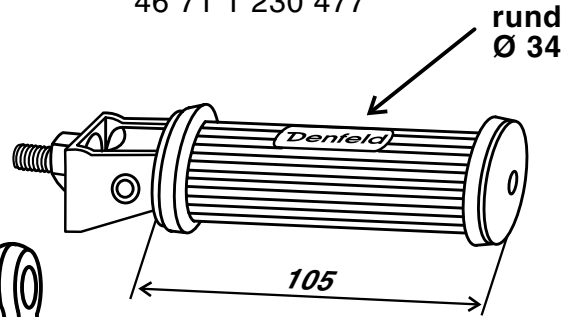

HALTE-WINKEL
für klappbare Sozius-Raster
00 00 0 000 146



REPARATUR-ANSCHWEISSTEIL
als Aufnahme der Fußraster am Rahmen
mit Gewinde M 12 x 1,5
00 00 0 003 757

STAHL-FUSSRASTER, starre Ausführung
sechskant, konisch für Fahrer & Sozius
46 53 4 034 150

FUSSRASTERGUMMIS

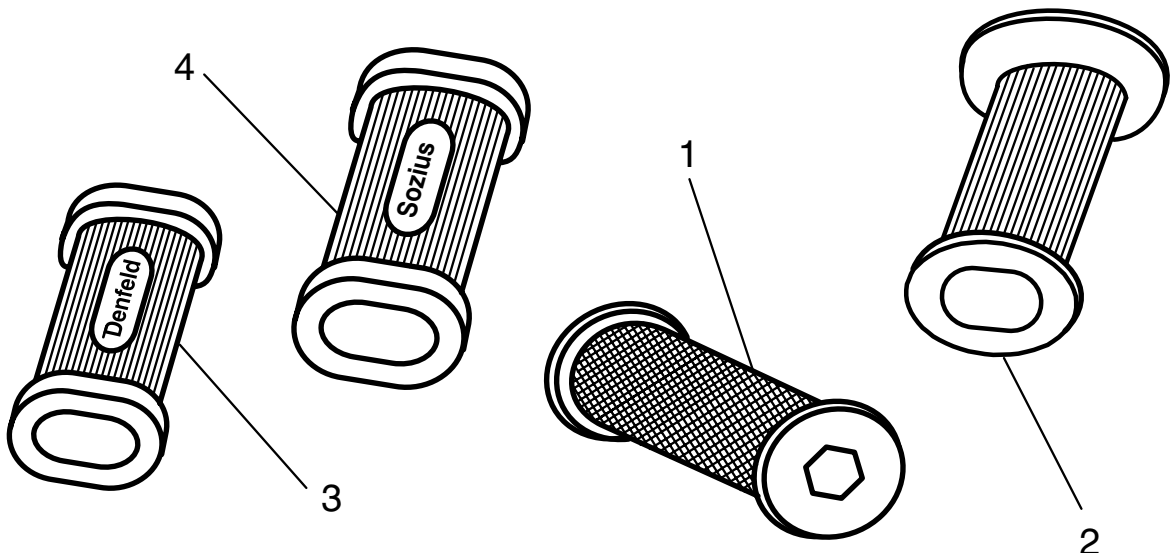

- 1 46 51 9 034 128
- 2 00 00 0 000 017
- 3 00 00 0 001 505
- 4 00 00 0 000 145

für Fahrer und Sozius, Innensechskant, konisch
für klappbare Soziusfußraster, in schwerer, alter Form,
ohne Schrift, einseitig offen mit ovalem Loch, leicht ballig
für klappbare Soziusfußraster in schwerer, alter Form,
mit ovalem Loch, beidseitig offen "original DENFELD"
für klappbare Soziusfußraster in schwerer, alter Form,
mit ovalem Loch, beidseitig offen "mit SOZIUS-Schrift"

BMW R 50 - R 69 S

FAHRERSATTEL kpl.
mit Sattelträger aus Profileisen
in bester originaler Nachfertigung

PAGUSA 52 51 7 002 011

DENFELD 00 00 0 001 721

NEUTRAL 00 00 0 001 722

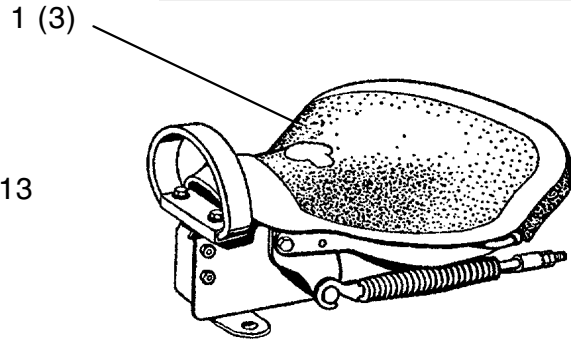
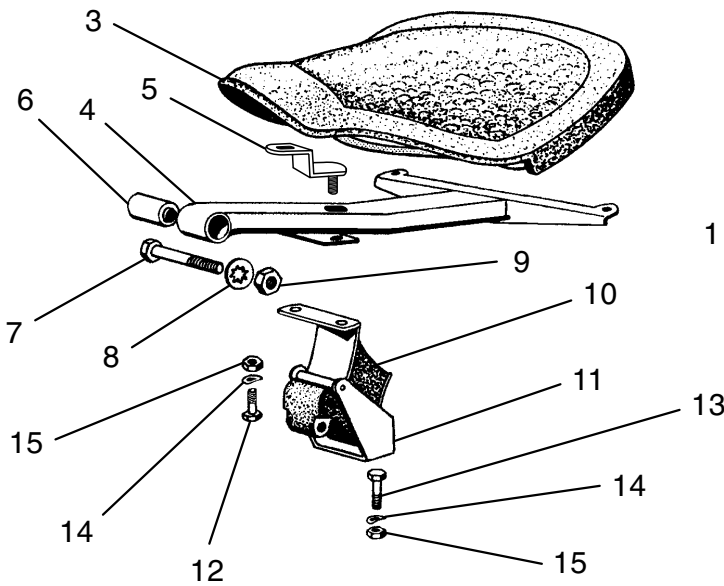

- | | | |
|-----------|-----------------|---|
| 1 | 00 00 0 000 142 | Sozius-Sattel "DENFELD" kpl. für Gepäckbrücken-Montage |
| | 52 51 9 034 015 | Sozius-Sattel "PAGUSA" kpl. für Gepäckbrücken-Montage |
| 2 | 00 00 0 000 141 | Sozius-Sattel "DENFELD" kpl. für Kotflügel-Montage |
| | 52 51 9 034 017 | Sozius-Sattel "PAGUSA" kpl. für Kotflügel-Montage |
| 3 | 00 00 0 000 011 | Satteldecke "DENFELD" (Fahrer/Sozius) |
| | 00 00 0 000 012 | Satteldecke "DENFELD" mit eingezogenem Spannrahmen (Fahrer) |
| | 00 00 0 000 138 | Satteldecke "PAGUSA" (Fahrer/Sozius) |
| | 00 00 0 000 139 | Satteldecke "PAGUSA" mit eingezogenem Spannrahmen (Fahrer) |
| | 00 00 0 000 326 | Satteldecke "NACHBAU, Denfeld-Form" (Fahrer/Sozius) |
| | 00 00 0 000 691 | Satteldecke "NACHBAU" mit eingezogenem Spannrahmen (Fahrer) |
| | 00 00 0 000 916 | Satteldecke "PAGUSA" mit Latz (Sozius) |
| 4 | 52 51 7 002 166 | Sattelträger mit Silentblock |
| 5 | 00 00 0 003 029 | Adapterwinkel für Spannrahmen |
| 6 | 52 51 7 002 141 | Silentblock einzeln |
| 7 | 07 11 9 914 364 | Skt.-Schraube, Feingew. |
| 8 | 07 11 9 936 226 | Zahnscheibe |
| 9 | 07 11 9 922 121 | Skt.-Mutter, Feingewinde |
| 10 | 52 51 7 002 155 | Gummi-Federelement |
| 11 | 52 51 7 002 190 | Feder-Anschlagstück |
| 12 | 07 11 9 913 470 | Skt.-Schraube |
| 13 | 07 11 9 913 444 | Skt.-Schraube |
| 14 | 07 11 9 932 070 | Federscheibe |
| 15 | 07 11 9 922 054 | Skt.-Mutter |

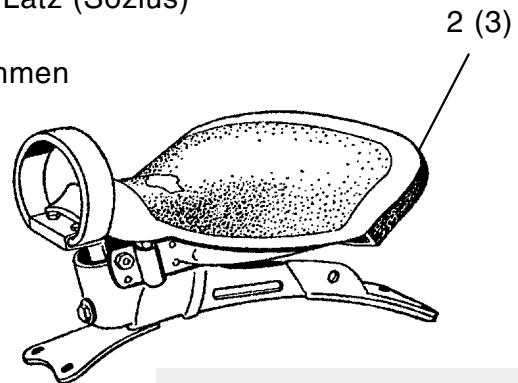

SATTELDECKEN-MONTAGE
für Fahrer & Sozius
00 00 0 003 085

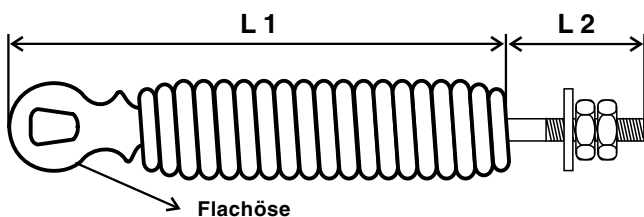

Flachöse

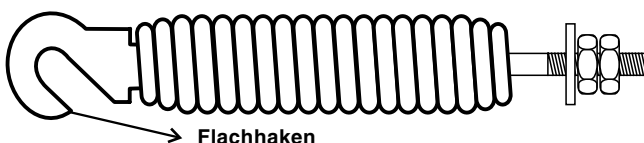

Flachhaken

FEDER für Soziussattel
Flachöse

L 1 = 170, L 2 = 50, Ø 28
00 00 0 000 270

FEDER für Soziussattel
Flachhaken

L 1 = 170, L 2 = 50, Ø 28
00 00 0 000 269

BMW R 50 - R 69 S

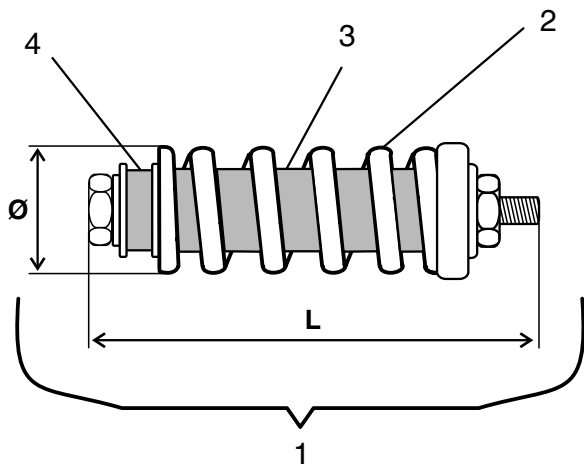

Progressiv-FEDERELEMENT
für Kotflügelsattel L = 136, Ø 41

1	Federelement kpl.	00 00 0 001 932
2	Feder, einzeln	00 00 0 002 156
3	Mittelgummi, einzeln	00 00 0 002 157
4	Seitengummi, einzeln	00 00 0 002 158

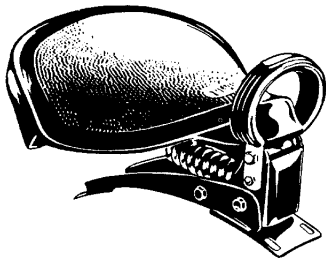

TÜV-gerecht, flexibel!

Bitte Befestigungsart beachten!

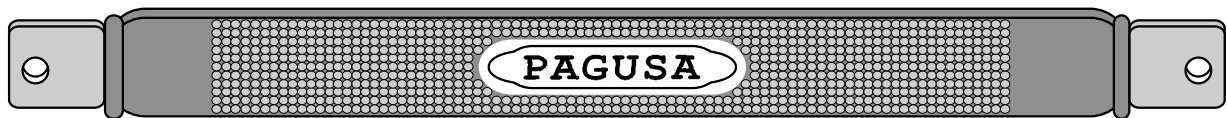
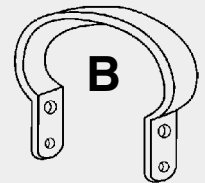
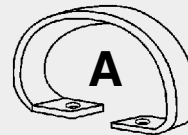

original PAGUSA (Befestigung A) 00 00 0 000 148

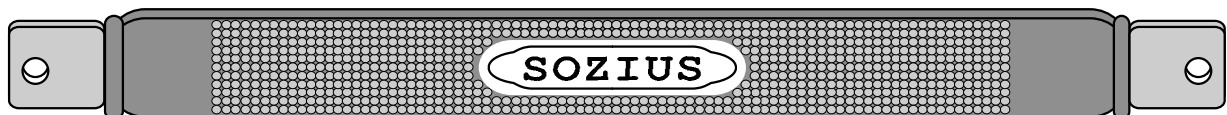

NACHFERTIGUNG mit Sozius-Schrift (Befestigung A) 00 00 0 000 149

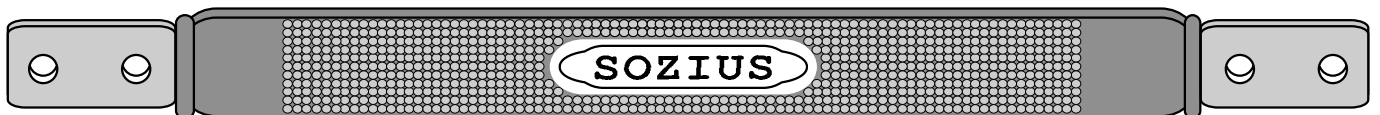

NACHFERTIGUNG mit Sozius-Schrift (Befestigung B) 00 00 0 002 406



original DENFELD (Befestigung B) 00 00 0 000 150



NACHFERTIGUNG mit Sozius-Schrift (Befestigung B) 00 00 0 000 151

SOZIUS-SITZKISSEN "Rennbrötchen"
zur Montage am Fahrerschwingsattel
52 51 7 002 006

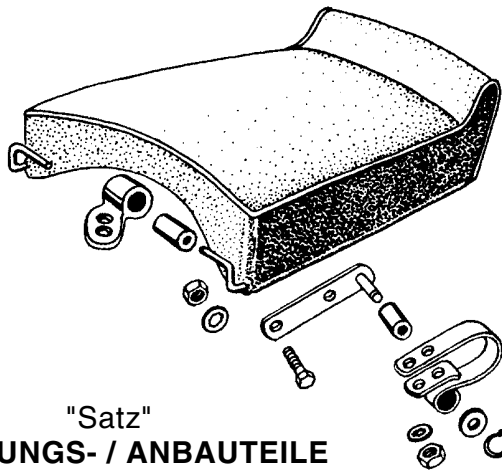

"Satz"
FEDERUNGS- / ANBAUTEILE
00 00 0 001 004

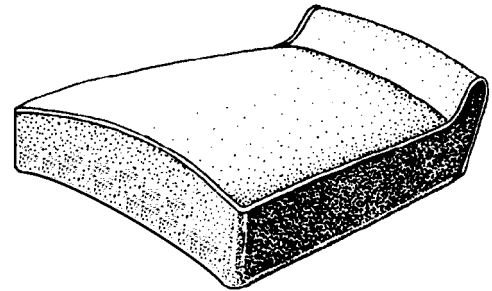

SOZIUS-SITZKISSEN "Rennbrötchen"
zur Montage auf Gepäckbrücke
00 00 0 003 102

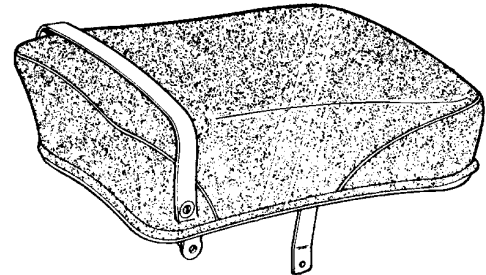

BEILAGSTREIFEN
zur Gepäckbrücke
52 53 5 096 109

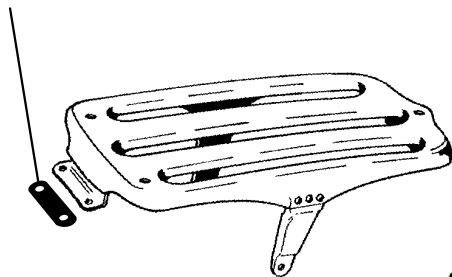

GEPÄCKBRÜCKE
aus gestanztem Profilblech
genietet und geschweißt
46 11 5 096 214

SOZIUS-SITZKISSEN "DENFELD"
zur Montage auf Gepäckbrücke 00 00 0 001 005
zur Montage auf Kotflügel 52 51 7 002 007

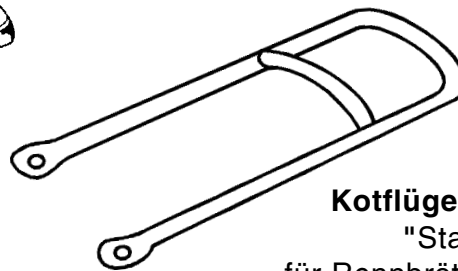

Kotflügelstrebe/Haltebügel
"Stahl, verchromt"
für Rennbrötchen 00 00 0 002 043
für Sitzbank 00 00 0 002 981

HALTERIEMEN
00 00 0 000 016

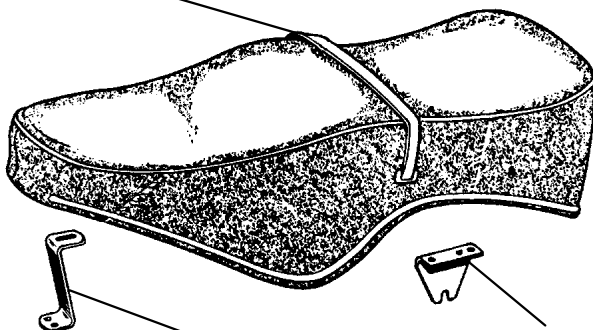

HALTER vorne
00 00 0 002 414

HALTER seitlich
00 00 0 002 413

SITZBANK mit Halteriemern

NACHFERTIGUNG mit Anbauteilen 00 00 0 002 182
DENFELD ohne Anbauteile 52 51 7 002 160

SITZBANKBEZUG
DENFELD 00 00 0 000 015
NACHFERTIGUNG 00 00 0 000 144

ZIERLEISTEN-SATZ 00 00 0 000 014

HALTER-TEILE-SATZ
1 x vorne & 2 x seitlich
00 00 0 000 013



TYPENSCHILD "Schorsch Meier"
83 mm x 17 mm
00 00 0 002 065
DENFELD-Typenschilder **nicht** lieferbar!

BMW R 50 - R 69 S

HUPE kpl. mit Halter

dicke Ausführung

Gehäuse schwarz, Blende verchromt 6 V 61 33 8 046 030

dicke Ausführung (mit NORIS-Blende)

Gehäuse schwarz, Blende verchromt 6 V 00 00 0 002 450

flache Ausführung

Gehäuse verzinkt, Blende verchromt 6 V 00 00 0 000 072

Gehäuse schwarz, Blende verchromt 6 V 00 00 0 002 095

Gehäuse schwarz, Blende schwarz 6 V 00 00 0 002 096

Gehäuse schwarz, Blende schwarz 12 V 00 00 0 002 097

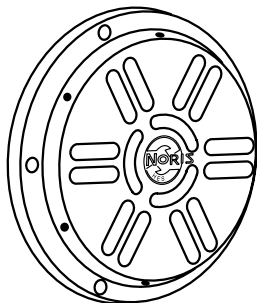
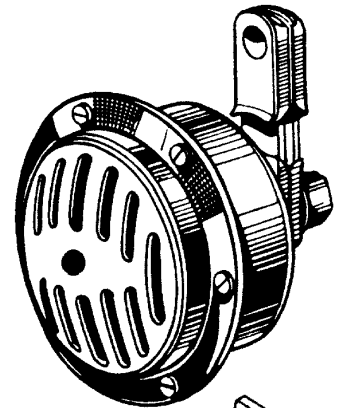

NORIS-Blende, einzeln
"verchromt"
00 00 0 002 451

HALTELASCHE
"original R 50 S, 69 S"
61 33 8 046 137

3-er-BLATT zur Vibrationsaufnahme
aus 1 mm dickem V2A-Blech
00 00 0 000 073

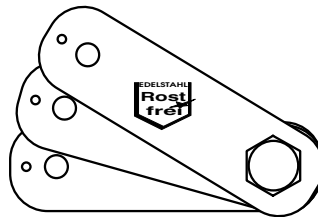

ANSCHLAGBLECH
für Haltelasche R 50 S, 69 S
61 33 8 046 134

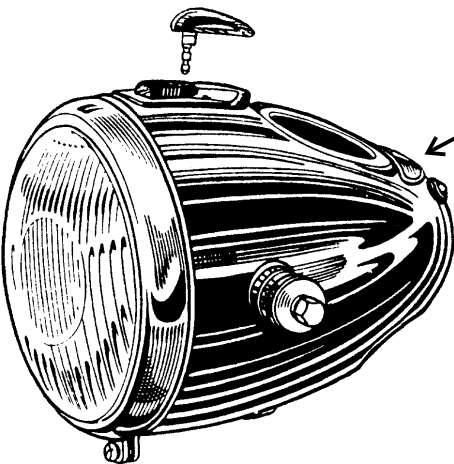

rot/grüne Kontroll-Leuchte "herzförmig"

SCHEINWERFER

kpl. einbaufertig mit Zündschloß, Zündschlüssel
Kontroll-Leuchten, Befestigungsteilen, Gummitüllen usw.
schwarz lackiert, ohne Tacho und Glühbirnen
63 12 8 050 031

SCHEINWERFERGEHÄUSE einzeln

00 00 0 000 061

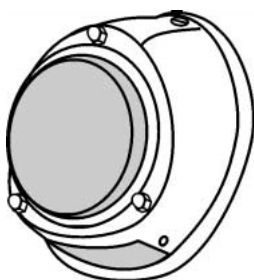

SCHEINWERFER HELLA

alternativ verwendbar bei R 50 bis R 69 S
kpl. einbaufertig, ohne Tacho und Birnen
00 00 0 000 062

RÜCKLICHT "Bauart EBERSPÄCHER"

mit durch Hutmuttern verschraubtem Rücklichtglas und
mit Bremslicht. Werkseitig ausgeliefert mit den frühen
Modellen der Serie BMW R 50 - 69 S 00 00 0 002 549

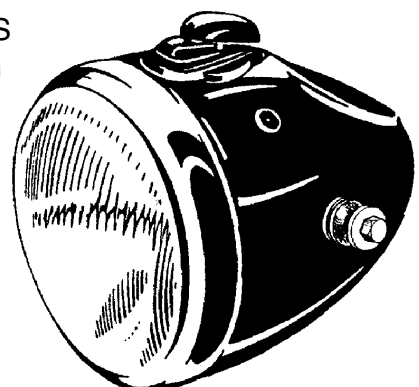

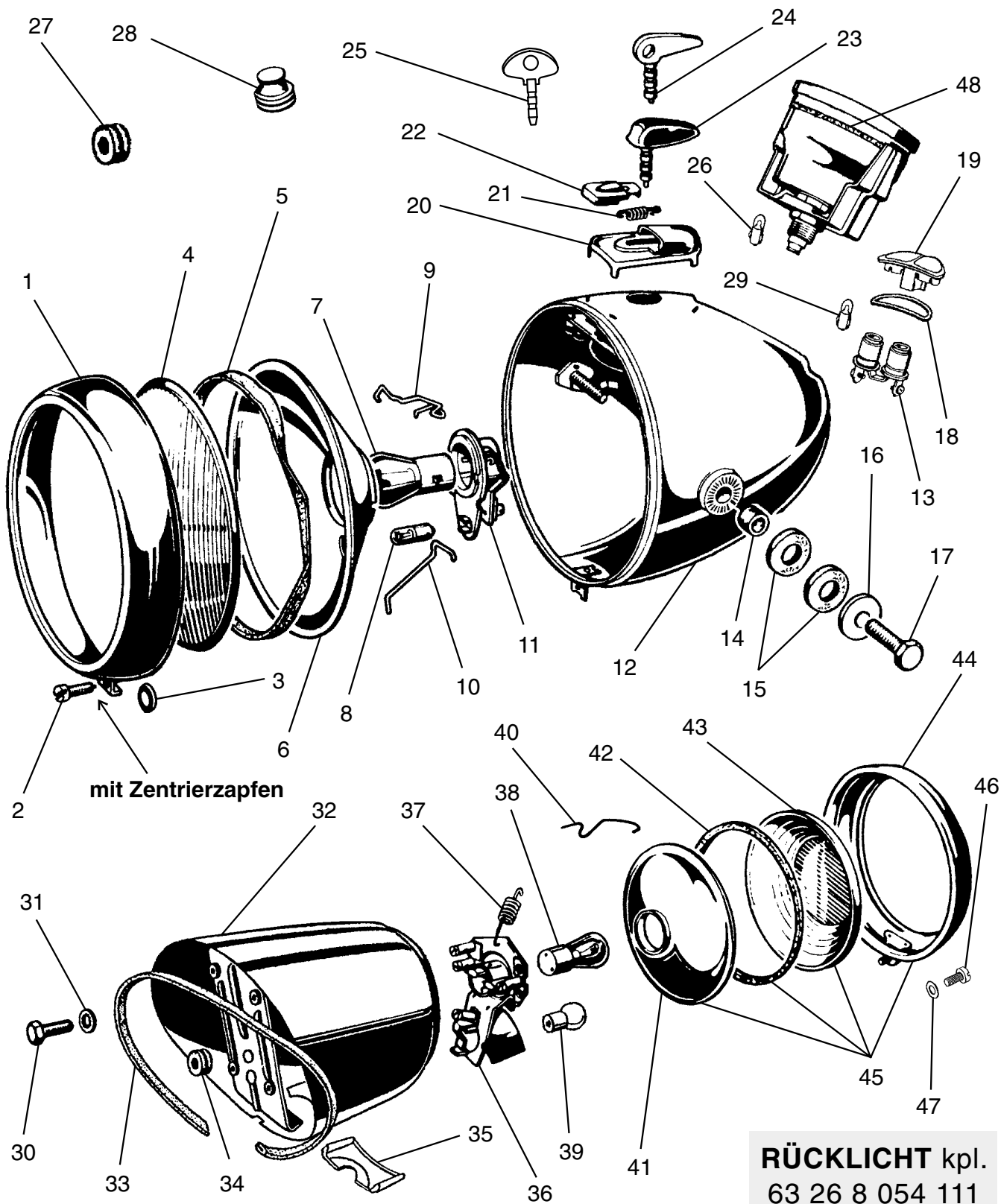

1	63 12 8 050 128	Chromring "Bauart-Bosch"
2	63 12 8 050 185	Zylinderschraube
3	00 00 0 000 214	Halte-Scheibe für Lampenring
4	63 12 8 050 154	Lampenglas BOSCH
5	63 12 1 353 623	Abdichtring
6	63 12 8 050 181	Reflektor BOSCH
7	07 11 9 978 006	Bilux-Birne 6 V 35/35 W
	07 11 9 978 025	Bilux-Birne 12 V 35/35 W
	00 00 0 001 808	Bilux-Birne 12 V 45/40 W
8	07 11 9 978 243	Birne 6 V 2 W
	07 11 9 978 256	Birne 12 V 4 W

"Halogenlicht für Ihren Oldtimer!"

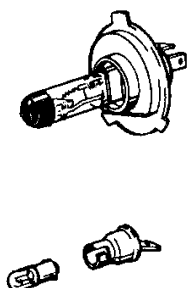
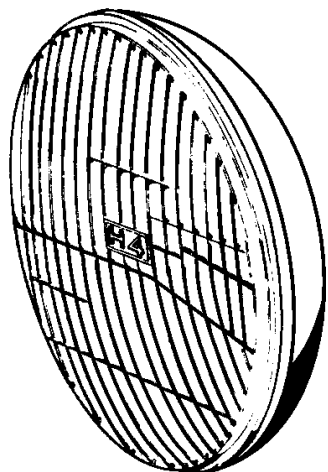

H4-EINSATZ 6 V / 12 V

kpl. einbaufertig für alle Motorrad-Scheinwerfer mit Lichtaustritt Ø 160 mm, bestehend aus: Glas/Reflektoreinheit, Fassung, Fassungsfeder, Standlichtfassung, H4-Birne 35/35 W, Standlicht-Birne 2 W, Steckverbinder für Kabelanschluß

6 Volt 35/35 W 00 00 0 002 544

12 Volt 35/35 W 00 00 0 002 795

9	63 12 8 048 181	Haltebügel für Fassung
10	63 12 8 050 160	Haltefeder für Reflektor
11	63 12 8 048 179	Birnenfassung Ø 40 mm
12	00 00 0 000 061	Lampengehäuse einzeln
13	62 14 8 048 129	Kontroll-Leuchten-Fassung
14	61 13 8 050 138	Gummimuffe
15	61 31 8 050 136	Gummischeibe
16	61 31 8 050 134	Druckscheibe
17	00 00 0 000 128	Skt.-Schraube "V2A, Kopf poliert"
18	62 14 8 048 128	Dichtung für Lichtfenster
19	62 14 8 048 127	Lichtfenster rot/grün
20	61 32 8 048 189	Zündschloßabdeckung
21	61 32 8 048 191	Schraubenfeder
22	61 32 8 048 185	Verschlussschieber
23	61 32 8 048 118	Zündschlüssel
24	61 32 8 048 119	Reservezündschlüssel flach
25	00 00 0 002 602	Reservezündschlüssel flach, alte Ausführung
26	07 11 9 978 270	Glühbirne für Tachobeleuchtung 6 V 0,6 W
	00 00 0 001 820	Glühbirne für Tachobeleuchtung 12 V 2 W
27	61 31 8 070 199	Gummitülle für Ablendschalterkabelstrang in Lampe
28	61 13 8 070 196	Gummitülle für Kabelbaum in Lampe
29	07 11 9 978 243	Glühbirne für Kontroll-Leuchten 6 V 2 W
	00 00 0 001 818	Glühbirne für Kontroll-Leuchten 12 V 2 W
30	07 11 9 913 227	Skt.-Schraube
31	07 11 9 936 111	Zahnscheibe
32	63 24 8 054 118	Rücklicht-Gehäuse nackt
33	13 72 0 043 809	Gummikeder
34	13 11 2 088 552	Gummitülle für Kabelstrang
35	63 26 8 054 121	Kennzeichenfenster
36	63 24 8 054 130	Lampenträger
37	63 24 8 054 131	Zugfeder für Lampenträger
38	63 24 8 654 131	Birne 6 V 21/5 W
	00 00 0 001 809	Birne 12 V 21/5 W
39	07 11 9 978 220	Birne 6 V 5 W
	00 00 0 001 816	Birne 12 V 5 W
40	63 24 8 054 127	Klemmfeder für Reflektor
41	63 24 8 054 133	Reflektor
42	63 24 8 054 123	Gummdichtung Reflektor/Streuscheibe
43	63 24 8 054 135	Streuscheibe
44	63 24 8 054 125	Chromring
45	63 24 8 054 134	Rücklicht-Einsatz kpl.
46	00 00 0 001 083	Zylinderschraube M 3,5 für Reflektor
47	00 00 0 001 084	Fiber-Haltescheibe für Zylinderschraube
48	62 12 8 080 115	Dichtring für Tachometer

BMW R 50 - R 69 S

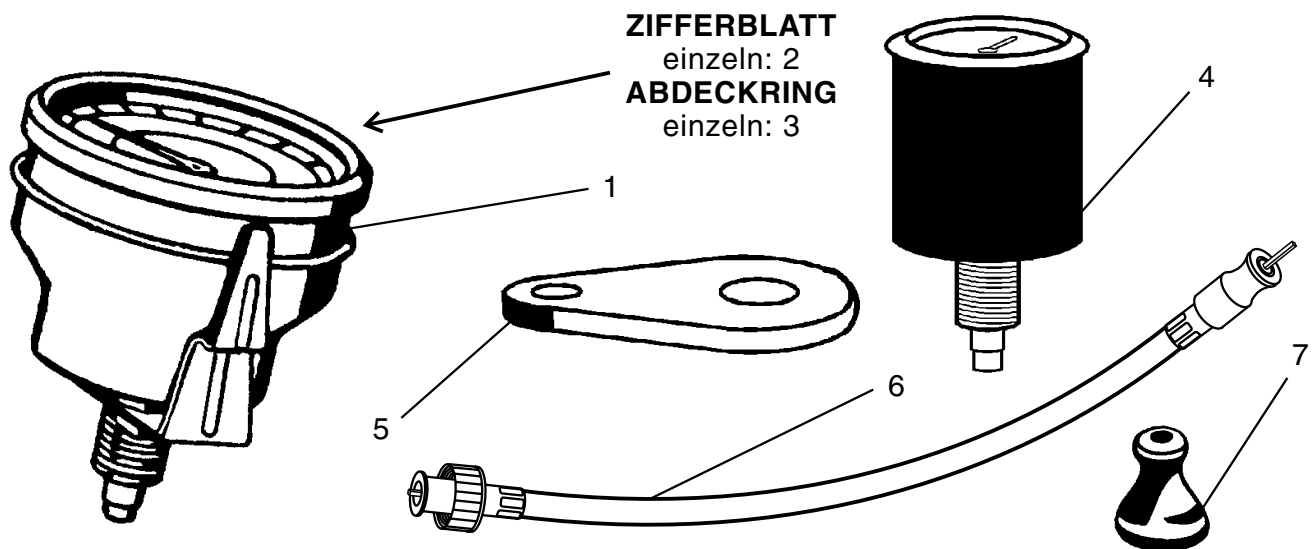

- | | | |
|----------|-----------------|--|
| 1 | 62 12 8 080 076 | Tacho "BMW-Neuproduktion" VEIGEL\0-160\W=0,75(25:8) R 50 Solo |
| | 62 12 8 080 058 | Tacho "BMW-Neuproduktion" VDO\20-160\W=0,75(25:8) R 50-60/2 Solo |
| | 62 12 8 080 043 | Tacho "BMW-Neuproduktion" VDO\20-180\W=0,86(25:7) R 50 S Solo |
| | 62 12 1 350 376 | Tacho "BMW-Neuproduktion" VDO\20-200\W=0,77(27:8) R 69 S Solo |
| | 62 12 8 080 045 | Tacho "Neuproduktion" VDO\20-200\W=0,75(25:8) R 69 S Solo |
| | 62 12 8 080 094 | Tacho "BMW-Neuproduktion" VDO\0-130\W=0,9(27:7) R 50-69 S SW |
| | 62 12 8 080 047 | Tacho "BMW-Neuproduktion" VDO\20-160\W=1,0(26:6) R 50-60/2 SW |
| | 62 12 8 080 086 | Tacho "BMW-Neuproduktion" VDO\0-180\W=1,0(26:6) R 69, 69 S SW |
| 2 | 75 75 0 000 145 | Zifferblatt BMW/VDO 0-130 Km/h beige/schwarz/blau |
| | 75 75 0 000 150 | Zifferblatt BMW/VDO 0-130 Km/h, Tages-Km beige/schwarz/blau |
| | 75 75 0 000 130 | Zifferblatt BMW/VDO 20-160 Km/h beige/schwarz/blau |
| | 75 75 0 000 135 | Zifferblatt BMW/VDO 20-160 Km/h, Tages-Km beige/schwarz/blau |
| | 75 75 0 000 140 | Zifferblatt BMW/VDO 20-160 Km/h, 100 m Tages-Km beige/sz/blau |
| | 75 75 0 000 155 | Zifferblatt BMW/VDO 20-180 Km/h beige/schwarz/blau |
| | 75 75 0 000 160 | Zifferblatt BMW/VDO 20-200 Km/h beige/schwarz/blau |
| | 75 75 0 000 165 | Zifferblatt BMW/VDO 20-200 Km/h, Tages-Km beige/schwarz/blau |
| | 75 75 0 000 170 | Zifferblatt BMW/VDO 20-200 Km/h, 100 m Tages-Km beige/sz/blau |
| 3 | 75 75 0 001 020 | Abdeckring "beige" für Zifferblatt |
| 4 | 62 13 8 080 150 | Drehzahlmesser $i = 1:4$ für Antrieb durch Nockenwelle |
| | 62 13 8 080 151 | Drehzahlmesser $i = 1:2$ für Antrieb durch Ölpumpe |
| 5 | 00 00 0 001 015 | Halter für Drehzahlmesser |
| 6 | 62 12 8 080 180 | Tachowelle kpl. mit Gummitülle |
| | 62 13 8 080 154 | Drehzahlmesserwelle "kurz" für Antrieb Nockenwelle |
| | 62 13 8 080 156 | Drehzahlmesserwelle "lang" für Antrieb Ölpumpe, kpl. mit Tülle |
| 7 | 61 13 8 080 160 | Gummitülle einzeln |

MOTORRAD STEMLER GmbH

Garschager Heide 29 Tel.: +49 (0)2191 53067
 D-42899 Remscheid Fax: +49 (0)2191 590349
www.motorrad-stemler.de / info@motorrad-stemler.de

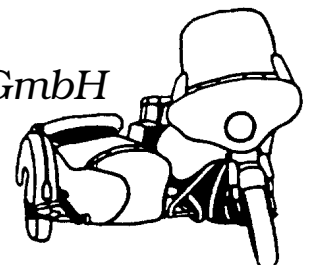

BMW R 50 - R 69 S

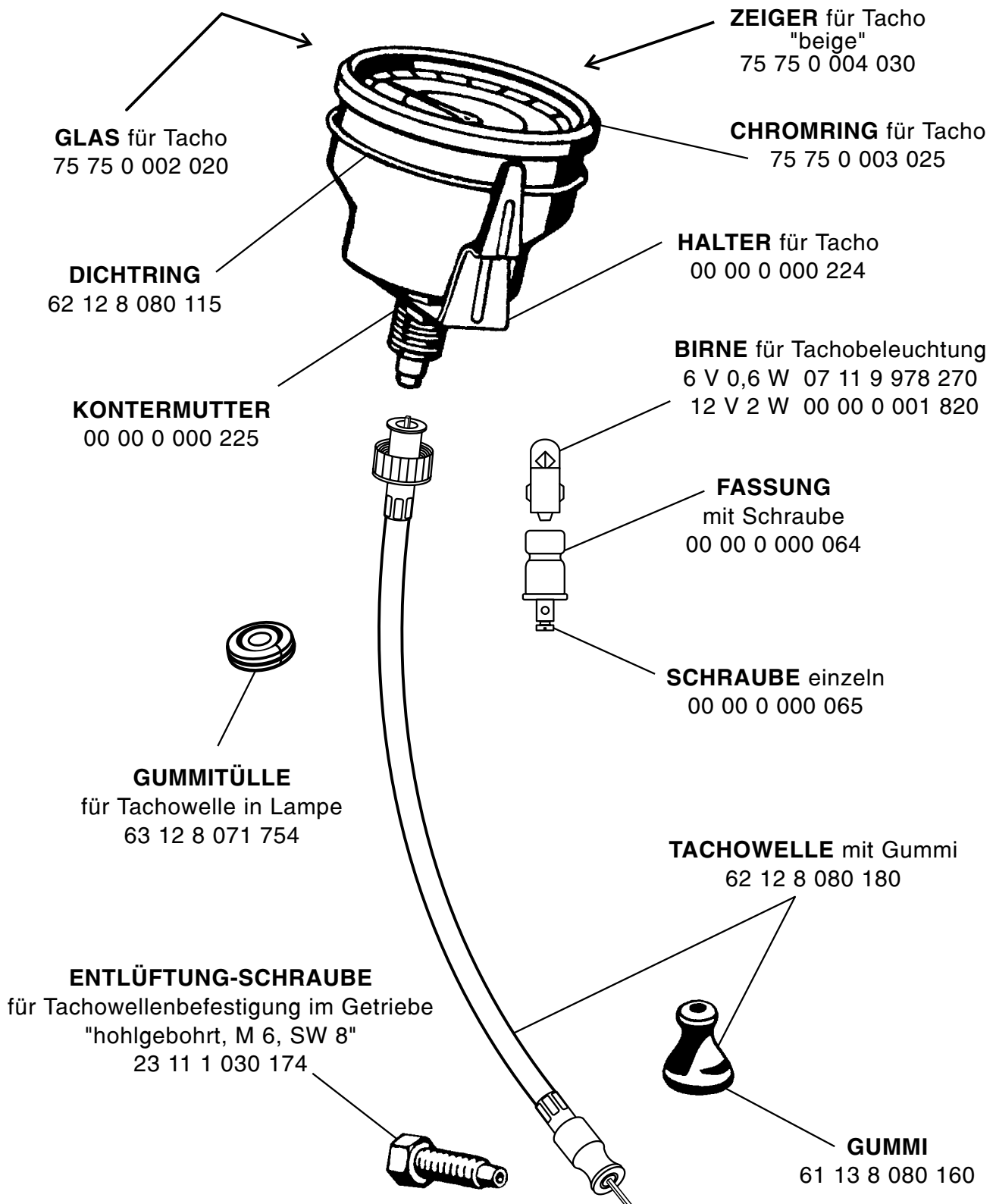

MOTORRAD STEMLER GmbH

Garschager Heide 29 Tel.: +49 (0)2191 53067
D-42899 Remscheid Fax: +49 (0)2191 590349
www.motorrad-stemler.de / info@motorrad-stemler.de

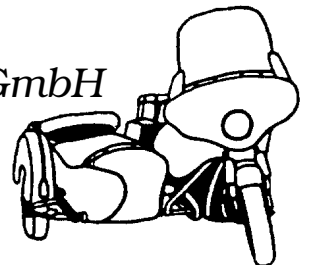

BMW R 50 - R 69 S

PERTINAX-PLATINE
(Klemmbrett) zum Anieten
kpl. einbaufertig
mit Löt- und Schraubblitzen
26

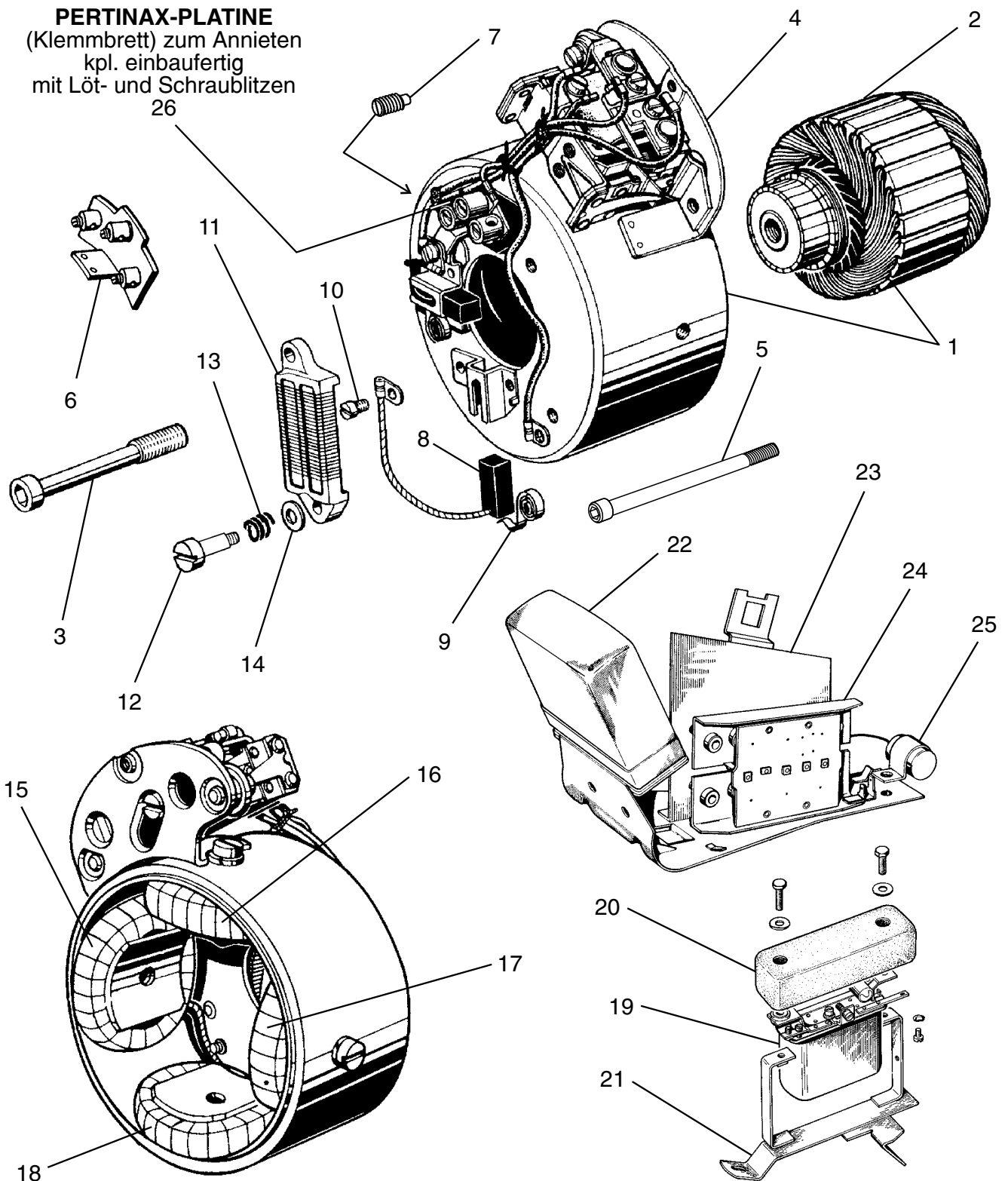

Wir haben uns spezialisiert auf die komplette Überholung von Lichtmaschinen und Zündanlagen. Durch jahrelange Erfahrung auf diesem Gebiet, entsprechendem Fachpersonal und einem speziell dafür entwickelten Prüfstand kann eine korrekte, saubere Arbeit gewährleistet werden!

BMW R 50 - R 69 S

- | | | |
|----|-----------------|---|
| 1 | 12 31 8 002 029 | Lichtmaschine 6 V 60 W "KW-Zapfen Ø 17" kpl. einbaufertig m. Regler |
| | 12 31 8 002 031 | Lichtmaschine 6 V 60 W "KW-Zapfen Ø 20" kpl. einbaufertig m. Regler |
| | 12 31 8 002 032 | Lichtmaschine 6 V 75 W "KW-Zapfen Ø 20" kpl. einbaufertig m. Regler |
| | 12 31 8 002 033 | Lichtmaschine 12 V 100 W DC kpl. einbaufertig ohne Regler |
| 2 | 12 31 8 002 202 | Anker 6 V 60 W "KW-Zapfen Ø 17" überholt im Tausch |
| | 00 00 0 000 227 | Anker 6 V 60 W "KW-Zapfen Ø 20" überholt im Tausch |
| | 12 31 8 002 203 | Anker 6 V 60 W "KW-Zapfen Ø 20" |
| | 12 31 8 002 315 | Anker 6 V 75 W "KW-Zapfen Ø 20" überholt im Tausch |
| | 12 31 8 002 330 | Anker 12 V 100 W DC |
| | 00 00 0 001 017 | Anker 12 V 100 W DC überholt im Tausch |
| | 12 31 8 002 347 | Anker 12 V 180 W AC (Drehstrom) |
| | 00 00 0 000 780 | Anker 12 V 180 W AC (Drehstrom) überholt im Tausch |
| 3 | 12 31 8 036 184 | Ankerschraube 6 V 60 W - Lima. |
| | 12 31 8 002 314 | Ankerschraube 6 V 75 W und 12 V 100 W - Lima. |
| | 12 31 8 002 348 | Ankerschraube 12 V 180 W AC - Lima. |
| | 00 00 0 000 088 | Anker-Abdrückschraube mit gehärteter Spitze |
| 4 | 12 32 8 002 312 | 6 V BOSCH Z-Regler |
| | 00 00 0 000 066 | 6 V Regler, elektronisch für Inneneinbau |
| | 00 00 0 001 016 | Umbauregler (6 V auf 12 V), elektronisch für Inneneinbau |
| 5 | 07 11 9 919 960 | Inbusschraube für Polgehäuse 6 V 60 W Lima. |
| | 07 11 9 919 963 | Inbusschraube für Polgehäuse 6 V 75 W, 12 V 100 W DC-Lima. |
| 6 | 12 31 8 002 339 | Anschlußstück für 12 V 100 W Lima. |
| 7 | 12 31 8 002 289 | Maden-Schlitzschraube mit Zapfen |
| 8 | 12 31 8 002 219 | Kohlebürsten-Satz 6 V 60 W alte Ausführung (Lima = L 45/60) |
| | 12 31 8 002 106 | Kohlebürsten-Satz 6 V 60 W letztere Ausführung (Lima = L 60/60) |
| | 12 31 8 002 310 | Kohlebürsten-Satz 6 V 75 W |
| | 12 31 8 002 332 | Kohlebürsten-Satz 12 V 100 W (4 Stück) |
| | 12 31 1 350 787 | Kohlebürsten-Satz 12 V 180 W AC (Drehstrom) |
| 9 | 12 31 8 002 124 | Druckfeder für Kohle 6 V 60 W - Lima. |
| | 12 31 8 002 311 | Druckfeder für Kohle 6 V 75 W - Lima |
| | 12 41 8 002 532 | Druckfeder für Kohle 12 V 100 W DC (Gleichstrom) - Lima. |
| | 12 31 1 350 786 | Druckfeder für Kohle 12 V 180 W AC (Drehstrom) - Lima. |
| 10 | 07 11 9 919 349 | Zylinderschraube M 3,5 (6 Stück) 6 V 60 W und 75 W |
| 11 | 12 31 8 002 224 | Feldwiderstand 6 W 60 W - Lima. |
| | 12 31 8 002 307 | Feldwiderstand 6 W 75 W - Lima. |
| 12 | 12 12 8 036 180 | Zylinderschraube mit Schaft |
| 13 | 12 31 8 002 308 | Haltefeder für Widerstand |
| 14 | 12 31 8 002 309 | Scheibe |
| 15 | 12 31 8 002 212 | Feldspule I 6 V 60 W - Lima. |
| | 12 31 8 002 302 | Feldspule I 6 V 75 W - Lima. |
| | 12 31 8 002 340 | Feldspule I 12 V 100 W - Lima. |
| 16 | 12 31 8 002 213 | Feldspule II 6 V 60 W - Lima. |
| | 12 31 8 002 303 | Feldspule II 6 V 75 W - Lima. |
| | 12 31 8 002 341 | Feldspule II 12 V 100 W - Lima. |

weiter siehe Rückseite!

MOTORRAD STEMLER GmbH

Garschager Heide 29 Tel.: +49 (0)2191 53067
D-42899 Remscheid Fax: +49 (0)2191 590349
www.motorrad-stemler.de / info@motorrad-stemler.de

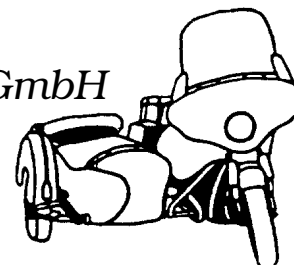

17	12 31 8 002 214	Feldspule III 6 V 60 W - Lima.
	12 31 8 002 304	Feldspule III 6 V 75 W - Lima.
	12 31 8 002 342	Feldspule III 12 V 100 W - Lima.
18	12 31 8 002 216	Feldspule IV 6 V 60 W - Lima.
	12 31 8 002 305	Feldspule IV 6 V 75 W - Lima.
	12 31 8 002 343	Feldspule IV 12 V 100 W - Lima.
19	12 32 8 002 325	Regler, elektronisch 12 V 100 W DC - Lima
	00 00 0 001 884	Regler, mechanisch 12 V 100 W DC - Lima
20	12 31 8 008 115	Gummi-Schutzkappe für Regler 12 V 100 W DC - Lima.
21	65 12 8 002 335	Halteblech für Regler 12 V 100 W DC-Lima
22	12 32 1 350 052	Regler 12 V 180 W AC - Lima. (WERLE, elektronisch)
	00 00 0 002 197	Regler 12 V 180 W AC - Lima. (BOSCH, elektronisch)
	00 00 0 002 198	Regler 12 V 180 W AC - Lima. (WERLE, mechanisch)
	00 00 0 002 199	Regler 12 V 180 W AC - Lima. (BOSCH, mechanisch)
23	12 32 8 008 510	Halter für Regler und Diodenplatte 12 V 180 W AC - Lima.
24	12 32 8 008 512	Diodenträgerplatte 12 V 180 W AC - Lima.
25	12 11 8 002 250	Kondensator mit Kabel und Halter 12 V 180 W AC - Lima.
26	00 00 0 001 930	Pertinax-Klembrett mit Löt- und Schraubblitzen

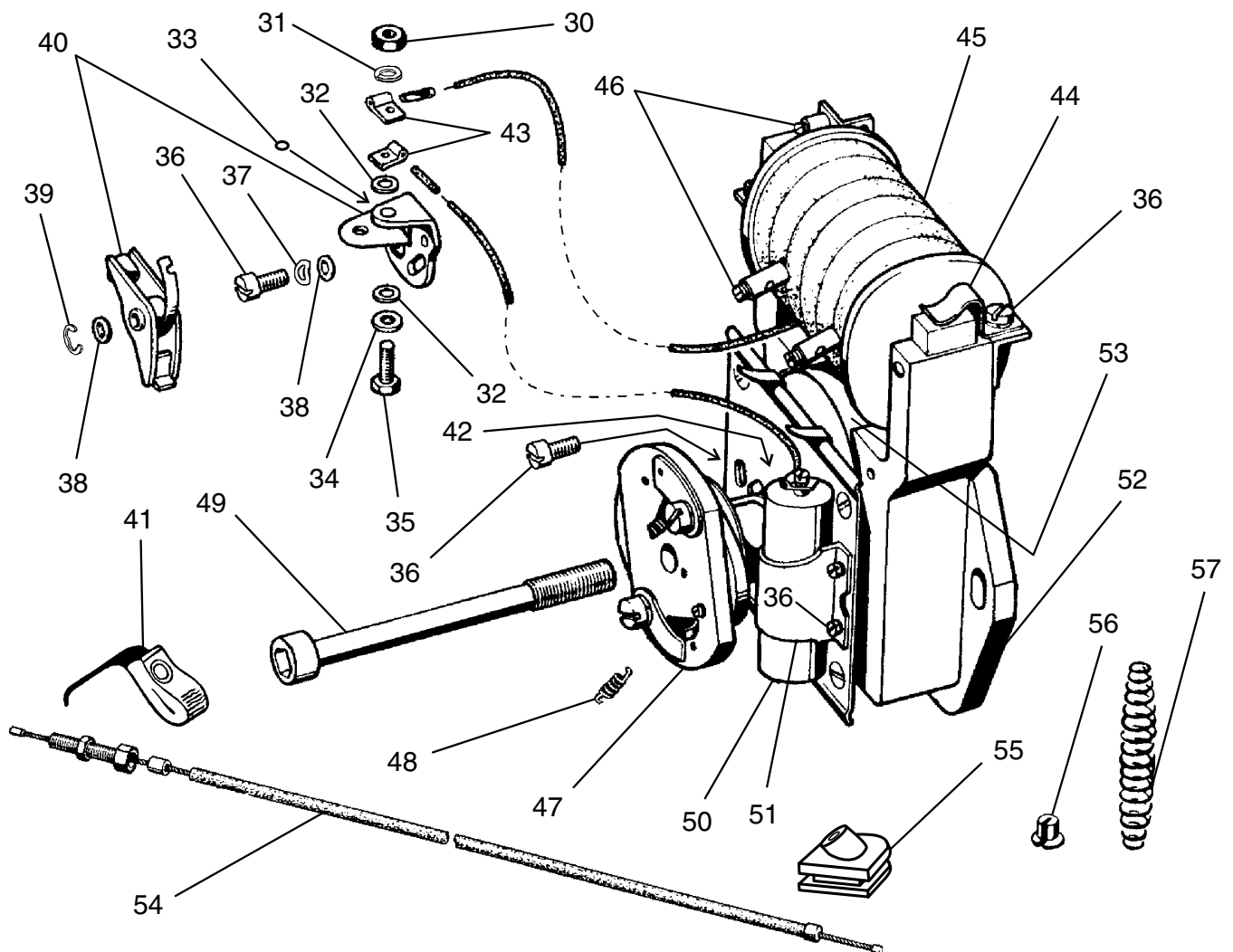

MOTORRAD STEMLER GmbH

Garschager Heide 29 Tel.: +49 (0)2191 53067
D-42899 Remscheid Fax: +49 (0)2191 590349
www.motorrad-stemler.de / info@motorrad-stemler.de

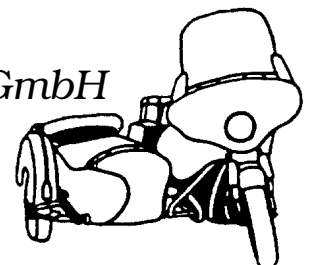

BMW R 50 - R 69 S

30	07 11 9 922 014	Skt.-Mutter
31	07 11 9 933 015	Federring
32	12 11 8 004 138	Isolierscheibe "groß"
33	12 11 8 004 136	Isolierscheibe "klein"
34	12 11 8 004 140	Unterlegscheibe
35	07 11 9 913 020	Skt.-Schraube für Unterbrecherfeder
36	07 11 9 919 360	Zylinderschraube
37	07 11 9 933 035	Federscheibe
38	07 07 5 004 000	Unterlegscheibe
39	00 00 0 000 237	Sicherungsring
40	00 00 0 000 067	Unterbrecherkontakt-Satz
41	00 00 0 000 230	Filzwischer mit Feder "zum Selberanpassen"
	00 00 0 001 927	Filzwischer, individuell passend
42	00 00 0 000 229	Zündverstellplatte mit Messingstift
43	61 13 8 566 123	Lötflanke 90° Grad (Kabelschuh)
44	00 00 0 001 885	Haltefeder für Zündspule
45	12 13 8 004 104	Zündspule
	00 00 0 000 231	Zündspule, neu gewickelt im Tausch
46	00 00 0 000 228	Madenschraube M 4,5 mit balligem Zapfen
47	12 12 8 004 113	Fliehkraftregler kpl.
48	12 12 8 002 171	Feder für Fliehkraftregler "11 mm lang"
	12 12 8 002 172	Feder für Fliehkraftregler "9 mm lang"
49	12 31 8 004 100	Inbusschraube für Magnetläufer
	12 31 8 004 101	Inbusschraube für Magnetläufer/Antrieb Drehzahlmessergetriebe
	00 00 0 000 088	Abdrückschraube für Magnetläufer
50	12 31 8 030 106	Zündkondensator
51	12 31 8 030 107	Schelle für Zündkondensator
52	12 11 8 004 025	Träger für Magnetzündler, automatische Verstellung R 50-60/2, 69 S
53	12 11 8 004 108	Magnetläufer
	00 00 0 000 368	Zapfen-Überholung für Magnetläufer (im Tausch)
54	12 12 2 072 368	Bowdenzug für Zündversteller "Solo" R 69
55	11 14 8 036 188	Gummitülle Zündversteller-Bowdenzug/Räderkastendeckel R 69
56	12 12 8 004 148	Lagerhülse für Zündverstellung R 69
57	12 12 8 004 146	Druckfeder für Zündverstellung R 69

FLIEHKRAFTREGLER

neu gefertigt, auf dynamischem
Prüfstand getestet und feinstjustiert
12 12 8 004 113

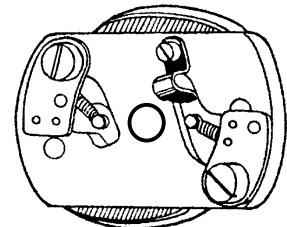

ANSCHLAGFEDER für Fliehkraftregler

Abb. 1.) 00 00 0 000 068 alte Ausführung innenliegend

Abb. 2.) 00 00 0 000 069 neuere Ausführung außenliegend 1.)

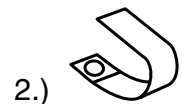

MOTORRAD STEMLER GmbH

Garschager Heide 29 Tel.: +49 (0)2191 53067
D-42899 Remscheid Fax: +49 (0)2191 590349
www.motorrad-stemler.de / info@motorrad-stemler.de

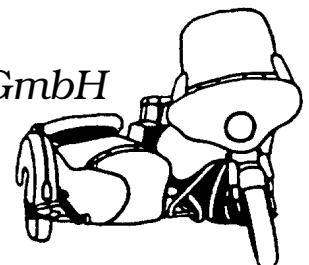

BMW R 50 - R 69 S

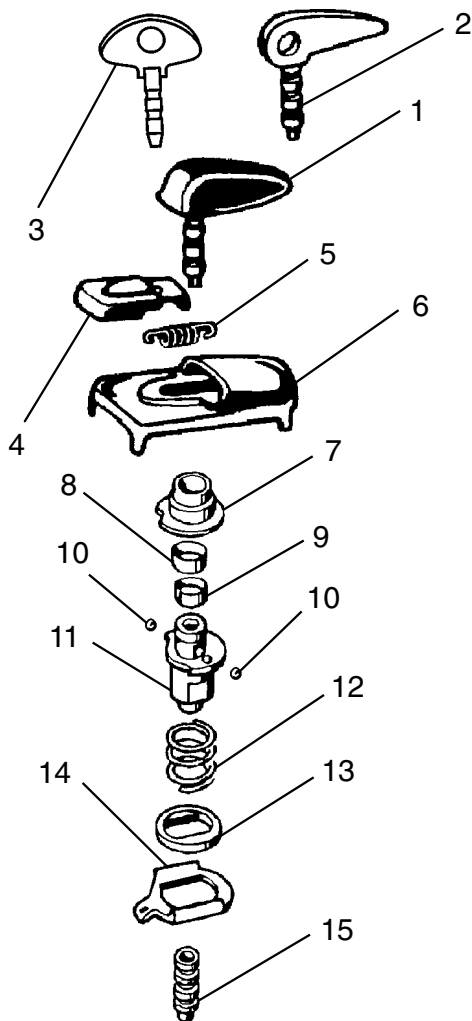

1	Zündschlüssel	61 32 8 048 118
2	Reserve-Zündschlüssel flach	61 32 8 048 119
3	dto., alte Ausführung	00 00 0 002 602
4	Schiebeverschußdeckel	61 32 8 048 185
5	Schraubenfeder	61 32 8 048 191
6	Zündschloß-Abdeckung	61 32 8 048 189
7	Abschlußhülse	61 32 8 048 106
8	Federring, außen	61 32 8 048 108
9	Federring, innen	61 32 8 048 107
10	Kugel	07 11 9 986 240
11	Schloß	61 32 8 048 105
12	Schraubenfeder	61 32 8 048 104
13	Isolierung zur Kontaktplatte	61 32 8 048 103
14	Kontaktplatte	61 32 8 048 102
15	Führungsbuchse für Schlüssel	61 32 8 048 101

ZÜNDSCHLOSS-SATZ

bestehend aus Nr. 7 bis Nr. 15
61 32 8 048 100

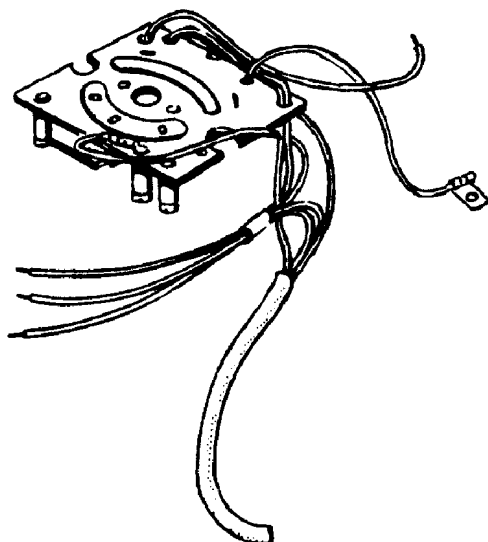

BOSCH-ZÜNDSCHLOSSPLATTE

letzte Ausführung mit 4 Klemmschlitz
und angelöteten Kabeln
61 32 8 048 173

MOTORRAD STEMLER GmbH

Garschager Heide 29 Tel.: +49 (0)2191 53067
D-42899 Remscheid Fax: +49 (0)2191 590349
www.motorrad-stemler.de / info@motorrad-stemler.de

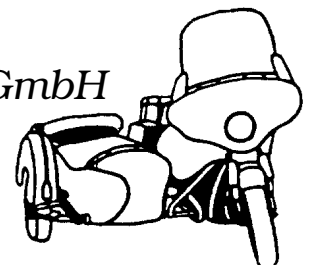

KABELBAUM

in guter Qualität und langer Haltbarkeit
 durch temperaturstabilen Isolierschlauch bis - 15 °
 sehr gute Verarbeitung, alle Enden und Ver-
 zweigungen mit Schrumpfschlauch versehen!

kpl. mit Schaltplanskizze

6 V 60/75 W	61 11 8 066 035
12 V 100 W	61 11 8 066 045
12 V 180 W	61 11 8 066 015
12 V /5, /6 Motor-Umbau	00 00 0 000 089

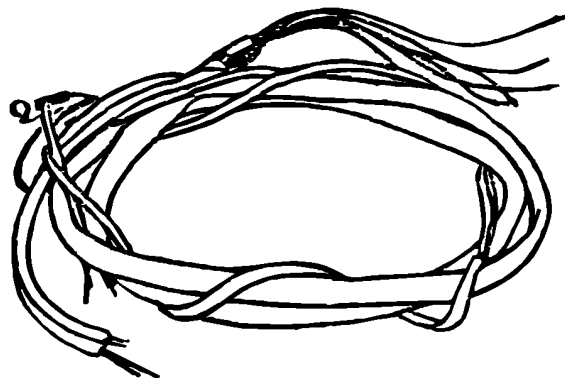

GUMMITÜLLE

Kabelbaum/Motor 12 12 8 036 163



GUMMITÜLLE

Kabelbaum/Batterieträger 61 13 8 070 224



GUMMITÜLLE

Kabelbaum/Scheinwerfer 61 13 8 070 196

KABELSTRANG

61 12 8 060 113	Lampe/Ablendschalter
00 00 0 000 131	Lampe/Ablendschalter lang
61 12 8 066 012	Lampe/Blinkerschalter
61 12 8 066 014	Lampe/Blinkerschalter lang
61 12 8 054 170	zur Rückleuchte (im Kotflügel)



GUMMITÜLLE

00 00 0 000 006	für Ablendschalter
61 31 8 070 199	für Ablendschalter-Kabelstrang in Lampe

KABELKLEMME

Kabelbaum/Rahmen
 61 13 8 070 232



ZÜNDKABEL
 schwarz, 1/2 Meter
 12 12 8 036 124

SCHUTZKAPPE
 "original BOSCH-Form"
 12 12 8 036 160

KERZENSTECKER
 funkentstört
 12 12 8 036 514
 alte Form, Bakelit
 12 12 8 036 104

KERZENSTECKER
 mit "BMW Emblem"
 leichte Form
 00 00 0 003 326
 mit Alumantel
 12 12 5 590 014

TÜLLE
 Zündkabel/Motorgehäuse
 12 12 8 036 150

ENDHÜLSE
 12 12 8 036 165

ZÜNDKERZE "BOSCH"
 Langgewinde W 240 12 12 8 003 570
 Langgewinde W 260 12 12 8 003 572
 Kurzgewinde W 240 07 11 9 976 330
 Kurzgewinde W 260 07 11 9 976 335

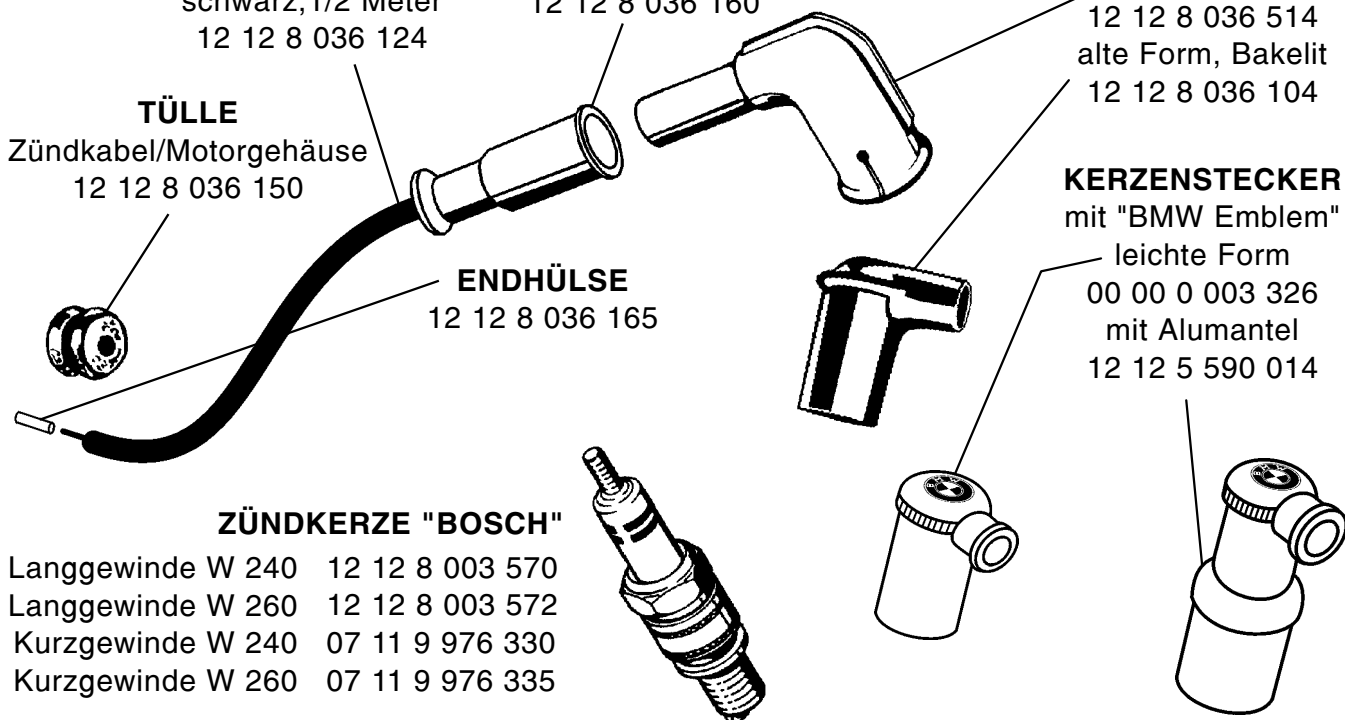

BMW R 50 - R 69 S

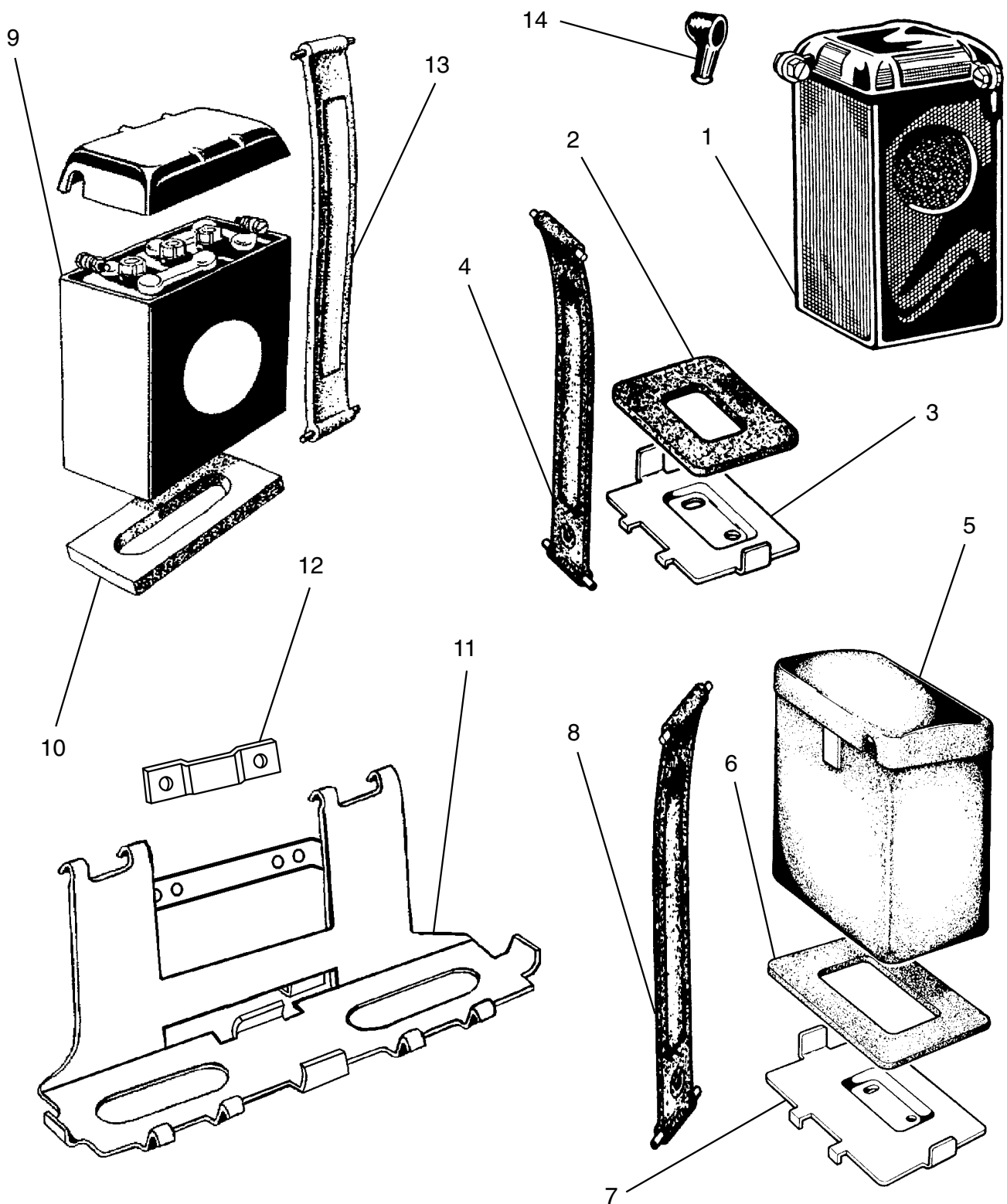

MOTORRAD STEMLER GmbH

Garschager Heide 29 Tel.: +49 (0)2191 53067
D-42899 Remscheid Fax: +49 (0)2191 590349
www.motorrad-stemler.de / info@motorrad-stemler.de

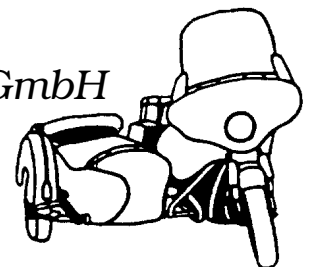

BMW R 50 - R 69 S

- | | | |
|----|-----------------|---|
| 1 | 61 21 8 042 025 | Blei-Batterie 6 V 8 Ah alte Form, schwarz mit massivem Deckel |
| | 00 00 0 000 298 | Blei-Batterie 6 V 8 Ah alte Form, schwarz mit dünnem Kunststoffdeckel |
| | 00 00 0 000 895 | Blei-Batterie 6 V 10 Ah moderne Form, schwarz mit Deckel |
| | 00 00 0 002 879 | Blei-Batterie 6 V 8 Ah moderne Form, schwarz ohne Deckel |
| | 00 00 0 000 090 | Blei-Batterie 6 V 8 Ah moderne Form, weiß ohne Deckel |
| | 00 00 0 000 091 | Nickel-Kadmium-Batterie 6 V 8 Ah alte Form, schwarz mit Deckel |
| 2 | 61 21 8 042 109 | Moosgummi-Unterlage für 6 V 8 Ah |
| 3 | 61 21 8 042 212 | Blech-Unterlage für 6 V 8 Ah |
| 4 | 61 12 8 042 138 | Gummi-Spannband für 6 V 8 Ah |
| 5 | 61 21 8 042 027 | Blei-Batterie 6V 16Ah alte Form, schwarz mit Deckel |
| | 00 00 0 002 614 | Blei-Batterie 6V 14Ah, moderne Form, schwarz mit Deckel |
| | 00 00 0 003 939 | Trockenbatterie 6V 16Ah, moderne Form, schwarz mit Deckel |
| 6 | 61 21 8 042 211 | Moosgummi-Unterlage für 6 V 16 Ah/14 Ah |
| 7 | 61 21 8 042 213 | Blech-Unterlage für 6 V 16 Ah/14 Ah |
| 8 | 61 12 8 042 138 | Gummi-Spannband für 6 V 16 Ah/14 Ah |
| 9 | 61 21 8 042 030 | Blei-Batterie 6 V 12 Ah, schwarz mit Deckel (12V-Anlage) |
| | 00 00 0 000 668 | Blei-Batterie 6 V 12 Ah, weiß ohne Deckel (12V-Anlage) |
| | 00 00 0 002 503 | Blei-Batterie 12 V 9 Ah, weiß ohne Deckel (12V-Anlage) |
| 10 | 61 21 8 042 111 | Moosgummi-Unterlage für 6 V 12 Ah (12V-Anlage) |
| 11 | 61 21 8 042 230 | Blech-Halter für 2 X 6 V 12 Ah (12V-Anlage) |
| 12 | 61 21 8 042 234 | Spannleiste für Blech-Halter (12V-Anlage) |
| 13 | 61 21 8 042 140 | Gummi-Spannband für 6 V 12 Ah (12V-Anlage) |
| 14 | 00 00 0 000 070 | Gummi-Abdeckkappe für Batteriekabel-Verschraubung |

BMW-TANKEMBLEM

vierfarbig emailliert
(blau/weiß, schwarz/silber)
alte Schrift
51 14 4 080 181



BMW-TYPENSCHILD

51 14 4 034 136

HALBRUND-SCHRAUBE

für Typenschild
07 11 9 916 604

GUMMI-UNTERLAGE

für Tankemblem
51 14 6 040 110

LINSEN-SENKSCHRAUBE

vernickelt, für Tankemblem
07 11 9 901 310

MOTORRAD STEMLER GmbH

Garschager Heide 29 Tel.: +49 (0)2191 53067
D-42899 Remscheid Fax: +49 (0)2191 590349
www.motorrad-stemler.de / info@motorrad-stemler.de

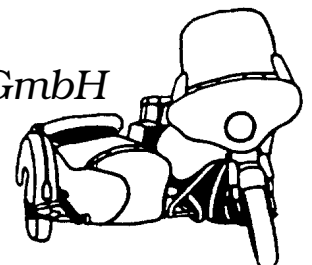

BMW R 50 - R 69 S

GESPANN-LENKER mit Querstrebe
"original BMW" gelocht & ausgespart für Blinker
32 71 2 072 036
"Fehling" ohne Aussparung für Blinker
32 71 2 072 034



Weitere Anschlußteile und Ersatzteile
für Steib-Seitenwagen finden
Sie in unserer Ersatzteilliste
STEIB LS 200, S 350, S 500, TR 500

SCHUTZBÜGEL
stabile, originale Ausführung
verchromt, mit Befestigungsteilen
71 60 9 024 159

BEFESTIGUNGSBÜGEL
71 60 9 024 186



BEFESTIGUNGSBÜGEL
71 60 9 024 182

MOTOR-STECKACHSE
verlängert
71 60 9 024 190

SCHEIBE
07 11 9 020 188

flach 71 60 9 020 182
als Kugel 00 00 0 001 886

FEDERSCHEIBE
07 11 9 932 130

MUTTER
07 11 9 922 135

KUGELBOLZEN
46 51 9 020 184
00 00 0 000 234 (verlängerte Ausführung für den Sturzbügel-Anbau)

MOTORRAD STEMLER GmbH

Garschager Heide 29 Tel.: +49 (0)2191 53067
D-42899 Remscheid Fax: +49 (0)2191 590349
www.motorrad-stemler.de / info@motorrad-stemler.de

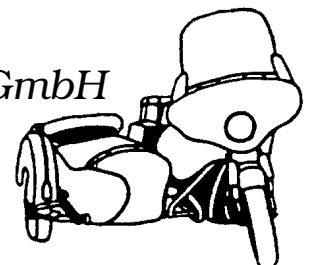

UMBAUTEILE für Gespannbetrieb

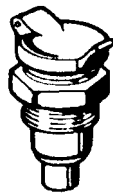
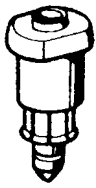

STROMANSCHLUSS

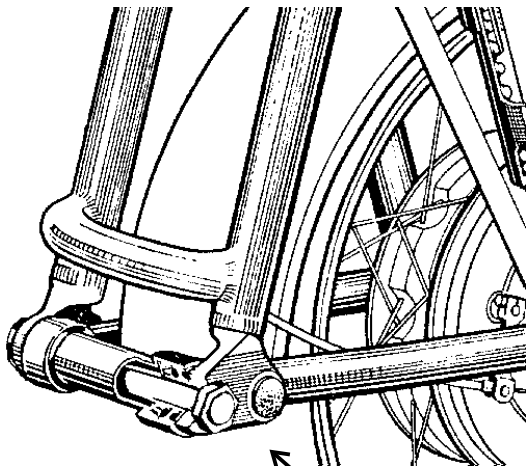
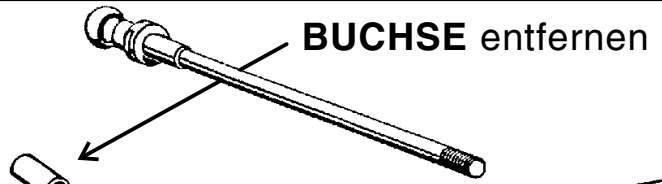

SCHWINGE umstellen

ÜBERSETZUNG Achsantrieb
26:6, 25:7, 27:7, 27:8

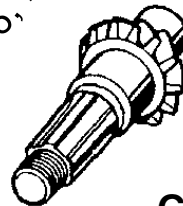
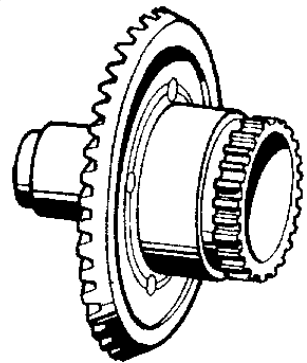

GESPANNLENKER

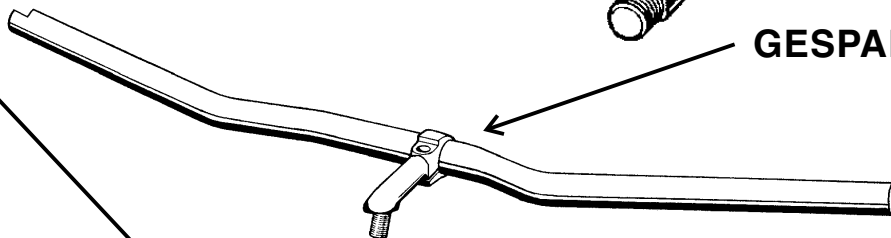

GESPANNFEDERN,
hinten "extra stark"

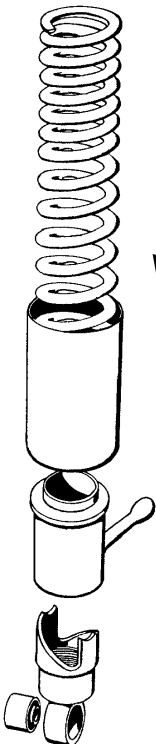

SPEICHEN

verstärkte Speichen EDM 4,0
dickere Speichen M 4,5
extra stark EDM 4,5

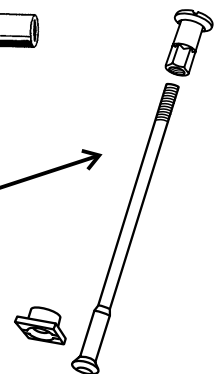

Umbauteile wie Gespannfedern für vorne und hinten, Tachometer, Achsgetriebe-Räder, Gespannlenker, verstärkte Speichen sowie sämtliche Anschlüsse für Maschine und Seitenwagen sind lieferbar!
Die Felge 2.75C X 18" wird nicht mehr hergestellt, dafür kann im Hinterrad die Felge 2.15 oder 2.50 X 18" (siehe Seite 57) in Verbindung mit dem Gespannreifen METZELER BLOCK K" 4.00 X 18" (00 00 0 000 037) verwendet werden.

SCHWINGENUMBAU auf /5, /6, /7 Achsgetriebe

Für die Verwendung von Achsgetrieben der /5, /6, /7 BMW-Modelle im R 50 - R 69 S Vollschwingen-Fahrwerk bieten wir Ihnen abgeänderte Hinterradschwingen an.

Der Umbau bietet sich aus vielerlei Gründen an:

Defekt des alten Achsgetriebes

Eine Reparatur ist sehr aufwendig und teuer. Allein der Teller- / Kegelrad-Satz kostet als Nachfertigung über 500,- DM. Neue, kpl. Getriebe sind als Ersatzteil nicht mehr erhältlich und gebrauchte Achsgetriebe sind teuer und werden selten angeboten. Die Achsgetriebe der /5, /6, /7 Modelle sind z. B. von Unfallfahrzeugen oft noch sehr günstig zu bekommen.

Die Achsgetriebe der /5, /6, /7 Modelle sind in vielen Details stärker ausgelegt

Dies ist sicherlich für die oftmals im Gespannbetrieb verwendeten Motoren von 40 und mehr PS von Vorteil. Die Verbindung "Getriebe-Kardanwelle-Achsgetriebe-Rad" der neueren Modelle bietet sich hier an. Auch bei einem Umbau auf die /5, /6, /7 Motoren lassen sich sehr viele andere Teile in die alten Schwingenfahrwerke einbauen.

Preiswerterer Austausch von Verschleißteilen

Durch die stärker dimensionierte Mitnehmer-Verzahnung ist der teure Verschleiß am Tellerrad reduziert. Auch die R 50 - R 69 S Naben lassen sich preisgünstiger durch die neuen ersetzen, da diese noch neu erhältlich sind oder gebraucht günstig angeboten werden. Das Umspeichen der /5 bis /7 Naben auf 18" oder 15" Stahlfelge kann in unserem Hause für Sie erledigt werden, defekte Lagersitze können durch Einsetzen einer Stahlbüchse erneuert werden.

Änderung der Schwinge:

- Flansch zum Achsgetriebe rechts überlappt, innen und außen verschweißt
- Klemmauge links
- Schwinge geringfügig verlängert
- Schwinge wird gestraht
- TÜV-Eintragung durch Einzelabnahme möglich
- Schreiben als Vorlage beim TÜV sowie eingeschlagene Nr. im Schwingenholm
- ohne neue Lager bzw. Abdichtungen möglich

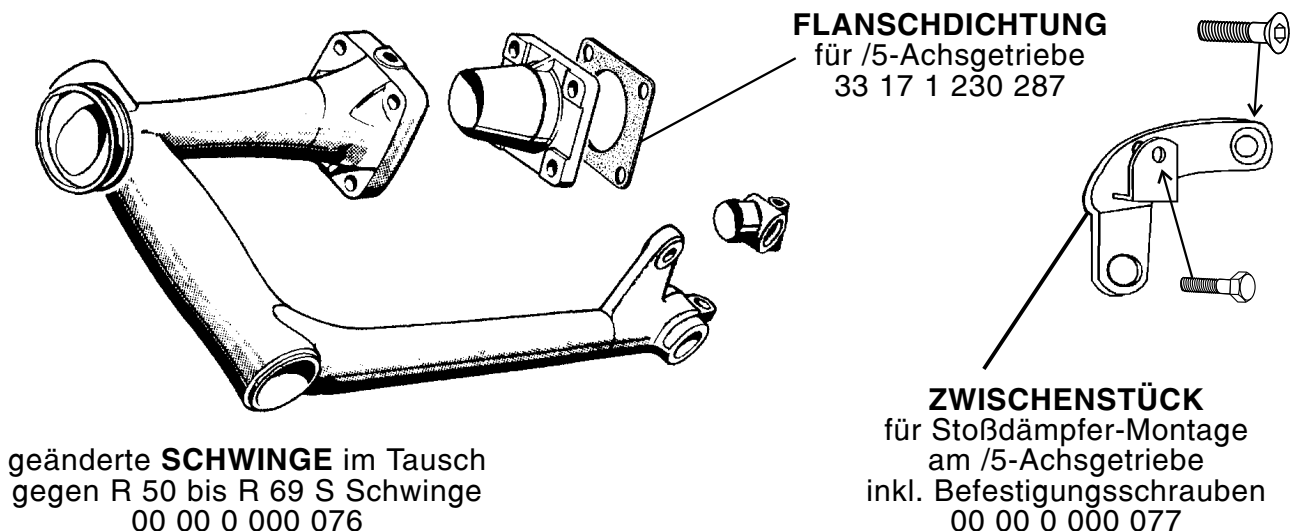

BMW R 50 - R 69 S

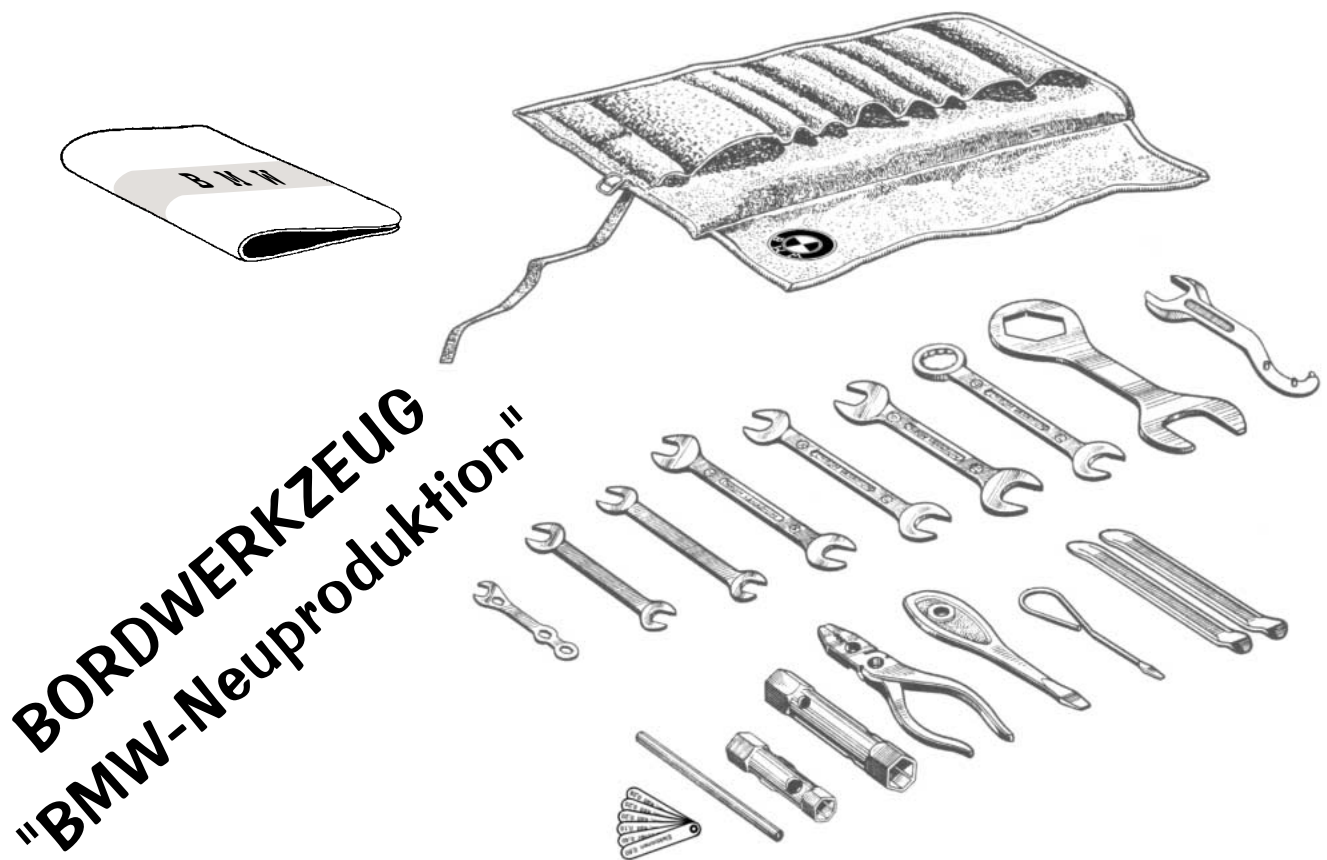

***Alle Werkzeuge von deutschem Erstausrüster
in bester Chrom-Vanadium-Qualität!***

***Die mit BMW-Schriftzug geschmiedeten und gestempelten
Werkzeuge befinden sich in einer hochwertigen
Stofftasche mit eingesticktem BMW-Emblem!***

***Von "BMW-Mobile-Tradition" neu zusammengestellt
und bei uns ab Lager lieferbar!
Bestell-Nr. 71 11 0 005 317***

MOTORRAD STEMLER GmbH

Garschager Heide 29 Tel.: +49 (0)2191 53067
D-42899 Remscheid Fax: +49 (0)2191 590349
www.motorrad-stemler.de / info@motorrad-stemler.de

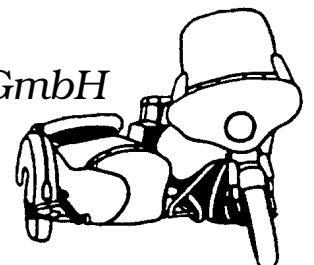

Notizen

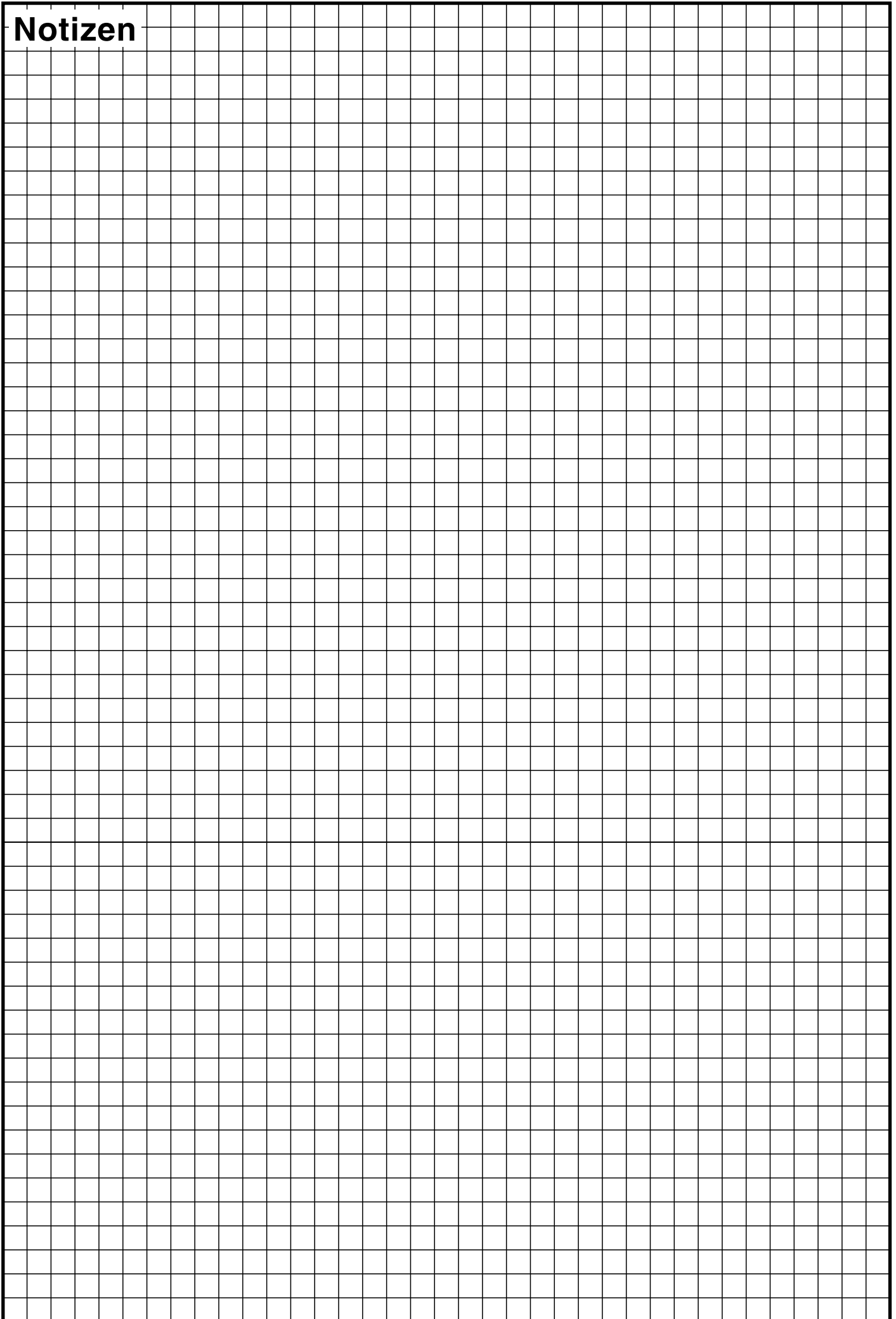

Notizen

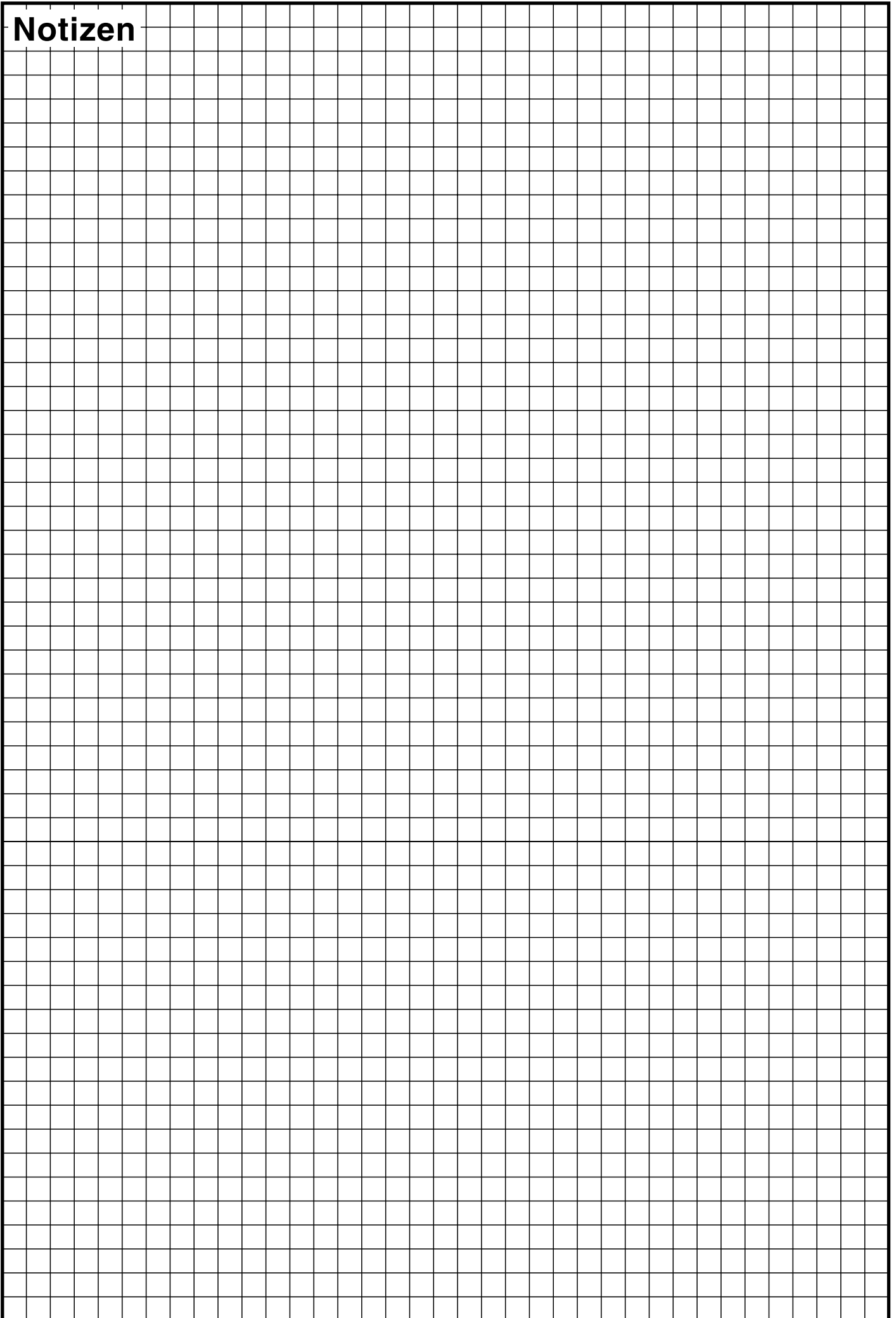

Stiel

Seitenwagen

in originalgetreuer Neufertigung
TÜV geprüft!

MOTORRAD STEMLER GmbH

Garschager Heide 29 Tel.: +49 (0)2191 53067
D-42899 Remscheid Fax: +49 (0)2191 590349
www.motorrad-stemler.de / info@motorrad-stemler.de

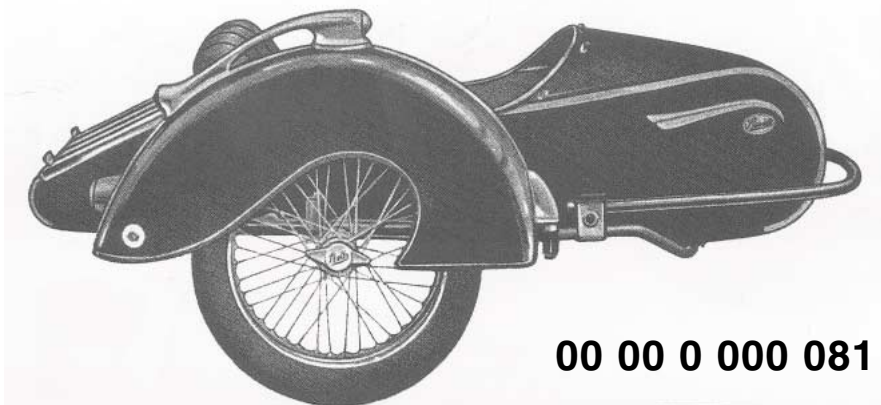
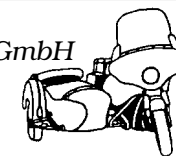

00 00 0 000 081

Modell LS 200 für Motorräder bis 250 ccm

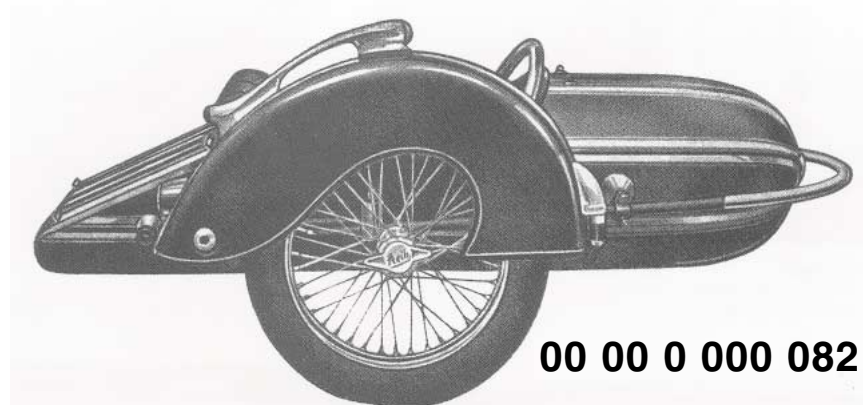

00 00 0 000 082

Modell S 350 für Motorräder von 350-500 ccm

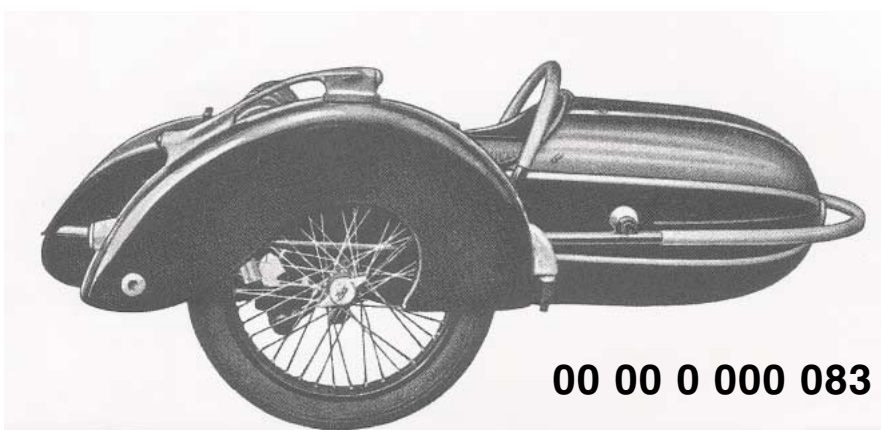

00 00 0 000 083

Modell S 500 für Motorräder ab 500 ccm

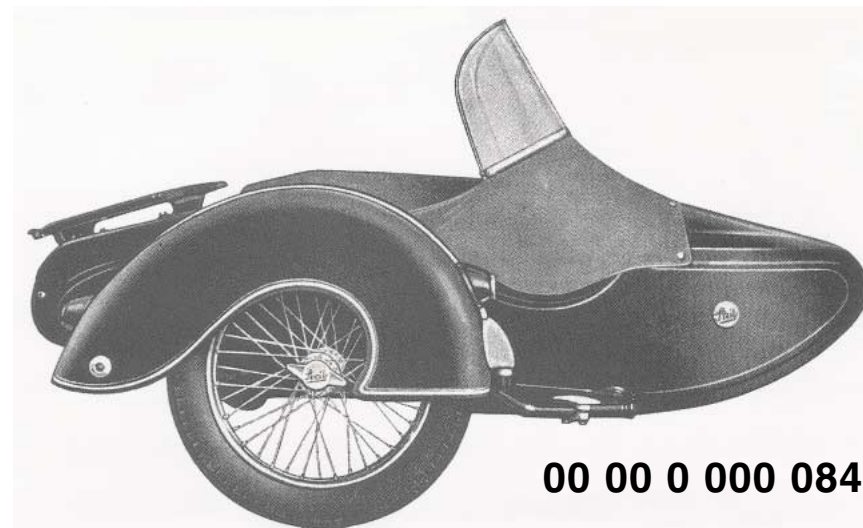

00 00 0 000 084

Modell TR 500 für Motorräder ab 500 ccm